

Brugsanvisning



**Basismaskine
City Ranger 2250**

Introduktion

Kære kunde

Tillykke med dit Egholm produkt

City Ranger 2250 er en dansk udviklet og produceret redskabsbærer, der er særdeles fleksibel til vedligeholdelse af udendørsarealer.

Optimal udnyttelse af Egholm Redskabsbærer

Før maskinen tages i brug, bør du læse denne brugsanvisning nøje for at sikre korrekt anvendelse og optimal udnyttelse af Egholm Redskabsbærer. I modsat fald er der risiko for personskade og beskadigelse af maskinen.

Sikkerhed

Redskabsbæreren har forskellige funktioner, der øger sikkerheden for både chauffør og omgivelser. Læs især afsnit 1.1 Sikkerhed meget nøje. Maskinen skal serviceres af faguddannet personale.

City Ranger 2250 må kun betjenes af personale, som har modtaget instruktion i anvendelsen. Leveringen omfatter også træning af chauffører.

Maskinen må ikke lånes ud til nogen, som ikke har gennemgået den pågældende træning og læst denne brugsanvisning nøje.

Brugsanvisningen skal betragtes som en del af redskabets udstyr. Den skal derfor følge maskinen ved salg.

Advarsler

Visse afsnit i brugsanvisningen er markeret med dette advarselssymbol. Advarslen angiver områder, hvor man skal være særligt forsigtig for at undgå personskade eller beskadigelse af maskinen eller tilbehøret. Advarslen angiver ligeledes forhold, der kræver særlig opmærksomhed.



Forbehold

Da det er Egholm politik at foretage løbende forbedringer, forbeholder vi os retten til at ændre specifikationer og udstyr når som helst og uden forudgående varsel. Egholm påtager sig intet ansvar for fejl og udeladelser i brugsanvisningen.

Kontakt os

Har du spørgsmål vedrørende dit Egholm produkt, er du velkommen til at kontakte Egholm.

Med venlig hilsen

Egholm A/S · Transportvej 27 · DK-7620 Lemvig

T. +45 97 81 12 05 · F. +45 97 81 12 10

E-mail: info@egholm.dk · www.egholm.dk

Introduktion	5
Generel information	7
1.1 Sikkerhed	7
1.2 Redskaber	11
1.3 EF-overensstemmelseserklæring	12
1.4 Tekniske data	13
1.5 Adgang til kabinen	16
1.6 Ratstamme	17
1.7 Betjening tag	20
1.8 Betjening Joystickkonsol	21
1.9 Pedaler	23
1.10 Tænd og sluk funktion for salt- og grusspreder	24
1.11 Sikringer	25
1.12 Bugsering	27
1.13 Redskabsramme for – A-ramme	28
1.14 Redskabsramme bag – B-ramme	28
1.15 Førersæde – Mekanisk eller luft-affjedret	29
1.16 Kabinevarme	30
1.17 Kabineventilation	30
1.18 Aircondition	30
1.19 Åbning og afmontering af sideskærme	31
1.20 Åbning af ladramme	32
1.21 Afmontering af førerhus/styrtbøjle	33
1.22 Montering af førerhus/styrtbøjle	35
1.23 Anhænger	37
Brugsanvisning	39
2.1 Daglig kontrol før start	39
2.2 Start, kørsel og stop	41
2.3 Transport af City Ranger 2250	44
Service og vedligeholdelse	46
3.1 Daglig vedligeholdelse	46
3.2 Smøring	48
3.3 Service- og vedligeholdelsesdiagram til City Ranger 2250	49
3.4 Hydrauliksystem	51
3.5 Vedligeholdelse af motor	52
3.6 Brændstof	54
3.7 Køler	56
3.8 Luftfilter	57
3.9 Sprinklervæske til forrudevasker	57
3.10 Batteri	58
3.11 Generatorkilerem	59
3.12 Afmontering af hjul	59
3.13 Kabine filter	60
3.14 Ved fejl på maskinen	61
3.15 Opmagasiner	61
Bestemmelser	63
4.1 Garanti	63
4.2 Reklamation	64
4.3 Bortskaffelse	64
Sliddele	66
5.1 Sliddele - City Ranger 2250	66
Noter	68

Introduktion

**Honest
Machines**

Redskabsbæreren City Ranger 2250

City Ranger 2250 er en redskabsbærende udendørsmaskine med et komplet program af specialredskaber til varetagelse af udendørs vedligeholdelsesopgaver året rundt. Fejning og sugning forår og efterår, græsklipning og kantbeskæring om sommeren, snerydning og sand-, grus- og saltspredning om vinteren. City Ranger 2250 er gennemtestet, effektiv og professionel. Den er skabt til alsidighed, er særdeles driftssikker, og meget komfortabel og betjeningsvenlig for brugere.

Hurtige redskabsskift

Redskaber skiftes hurtigt og nemt. Tilkoblingssystemet er forsynet med et enkelt håndtag til låsning og frigørelse af redskabet. Et enkelt klik, og redskabet er sat på. På under et minut. Slanger og koblinger er skjulte (og dermed godt beskyttede), og hydraulik- og vandforsyning, strøm samt sugeslanger tilkobles automatisk.

Vedligeholdelse

Åbn et dæksel i siden for at kontrollere vand- og olieniveau samt luftfilter og batteri. Uden behov for at fjerne redskaber.

Miljø

City Ranger 2250 er miljøvenlig – i dag og i morgen. Stille under drift og praktisk talt vibrationsfri. Maskinen kan bruge biologisk hydraulikolie og imødegår alle EU's udstødnings-normer – så godt og vel.

Komfort

City Ranger 2250 er en ergonomisk designet redskabsbærer til udendørsbrug. Førerhuset er rummeligt, udsynet giver overblik til alle sider, og indstigningsforholdene er lave og brede. Arbejdsstillingen indstilles efter føreren både med hensyn til rat og sæde. Sædet er godt affjedret (luftaffjedret som tilbehør), og siddekomforten er høj. Alle betjeningselementer – bl.a. joystick til manøvrering af redskaberne – er placeret hensigtsmæssigt i forhold til førerens position. Aircondition er et muligt tilvalg.

Udgivelse

Denne vejledning er udarbejdet i henhold til kravene i ISO-standard 3600:1996. For at bestille vejledningen bedes du henvise til delnummer E50005486. Denne vejledning er kun beregnet til brug med Egholm City Ranger 2250.

General information

**Honest
Machines**

1.1 Sikkerhed

I dette afsnit beskrives sikkerhedsfunktionerne, som skal forhindre farlige og uønskede situationer. Oplysningerne i dette afsnit bør læses med særlig opmærksomhed for at sikre, at man har forstået dem. Lad aldrig personer, der ikke har læst og forstået oplysningerne i dette afsnit, betjene Egholm City Ranger 2250.



Undgå vælteulykker

Kør ikke maskinen hen til steder, hvor den kan glide, tippe eller vælte. Brug maskinen på et stabilt og jævnt underlag. Kør ikke på skrånninger, der overstiger 10° hældning. (Billede 1) Følgende situationer er kendt for at forårsage mere ustabilitet i maskinen, hvor chaufføren skal være omhyggelig med betjeningen:

- Tømning af sugetanken på en skrånning.
- Manøvrering af maskinen med hævet sugetank.
- Styring med pludselige bevægelser.
- Manøvrering ved høj fart på en skrånning med vægt på A-rammen/B-rammen.
- Manøvrering af maskinen på et ujævnt underlag.
- Lavt dæktryk.
- Hensynsfuld kørsel anbefales.



Undgå ophold for tæt på maskinen under brug

Sørg for, at ingen opholder sig for tæt på maskinen under brug, da dette kan medføre fare for sammenstød. (Billede 2)



Advarsel

P.g.a. knækstyringen slår maskinens bagende ud, når der drejes på rattet. Kontroller, at der ikke opholder sig personer i nærheden af maskinens arbejdsområde, når den anvendes. (Billede 2)



①

Kør ikke på skrånninger, der overstiger 10° hældning

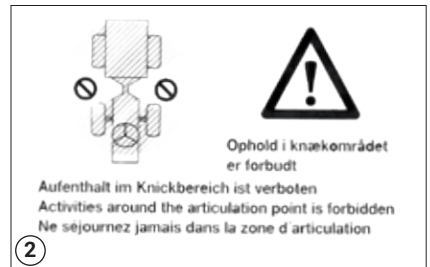

②

Undgå ophold i arbejdsområdet

Generel information

1.1 Sikkerhed - fortsat



Undgå klemningsfare

Undgå at hænder, fødder eller andre legemsdele kommer i klemme i maskinens bevægelige dele og knækleddet. (Billede 1+3)



Undgå at indånde udstødningsgassen

Udstødningsgas er sundhedsskadelig og kan i visse tilfælde være livsfarlig. Hvis maskinen skal arbejde i et lukket rum, skal man sørge for tilstrækkelig bortledning af udstødningsgassen, f.eks. ved hjælp af en udstødningslange. Alternativt skal døre og vinduer åbnes for at sikre udluftning.



Udstødningsrør

Rør ikke ved udstødningsrøret og D.O.C.'en. (dieseloxidationskatalysatoren), da disse dele bliver meget varme, når maskinen kører. (Billede 1)



Hydrauliske komponenter

Vær opmærksom på, at hydrauliske komponenter kan blive varme, når maskinen er i brug.



På-/afmontering af redskaber

Redskaber må kun på- og afmonteres på et fladt og stabilt underlag.



A-ramme

Hold fingre og hænder væk fra A-rammen, da du risikerer at få dem i klemme.



Drej forsigtigt på rattet

City Ranger 2250 er knækstyret, og styringen virker meget direkte. (Billede 2)



Øvrige risici

Der kan være andre omstændigheder og situationer end de ovennævnte, hvor det kan være farligt at anvende City Ranger 2250.



Undgå klemningsfare



Udstødningsrør



Knækledd

1.1 Sikkerhed - fortsat

Vær forsigtig ved håndtering af farlige produkter

- Undlad at ryge under brændstofpåfyldning.
- Undgå at spilde brændstof på motoren, de mekaniske dele eller karosseriet.
- Bremsevæsken er meget sundhedsskadelig og ætsende. Undgå kontakt med huden og øjnene. Ved kontakt skal du skylle grundigt med rent vand. Dele af maskinen, der har været i kontakt med bremsevæsken, skal skylles med rent vand for at undgå korrosion.
- Batterivæske er meget sundhedsskadelig og ætsende. Undgå kontakt med huden og øjnene. Ved kontakt skal du skylle grundigt med rent vand.
- I tilfælde af alvorlige skader skal der søges lægehjælp.

General information

1.1 Sikkerhed - fortsat

Miljø

Tag hensyn til miljøet, når de forskellige væsker (bremsevæske, akkumulatorvæske, hydraulikolie, diesellole, olie og kølervæske) skal udskiftes. Sørg altid for at overholde de gældende regler og bestemmelser.



Driftsinstruktioner

- Hold altid øje med trafikken ved betjening af maskinen.
- City Ranger 2250 hører under kategorien entreprenørmateriel. Maskinen må ikke anvendes til transport af personer eller varer.
- Det er muligt at køre op på fortove, der er hævet op til 15 cm over vejen (traditionelle fortove), men det skal foregå ved meget lav fart.
- Fjern tændingsnøglen, når maskinen forlades, for at forhindre uautoriseret brug.

Vedligeholdelse

Virksomheden Egholm kan på ingen måde drages til ansvar for personskader eller materielle skader, som skyldes forkert brug eller manglende vedligeholdelse af maskinen. Garantien bortfalder ved anvendelse af ikke-originale reservedele, redskaber eller andre komponenter, der ikke er godkendt af Egholm.



- Udfør kun arbejde i motorrummet, når motoren er slukket og afkølet. Hold sikkerhedsafstand, og brug beskyttelsesbriller.
- Hold hænderne væk fra køleren, når den kører. (Billede 1)

Sikkerhedsskilte

Maskinen er udstyret med to sikkerhedsskilte. De er placeret ved knækleddet på den forreste redskabsramme. Ét på hver side.

Af skiltene fremgår det, at aktiviteter omkring knækleddet er forbudt.

Sørg altid for at holde skiltene rene og synlige. Hvis et skilt mangler eller er ulæseligt, er ejeren ansvarlig for at få det udskiftet. For at bestille nye dele til maskinen bedes du henvise til delnummer E03001450. (Billede 2)



Kølerventilator



Skilt ved knækledd

1.2 Redskaber

City Ranger 2250 er konstrueret til arbejde med følgende redskaber:

Redskaber	Type
Feje-/sugeanlæg – Sugetank	FST2250
Feje/sugeanlæg – Fejesektion	4FS2250
Feje/sugeanlæg – sidekost	FSS2250
Multiklipper/rotorklipper 1200	22DLM1200
Multiklipper/rotorklipper 1600	22LM16
Græsopsamler	22GOT
Slagleklipper/vertikalskærer	22SLK
Ukrudtsbørste	22UKB2250
Dozerblad	22DZ13
Hækkeklipper	HK1300MINI/2250
Kantskærer	22VKS1
Salt- og grusspreder	22SG
Svingbar kost	22SK120
Vipbar skovl	22VS200
V-plov	GMR
Sneslynge	Rapid 1565/1566

Der findes en brugsanvisning for hvert redskab.

Ved arbejdet med de enkelte redskaber skal man følge brugsanvisningen for det redskab, der anvendes. City Ranger 2250 må kun anvendes med et redskab, hvis alle anvisninger vedrørende redskabet følges.

General information

1.3 EF-overensstemmelseserklæring

Fabrikant: **Egholm A/S**
Adresse: **Transportvej 27 · DK-7620 Lemvig**
Telefon: **+45 97 81 12 05**

erklærer hermed

at **City Ranger 2250**
Serienr.: **UHM 2250B MKII (produktionsår)**
A XXXXXX (løbenummer)

· Er fremstillet i overensstemmelse med (EU) 167/2013 og direktiv 2006/42/EF

Enhver ændring, ombygning eller påbygning af redskaber, tilbehør eller andet udstyr som ikke produceres af Egholm resulterer automatisk i, at typegodkendelse, CE godkendelse, enhver anden godkendelse, samt enhver form for garanti på maskine og redskaber bortfalder.

Med mindre andet er skriftligt aftalt mellem bruger, kunde og Egholm, er Egholm dataoplysningsmand (data originator) af samtlige data som genereres af maskine og redskaber under brug.

Autoriseret til at udarbejde den tekniske dokumentation er:

Knud Olsen
Egholm A/S
Transportvej 27 · DK 7620 Lemvig

Sted: Lemvig

Dato:

Underskrift:



Knud Olsen, Senioringeniør

1.4 Tekniske data

Dimensioner

Længde (L)	2,400 mm
Bredde (B)	1,070 mm
Højde med førehus	1,960 mm
Højde med styrtøjle	2,060 mm
Max. hastighed	20 km/t

Vægt

Maskinvægt (inkl. førerkabine)	970 kg
Egenvægt City Ranger 2250 m/styrtøjle	940 kg

Max. tilladelig vægt for:

Redskabsbærer	1,610 kg
Samlet vogntog (anhænger uden bremses)	2,050 kg
Samlet vogntog (anhænger med påløbsbremses)	2,500 kg
Anhænger uden bremses	750 kg
Anhænger med påløbsbremses	1,610 kg
Maks. lodret belastning på anhængertræk	100 kg
Tilladt akseltryk, for	900 kg
Tilladt akseltryk, bag	900 kg

Dæk

Dækstørrelse	20x10.00-10,6 PLY
Dæktryk	2,8 bar eller 40 PSI
Maks. dækbelastning	450 kg

Motor

Mærke/fabrikat	Perkins
Type	404D-15 - GM36/3000
Motoreffekt	35 HK eller 26,5 kW ved 3,000 omdr/min

Cylindere	4
EU-norm	Stage 3A

Der henvises til motorens betjeningsvejledning for flere tekniske motordata.

General information

1.4 Tekniske data - fortsat

Brændstof

Brændstof	Diesel
Brændstoftankkapacitet	38 liter diesel
Brændstofforbrug - i overensstemmelse med EN 15429-2ca.	4,8 L/time

Smøresystem

Smøresystem	Tryksmøresystem med filter
Smøremidler	
Motorolie . . . ca.	4,6 l, syntetisk 5W-40 API CF, CF-4, CG-4, CH-4
Luftfilter	Tørt, udskifteligtr
Kølesystem	Væskekølet

Elektrisk system

Startsystem	Elstarter med gløderør
Ladesystem	Generator
Ladecapacitet	12 volt, 65 amp
Batteri	12 Volt, 80 Ah batteri

Hydraulikolie

Type.	Texaco Rando HDZ 68
Tankkapacitet	21 l

Bremser

Driftsbremser	Tromlebremser på forhjul
Håndbremse.	Friktionsbremser på forhjul
Nødbremse	Hydrostatisk bremsning

Støjmålinger

-iflg. det Europæiske Direktivet 2009/63/EC	
Med Kabine:	- Stationær 75 dB(A)
	- Forbikørsel 76 dB(A)
Med styrtbøjle:	- Stationær 83 dB(A)
	- Forbikørsel 78 dB(A)
-iflg. det Europæiske Direktivet 2009/76/EC	
Med Kabine:	- Operatørsæde, åbne vinduer 84 dB(A)
	- Operatørsæde, lukkede vinduer . . 81 dB(A)
Med styrtbøjle:	- Operatørsæde. 85 dB(A)

1.4 Tekniske data - fortsat

Vibrationstest

Egholm S.p.a. erklærer hermed, at vibrationerne ikke forårsager farlige situationer, hvis maskinen anvendes i overensstemmelse med denne brugsanvisning.

Helkrop, EN 13059 0,7 m/s²

Hånd/arm, EN 13059. 1,0 m/s²

Sæder monteret for vibrationstest: COBO SC79-M97 eller SC79-M200

Begge sæder er godkendt i henhold til direktiv 78/764/EØF.

Kabine

FOPS (beskyttelse mod nedfaldende genstande)

City Ranger 2250 og tilhørende redskaber anvendes ikke til arbejde, der indebærer risiko for nedfaldende genstande.

ROPS (beskyttelse ved væltning og/eller stejling)

Maskinen er testet i henhold til direktiv 86/298/EØF og overholder OECD-regulativ Code7

Kontakt med sundhedsskadelige stoffer

Luftindsugningen indeholder et filter, der beskytter chaufføren mod indånding af støv. Filterklassen i henhold til EN 779 er F8.

Klassifikation af kabinen i henhold til EN 15695-1 er Kategori 1.

Denne type kabine yder ingen beskyttelse mod sundhedsskadelige stoffer.

City Ranger 2250 må derfor ikke benyttes under forhold, som kræver beskyttelse af chaufføren mod sundhedsskadelige stoffer.

Vendediameter

Vendediameter - udvendig 3.280 mm

Vendediameter - indvendig 1.200 mm

Typeskilt

Fastgjort på højre side af frontchassiset

Brug af City Ranger 2250

Det kræver intet specielt værktøj at anvende City Ranger 2250

Advarsel

Specifikationer kan ændres uden forudgående varsel.

Generel information

1.5 Adgang til kabinen

Der er adgang til kabinen gennem døren på venstre side.
Døren åbnes ved tryk på knappen i håndtaget.
(Billede 1)

Herefter kan chaufføren stige direkte ind.
(Billede 2)

Ved udstigning trykkes på det indvendige håndtag.
(Billede 3)

Der er en tilsvarende dør i højre side. Denne betjenes på samme måde som den venstre og kan anvendes som nødudgang.



Advarsel

Der er en tilsvarende dør i højre side. Denne betjenes på samme måde som den venstre og kan anvendes som nødudgang.



Advarsel

Lås altid maskinen, før den forlades. Efterlad aldrig nøglen i tændingslåsen.



Advarsel

Hold kabinen fri for løse genstande, der kan forhindre sikker drift af maskinen. Brug altid opbevaringsrummet til at opbevare løse genstande. (Billede 4)



Knap i dørhåndtag



Kabinegulv



Indvendigt dørhåndtag



Opbevaringsrum

1.6 Ratstamme

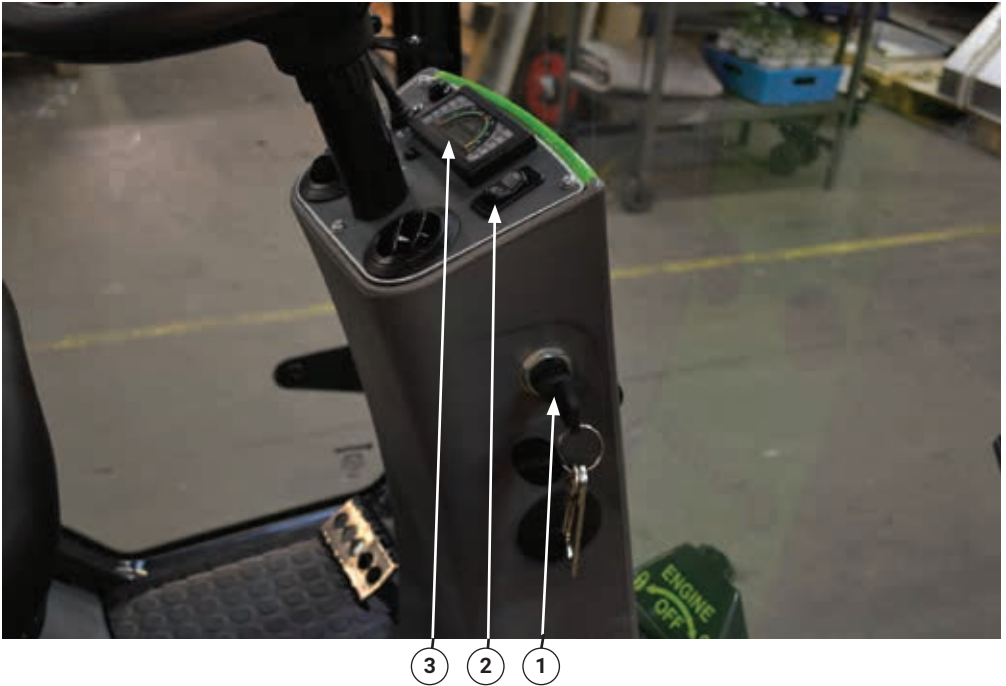

Betjening tændingslås og lyskontakt

1. Tændingslås.
2. Kontakt til positionslys/0/lys.
3. Instrumentpanel.

Automatisk alarm

Når du drejer tændingsnøglen, aktiveres alarmer i 2 sekunder efterfuldt af 1 sek. pause og aktivering i 2 sekunder. Når alarmer lyder kører den i interval 2 sek. bip, 30 sek. pause (maks 3 bip).

General information

1.6 Ratstamme - fortsat

Instrumentpanel

4. Lyser først når tændingslåsen drejes, så forvarmning af motoren er tændt. Når lampen slukker, må nøglen drejes videre og City Ranger 2250 starter.

5. Indikator, håndbremse.

6. Ladelampe.

Almindeligt lys ved tænding eller når motoren starter. Hvis lyset forbliver tændt, skal motoren standses og årsagen findes. Check i den forbindelse rem til generator.

7. Nærlys indikator.

8. Blinklys indikator.

9. Hydraulik filter alarm (udskift filter når denne lyser). Hydraulik olie niveau lavt: Hydraulikolie efterfyldes.

Vær opmærksom på at alarmen kan aktiveres når temperaturen er under +5 °C. Check olieniveauet. Er dette acceptabelt, start motoren igen. Alarmen skal deaktivere efter maksimalt 15 sekunders drift.

10. Olie alarm.

Hvis lampen tændes under kørsel, så stands omgående motoren og kontroller oliestand. Efterfyld omgående, hvis oliestanden er lav.

11. Varmealarm.

Hvis den er tændt, betyder det, at temperaturen i motoren er for høj. Sluk for samtlige redskaber, og lad motoren køre ved halv kraft (omdr.) i ca. to minutter. Om nødvendigt renses kølerens gitter. Arbejds hydraulikken kobles automatisk fra, når varmealarmen kommer.

12. Alarm for tilstoppet luftfilter (option).

13. Tank indikator. Lampen lyser når der er mindre end 5 literbrændstof tilbage i tanken.

14. Tank niveau viser.

15. Klokkeslæt/omdr./speedometer.

Klokkeslættet vises ved opstart

Herefter skiftes automatisk til rpm.

16. Angiver rpm eller Km/h.

17. Viser for Motortemperatur.

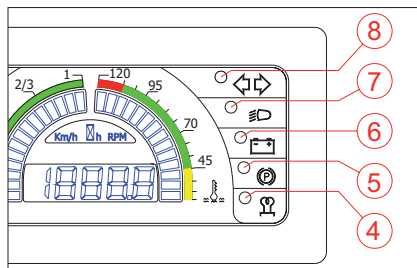

Instrumentpanel - højre

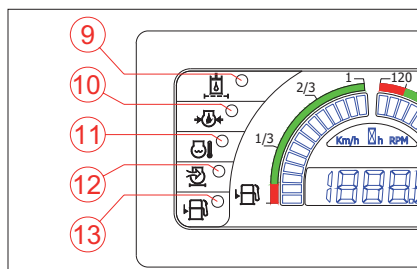

Instrumentpanel - venstre

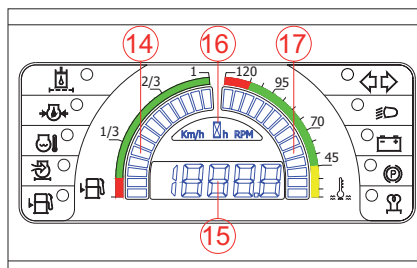

Instrumentpanel - center

Akustisk alarm aktiveres ved 6, 9, 10, 11, 12 og 13

1.6 Ratstamme - fortsat

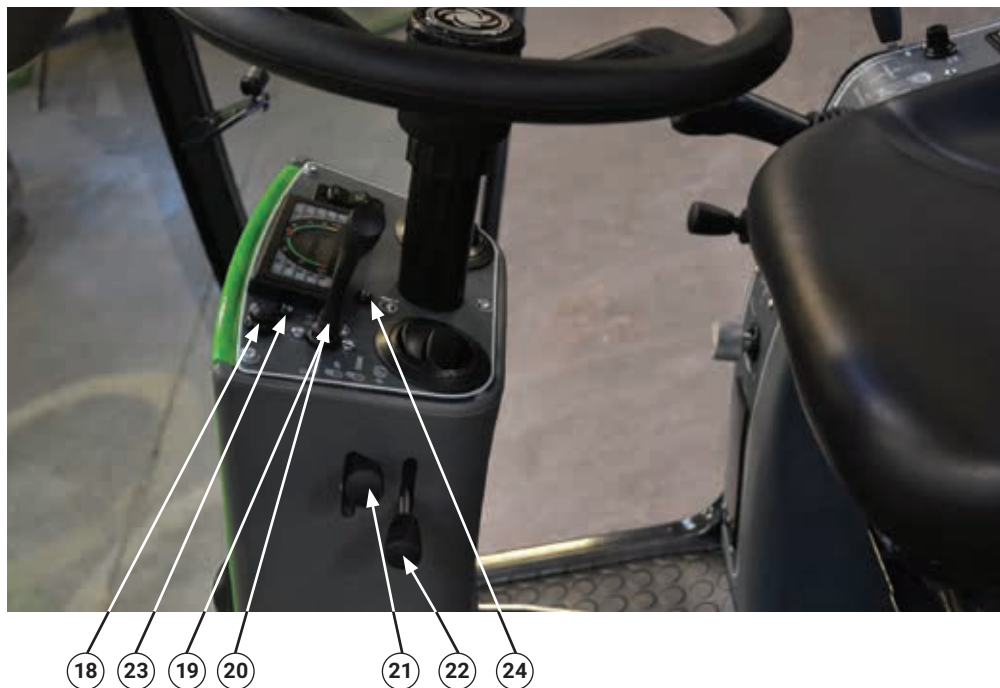

Ratstamme

18. Kontakt til skift imellem rpm og Km/h i Instrumentpanel.

19. Blinklys kontakt/arm.

20. Kontakt til horn.

21. Transportlås (frakoblet position).

Til: Håndtaget skal hægtes op, så den er i øverste pos. Når A-rammen løftes aktiveres transportlåsen automatisk. Fra: Hægt håndtaget af og løft A-ramme til øverste pos. Nu kan redskabet sænkes igen.

22. Håndbremse.

Sådan aktiveres håndbremsen: Træd bremsepedalen i bund. Løft håndtaget. Udløs igen bremsepedalen. Sådan deaktiveres håndbremsen: Træd på bremsepedalen. Dette udløser håndtaget.

23. Blinklysindikator, anhænger.

24. Fej i ratsystem.

General information

1.7 Betjening tag



1. Arbejdslys for.
2. Arbejdslys bag.
3. Rotorblink. (0 -1-2)*
4. Vinduesvisker / Intervalvisker.
5. Sprinkler.
6. Varmeblæser.
7. Aircondition (option).
8. Katastrofeblink.
9. Bluetooth radio med USB og SD port (option).

* Kontakten vil i position 1 (midterste position) tænde for rotorblink.
I position 2 tændes LED blitz i front (option) sammen med rotorblink.
Advarsel! LED blitz må ikke være tændt under transport på offentlig vej.
Undersøg lokale regler for brug af LED blitz i arbejdssituationer.

1.8 Betjening Joystickkonsol

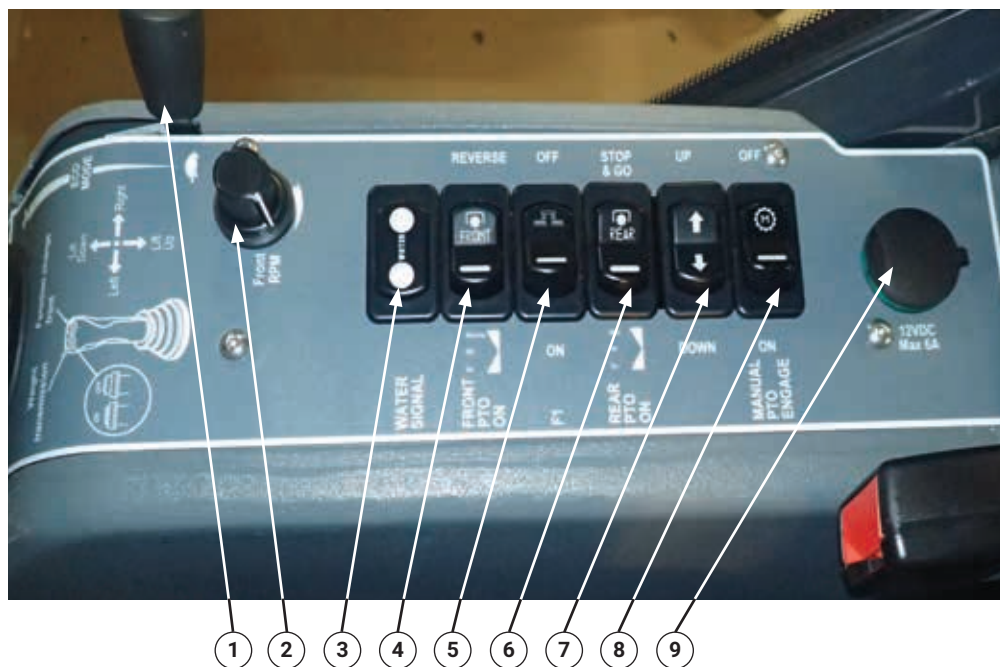

1. Gashåndtag.

2. Hastighedsregulering af frontredskab (redskabsbestemt) - option.

3. Indikatorlampe for vandbeholdning på feje/sugeanlæg sugetank.

4. PTO for: Tryk venstre for "on", midterstilling "off" og højre for reversering.

5. Funktion (F1), (redskabsbestemt).

6. PTO bag: Tryk venstre "on", midterstilling "off" og højre "stop and go on".

7. Funktion. (F2), (redskabsbestemt).

8. Manuel igangsætning:

Hvis man bevidst vil starte et redskab, når man ikke sidder i maskinen, gør da følgende:

A) Skub gashåndtaget helt frem (fuld omdr.).

B) Hold kontakten (8) nede samtidig med at redskabet tændes (4) og/eller (6).

C) Slip først kontakten efter 5 sek.

9. 12 V udtag.

General information

1.8 Betjening Joystickkonsol - fortsat



10. Joystick til A-ramme.

Løft A-ramme: vip joysticket opad.

Sænk A-ramme: vip joysticket nedad.

Sidebevægelser af joysticket er redskabsbestemt.

11. Kontakt til funktionsændring front redskab (redskabsbestemt).

12. Kontakt til vægtoverføring ON/OFF.

13. Joystick til redskab i bag og hydraulikkoblinger på bagende. Funktionerne afhænger af det valgte redskab. Se redskabets brugsanvisning.

14. Justering af vægtoverføring. Juster først vægtoverføringen til redskabet er vægtløs. Juster derefter vægtoverføringen, til redskabet rører og følger jorden. Foretag yderligere justeringer for at tilpasse redskabets jordtryk.

15. Sikringsdæksel.

1.9 Pedaler

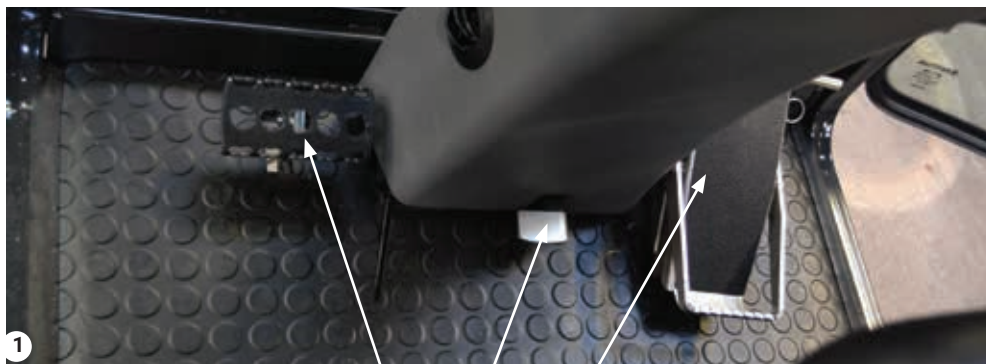

1. Bremsepedal

Tryk pedalen ned for at bremse.
Når bremsepedalen er trykket helt i bund, deaktiveres kørepedalens funktion. Parkeringsbremse, Se afsnit 1.6, punkt 22. (Billede1)

2. Ratstammepedal

Tryk pedalen ned for at justere ratstammen(Billede1)

3. Kørepedal

Hastigheds reguleringen er trinløs. Når kørepedalen aktiveres gives der automatisk gas (motor omdr.).

Fremad kørsel: vip pedalen fremad.

Bagud kørsel: vip pedalen bagud.

Pedalen returnerer automatisk til neutral position.

For kørsel ved fuld hastighed skal gashåndtaget skubbes helt frem.(Billede 1)



Hælestøtte

Fjedersplit

Indstilling af hælestøtten

Hælestøtten på kørepedalen kan indstilles for at få den optimale kørestilling for foden.

Fjedersplitten trækkes tilbage, hælestøtten drejes i den ønskede position og låses igen med fjedersplitten. (Billede 2)

Tips i.f.m. kørsel op ad stejle bakke

Brugerne af City Ranger 2250 har til tider en fornemmelse af, at maskinen ikke kan trække op ad en bakke. Maskinen er designet til at køre op ad stigninger på maksimalt 22%. Vores erfaringer viser imidlertid, at maskinen kan klare større stigninger afhængig af forholdene. Egholm anbefaler følgende tips ifm. kørsel op ad en stejl bakke:

Sæt min. 2400 rpm.

Reguler herefter maskinens hastighed med fodpedalen.

Fodpedalens funktion kan sammenlignes med en gearing op eller ned. Jo mere man trykker på pedalen, jo højere gear vælger man - jo mindre man trykker på pedalen jo lavere gear vælger man.

Generel information

1.10 Tænd og sluk funktion for salt- og grusspreder

Tænd og sluk funktionen sikrer at salt og grussprederen stopper, når maskinen holder stille (PTO bag stopper), så salt og grussprederen kun spreder, mens maskinen kører.

Aktiver tænd og sluk funktionen på maskinens betjeningspanel ved at trykke betjeningsknappen til PTO bag ned til højre.

Sæt PTO bag kontakten tilbage i neutral position for at deaktivere tænd og sluk funktionen. (Billede 2)



Bemærk

Tænd og sluk funktionen skal kun anvendes ved brug af salt og grusspreder. Andvendes den til andre redskaber vil disse stoppe, når maskinen holder stille.



Betjeningspanel



Tænd og sluk funktion "Stop & go"

1.11 Sikringer

F 1	15 Amp	Forlygter og strøm ASS 15.
F 2	7,5 Amp	Sikkerheds-/bremsekontakt, sædekontakt, stoplampe og PTO kredsløb.
F 3	15 Amp	Relæ til varmeblæser og AC.
F 4	7,5 Amp	Joystick til vægtoverføring, blæser og bakalarm.
F 5	7,5 Amp	Hjulhastighedssensor, STOP&GO og PTO-frontkontrol.
F 6	7,5 Amp	Brændstoffløftpumpe og display.
F 7	25 Amp	Tændrør og strøm ASS 17.
F 8	20 Amp	Vinduesvisker og radio.
F 9	20 Amp	Rotorblink og arbejdslys.
F 10	7,5 Amp	A-ramme kontakt og A-ramme pol kontakt.
F 11	7,5 Amp	12 V DC Output kabine og AUX trailer kobling.
F 12	10 Amp	Starter relæ.
F 13	7,5 Amp	Nødstrøm til kabine, venstre forreste positionslys, venstre baglygte, nummerpladelys og tændingsnøgle.
F 14	7,5 Amp	Nødstrøm til betjening af ratstamme, højre forreste positionslys, højre baglygte og B-ramme.
A 15	7,5 Amp	Bakkamera, relæ til blæser/aircondition og strøm ASS 16.
A 16	Diode	Blinklys, horn og betjening ratstamme.
A 17	3 Amp	Tændrør, blinklys på display.
Spare 1		Reservesikring.
Spare 2		Reservesikring.

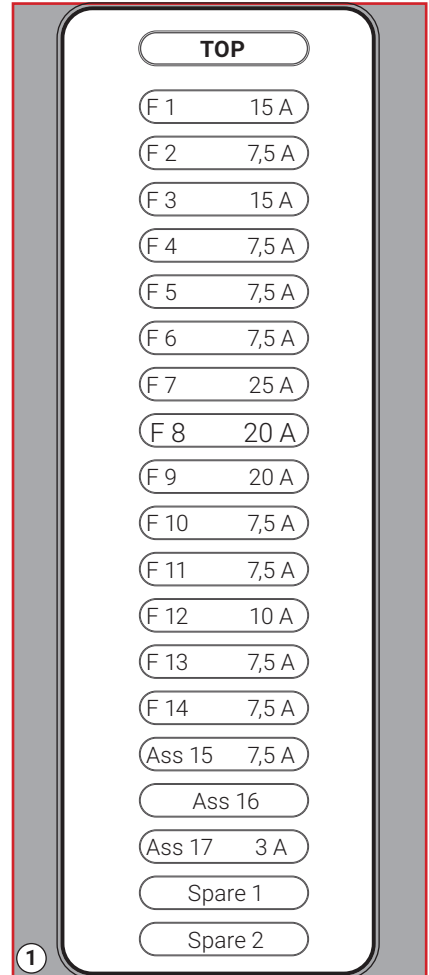

1

Sikringer



2

Sikringer – Kabinetag

Generel information

1.11 Sikringer - fortsat

Hovedsikring - blå

For at komme til hovedsikringen, 60 Amp, skal højre bagskærm åbnes.

Se afsnit 1.19. (Billede 1)

Sikring for signallys - gul

Sikring til Parkeringslys og katastrofeblink, 20 Amp. (Billede 1)

(Sikring placeret før hovedafbryder).

Hovedafbryder

For at City Ranger 2250 kan starte, skal hovedafbryderen under højre bagskærm, være på ON (lodret). (Billede 2 + 3)

Batteri

Ved isætning eller udskiftning af batteriet skal man sørge for at batteriklemmerne tilsluttes korrekt.

Udvis forsigtighed for at undgå kortslutning mellem batteriklemmerne.

Sørg for at sætte batteriet rigtigt i, og monter beskyttelseshætterne.

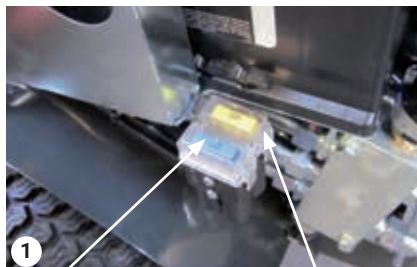

Hovedsikring - blå

Sikring for signallys - gul

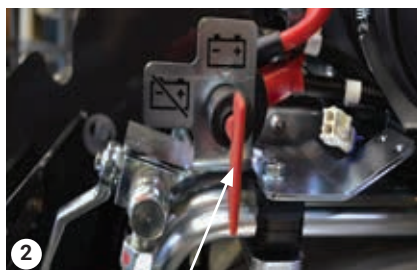

Hovedafbryder - ON

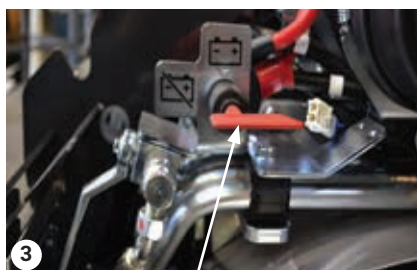

Hovedafbryder - OFF

1.12 Bugsering

Bugsering

Hvis City Ranger 2250 skal bugseres, skal slæbewiren fastgøres til slæbekrogen på venstre side af maskinen. (Billede 1)

Bugseringsventil

Bugseringsventilen under bagenden af maskinen er til manuel flytning af maskinen. (Billede 2)

Ved bugsering: Sluk motoren.

Drej ventilen så håndtag står vandret.

Bugser maskinen.

Når du er færdig med at bugser maskinen, drejes ventilen tilbage til lodret position.

Bugseringsventilen skal være lukket. Ellers vil maskinen ikke køre.



Advarsel

Start ikke maskinen før bugseringsventilen er lukket.



Advarsel

Ved bugsering, er der ingen servostyring.



Slæbekrog

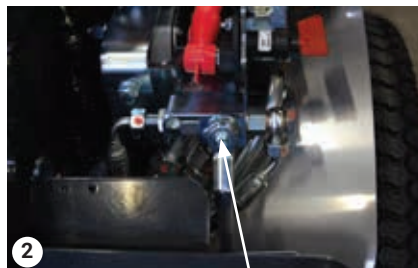

Bugseringsventil

Generel information

1.13 Redskabsramme for – A-ramme

Låsehåndtaget på A-rammen skal være i åben position, når der ikke er et redskab på. Dette beskytter hydraulikkoblingerne mod snavs. (Billede 1)

Montering og afmontering af redskaber

Sluk altid maskinen, før et redskab monteres/afmonteres.

Redskabsskift må ikke foretages, mens motoren kører. Forkert brug ødelægger koblingerne og dækkes ikke af garantien.

Koblingerne og området omkring koblingerne skal holdes rent, så der ikke ophobes snavs (se afsnit 3.1).

Tilkobling af redskab: se brugsanvisning for redskab.

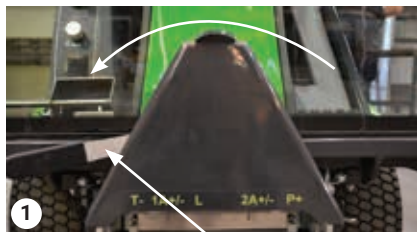

A-ramme låsehåndtag



B-ramme låsehåndtag



A-kobling



B-kobling



C-kobling

1.14 Redskabsramme bag – B-ramme

Låsehåndtaget på B-rammen skal være i åben position, når der ikke er et redskab på. (Billede 2)

Montering og afmontering af redskaber

Sluk altid maskinen, før et redskab monteres/afmonteres.

Redskabsskift må ikke foretages, mens motoren kører. Forkert brug ødelægger koblingerne og dækkes ikke af garantien.

Koblingerne og området omkring koblingerne skal holdes rent, så der ikke ophobes snavs (se afsnit 3.1).

Tilkobling af redskab: se brugsanvisning for redskab.

1.15 Førersæde – Mekanisk eller luft-affjedret

Tilpas førersædet efter føreren.

Mekanisk

Højde: Regulering med drejhåndtaget 1.
Mod uret: Højere.
Med uret: Lavere.

Vægt: Regulering med drejhåndtaget 2.
Mod uret: Blødere affjedring.
Med uret: Hårdere affjedring.

Frem/tilbage: Regulering med drejhåndtaget 3.
(Billede 1)

Pneumatisk

Højere: Regulering ved at trykke på håndtaget 1.
Afffjedringen bliver samtidig hårdere.

Lavere: Regulering ved at trække ud i håndtaget 1.
Afffjedringen bliver samtidig blødere.

Frem/tilbage: Regulering med drejhåndtaget 2.
(Billede 2)

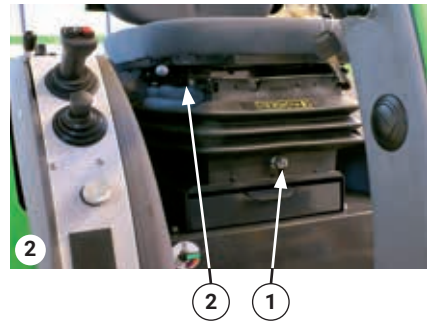
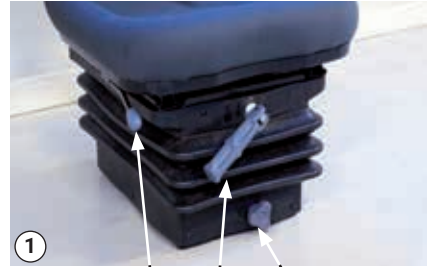

General information

1.16 Kabinevarme

For at få varme i førerhuset, skal grebet der sidder neden for sædet drejes, så grebet står langs med sædet. (Billede 1)

Ligeledes skal kabineblæseren aktiveres.

1.17 Kabineventilation

For at få frisk luft i førerhuset, kan luftspjældet bag sædet åbnes. Anvend greb på venstre side af sædet. Skub grebet væk fra sædet for at åbne luftspjældet. (Billede 2)

1.18 Aircondition

Aircondition kan bruges, hvis det bliver for varmt i kabinen og kan ligeledes med fordel bruges hvis ruderne dugger kraftigt i vådt og fugtigt vejr.

Dette gælder også om vinteren.

For at aktivere Aircondition kræves det, at kabineblæseren kører på trin 1 eller 2.

For optimal drift af Aircondition anlægget anbefales det at anlægget efterses 1 gang årligt.

OBS

Drænrøret til kondensat skal kontrolleres/rengøres ved hvert serviceeftersyn eller mindst en gang om året.

I modsat fald øges risikoen for korrosion og bakterie-ophobning i systemet, og dette kan forårsage ubehag/sygdom for føreren.

Kabinefilteret skal kontrolleres/rengøres en gang om året.



Regulering af varme

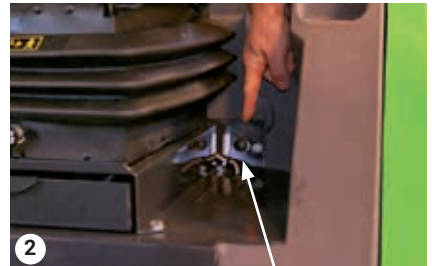

Greb til luftspjæld

1.19 Åbning og afmontering af sideskærme

Åbning af sideskærme

1. Sæt nøglen ind i åbningen. Udsæt sideskærmen og nøglen for et let tryk samtidigt. (Billede 1+2)
2. Åbn skærmen.

Afmontering af sideskærm

Sideskærmen løftes af ved at hive let op i skærmen, den vil derved klikke ud af hængselknopperne.

Maskinen er nemmere at servicere, når sideskærmen er løftet af. (Billede 3+4)

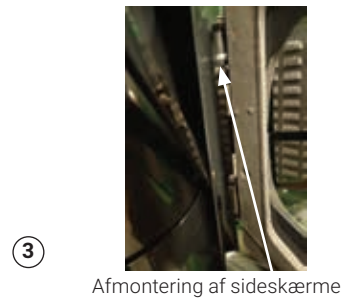
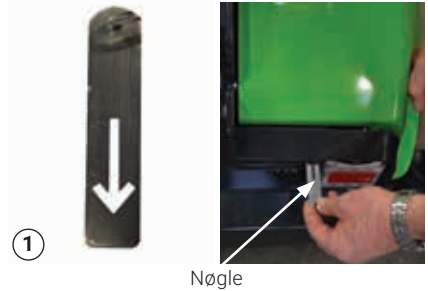

General information

1.20 Åbning af ladramme

I forbindelse med generel servicering, kan ladrammen åbnes.

1. Træk bagud i udløserhåndtaget. (Billede 1)
2. Træk bagud i ladrammen til den ikke kan komme længere.



Advarsel

Start aldrig motoren mens ladrammen er åben. Den åbne ladramme spærrer for udstødningen, der derved vil opvarme ladkonsollen. Varmen kan forårsage at ledningerne smelter. (Billede 2)



Udløserhåndtag



Udstødning

Ledning

1.21 Afmontering af førerhus/ styrtøjle

1. Afmonter dørene på førerhuset, for at mindske vægten der skal løftes (kun førerhus).
2. Fjern gitter til luftindsugning bagpå forskærmene.
3. Adskil de 3 stik der sidder på ledningerne op til førerhuset/styrtøjlen. (Billede 1)
4. Skru de 4 bolte bag ved førersædet ud (2 i hver side), fjern samtidig sikkerhedssele og lås. (Billede 2)
5. Løsn de 2 bolte under bundpladen i forenden af maskinen. (Billede 3)
6. Vip førerhuset/styrtøjlen fremad, klods det op, så det ekspanderende bånd kan fjernes. (Billede 4)



3 stik baggitter



Fjern bolte, 2 i hver side



Bolte under bundpladen



Klods op, fjern bånd

General information

1.21 Afmontering af førerhus/ styrtbøjle - fortsat

7. Fjern det ekspanderende bånd.
8. Træk ledningerne op. (Billede 1)
9. Vip førerhuset/styrtbøjlen tilbage på plads.
10. Fjern de 2 bolte under bundpladen i forenden af maskinen. (Billede 2)
11. Løft førerhuset/styrtbøjlen af (min. 2 personer). (Billede 3)



Træk ledninger op



Bolte under bundpladen



Løft førerhus/styrtbøjle

1.22 Montering af førerhus/ styrtbøjle

1. Monter førerhus/styrtbøjle ved at løfte dette ind over rat og sæde. Døre kan med fordel afmonteres inden førerhus løftes, for at mindske vægten. (Billede 1)
2. Sæt de 2 bolte under bundpladen i, og sæt møtrik på, (men spænd ikke fast). (Billede 2)
3. Vip førerhuset/styrtbøjlen frem, klods det op, så det ekspanderende bånd kan sættes på. (Billede 3)
4. Sæt det nye ekspanderende bånd fast. Sørg for at de fire møtrikker bag førersædet kan sætte i hullerne. Fjern om nødvendigt lidt af det ekspanderende bånd i bredden, så det passer til hullerne.
5. Placer afstandsstykkerne. (Billede 4)



Løft førerhus/styrtbøjler



Bolte under bundpladen



Klods op, fastgør bånd



Placer afstandsstykkerne

Generel information

1.22 Montering af førerhus/ styrtbøjle - fortsat

6. Træk ledningen ned på plads. (Billede 1)
7. Vip førerhuset/styrtbøjlen tilbage på plads.
8. Skru de 4 bolte bag førersædet i igen og spænd dem. På grund af tolerancer kan det være nødvendigt at styre hullerne til over for hinanden, (husk sele og lås). (Billede 2)
9. Saml de 3 stik på ledningerne. (Billede 3)
10. Monter filter og gitter.
11. Sæt de 2 gummilister fast imellem bundplade og førerhusramme, (kun førerhus). (Billede 4)
12. Sæt dørene på førerhuset, (kun førerhus).
13. Hvis en styrtbøjle er monteret, skal man huske at fastgøre dens øverste ramme. (Billede 5)



Isæt ledninger



Monter bolte



3 stik baggitter



Gummilister



Styrtbøjle

1.23 Anhænger

Når City Ranger 2250 er udstyret med den godkendte kobling "klasse A50-X, godkendelsesnummer E2-55R-0112208", kan følgende anhængere tilkobles:

Anhængere uden bremse maks. 750 kg
Anhængere med påløbsbremser maks. 1500 kg
Lodret belastning på anhænger kobling maks. 100 kg
(Billede 2)



Bemærk

Der er intet bremseassistentsystem (bremserørsforbindelse) til anhængere på City Ranger 2250. Undlad at koble anhængere med bremse-assistentsystem til City Ranger 2250.

Tilkobling af anhængere

Tilkobling: Kobl anhængerens på anhængertrækket, og kontroller, at tilkoblingslåsen er aktiveret. Træk anhængerens støttehjul op.



BEMÆRK

Hvis anhængerens er forsynet med påløbsbremser, skal anhængerens sikkerhedswire fastgøres på anhængertrækket.

Lys: Sæt kabelstikket fra anhængerens i kontakten på City Ranger 2250 for at tilslutte anhængerens lys. Kontroller, at det virker.

Hydraulik: Hvis anhængerens har hydraulisk tipfunktion, skal hydraulikslangen tilsluttes snapkoblingen bagpå. (Billede 1)



Advarsel

Kontroller, at der ikke står personer mellem maskinen og anhængerens eller i nærheden af arbejdsområdet.

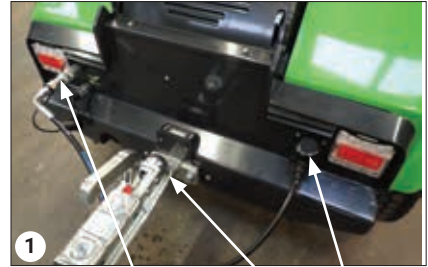

Hydrauliktillutning Anhængertræk
Lysstik



Typeskilt

Brugsanvisning

**Honest
Machines**

2.1 Daglig kontrol før start

Åben venstre bagskærm

1. Sæt nøglen ind i åbningen. Udsæt sideskærmen og nøglen for et let tryk samtidigt. (Billede 1)
2. Åbn skærmen maksimalt, eller afmonter skærmen.

Det er vigtigt, at følgende kontrolleres

Motorolie

Målepinden trækkes ud. (Billede 2)
Oliestanden skal være mellem min. og max. på målepinden. (Billede 3)

Hydraulikolie

Når der sættes tænding på maskinen må kontrollampen til hydraulikolien ikke lyse, se punkt 9 side 14. Lyser den er hydraulikolie niveauet for lavt og der skal efterfyldes. Hydraulikolie niveauet kan også kontrolleres visuelt på hydrauliktankens skueglas. Skal være synlig i skueglasset. (Billede 4)

Efterfyldning - se under vedligeholdelse 3.4.

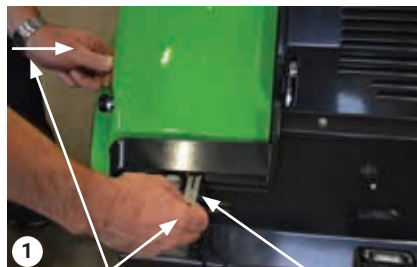

1 Let tryk på nøgle og sideskærm Nøgle



2 Motorolie - målepind



3 Min. Max.



4 Hydraulikolie - skueglas

Brugsanvisning

2.1 Daglig kontrol før start - fortsat

Diesellole

Tankindhold 38 liter. (Billede 1)
Kontrollampen (se afsnit 1.6) lyser ved en restbeholdning på 5 L. (Billede 2)
Lampen er kun aktiv, når der er tænding på maskinen.

Check kølevæsken

Fjern kølerdækslet og check om vandet står ca. 3/4 i ekspansionsbeholderen. (Billede 3)



Advarsel

Fjern aldrig kølerdækslet, når motoren er varm.



Dieselpåfyldning

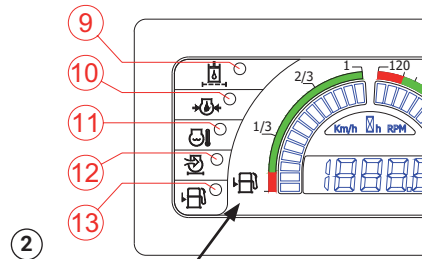

Kontrollampe til diesellole



Ekspansionsbeholder - Check kølevæske

2.2 Start, kørsel og stop

Regler ved kørsel

- Alle, der bruger City Ranger 2250, skal være uddannet i brugen af maskinen.
- Kørsel på skråninger med en stigning på over 30%.
- Kørsel altid forsigtigt.
- Husk, at City Ranger 2250 er en forholdsvis høj og smal maskine. Chaufføren skal derfor dreje ved lav hastighed.
- Lad ikke motoren køre på et indelukket område, da det medfører risiko for kulilteforgiftning.
- Maskinens bremselængde øges, når vejen er våd og/eller, der er last på maskinen.
- Vær opmærksom på styrefølsomheden og styrereaktionen.
- Tag altid sikkerhedsselen på.
- Kørsel aldrig med åben dør.
- Stands et sikkert en indikator lyser eller blinker under kørsel, og se denne brugsanvisning. (Se afsnit 1.6)

- Overhold altid de gældende lokale færdselsregler.

Før maskinen startes, skal følgende betingelser være opfyldt

1. Kontakterne PTO front og PTO bag, skal stå i inaktiv position (midterstilling på kontakterne). (Billede 1)
2. Bugseringsventilen skal være lukket. (Billede 2)
3. Føreren skal sidde i førersædet.
4. Bremspedalen skal være trådt i bund (afsnit 1.9), eller håndbremsen skal være aktiv. (afsnit 1.6).

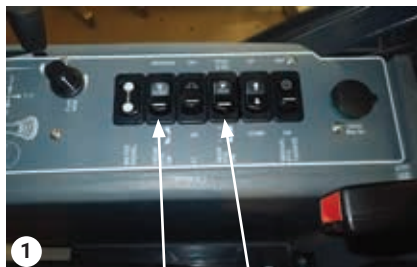

PTO foran - PTO bag



Bugseringsventil i lukket position

Brugsanvisning

2.2 Start, kørsel og stop - fortsat

5. Drej tændingsnøglen (i urets retning), indtil forvarmningsindikatoren og andre indikatorer begynder at lyse (afsnit 1.6).

Når forvarmeindikatoren slukker, kan nøglen drejes videre, og City Ranger 2250 starter.

6. Udløs bremsepedalen/håndbremsen.

7. Kørepedalen kan nu aktiveres.

Vippes pedalen:

Frem – maskinen kører forlæns.

I neutral position - Stop.

Bagover - Kører maskinen baglæns.

Hastighedsreguleringen er trinløs. Se afsnit 1.9.

Fremdriftssystemet i City Ranger 2250

· Der må forventes ændringer i køreegenskaberne på City Ranger 2250 i løbet af de første 25-50 timer af maskinens levetid.

City Ranger 2250 er udviklet med styret hastighedsnedsættelse, hvilket gør, at maskinen fungerer anderledes end tidligere modeller.

· City Ranger 2250 har hydrostatisk fremdrift og reagerer anderledes, når olien/maskinen er kold. City Ranger 2250 er optimeret til at arbejde ved driftstemperatur.

Kørepedalen kan anvendes som bremsefunktion. Slippes kørepedalen hurtigt tænder maskinens bremse.

Standselængden varierer, når City Ranger 2250 er kold.

I visse kørselssituationer kan man høre en svag summen fra kørepedalen, hvilket er helt normalt.



Advarsel

Af hensyn til hydrauliksystemet er det vigtigt at maskinen bliver driftvarm, INDEN motoren belastes maksimalt.



Advarsel

City Ranger 2250 er knækstyret, og styringen virker meget direkte. Drej forsigtigt på rattet.

2.2 Start, kørsel og stop - fortsat

Standingsning af City Ranger 2250

1. Kontakterne (PTO front) og (PTO bag) skal stå i inaktiv position.
2. Træk gashåndtaget tilbage så motoren går i tomgang.
3. Træd bremsepedalen (Billede 1) ned, løft op i parkeringslåsen (Billede 2) og slip bremsepedalen, (Se afsnit 1.6).
4. Stop City Ranger 2250 ved at dreje nøglen tilbage til udgangsposition.

Kørsel med frontmonterede redskaber

Inden kørsel med City Ranger 2250, skal påsatte redskaber først løftes fra jorden.

Redskabet løftes ved at trække joystick bagover indtil redskabet er løftet helt op. (Billede 3)

Ved længere transport aktiveres transportlåsen, (Se afsnit 1.6).

Montering af redskaber for og bag

Der henvises til brugsanvisning for de enkelte redskaber.

Montering og afmontering af redskaber

Sluk altid maskinen, før et redskab monteres/afmonteres.

Redskabsskift må ikke foretages, mens motoren kører. Forkert brug ødelægger koblingerne og dækkes ikke af garantien.

Koblingerne og området omkring koblingerne skal holdes rent, så der ikke ophobes snavs. (Se afsnit 3.1)



Bremsepedal Kørepedal



Transportlås Parkeringslås



Joystick

Brugsanvisning

2.3 Transport af City Ranger 2250

Kryds remmene, og fastgør dem i maskinens fastsurringsringe ved transport af maskinen. (Billede 1+2+3+4)



Forankring ved forenden



Stropper ved forenden



Forankring ved bagenden



Stropper ved bagenden

Service og vedligeholdelse

**Honest
Machines**

Service og vedligeholdelse

3.1 Daglig vedligeholdelse

Den daglige vedligeholdelse af City Ranger 2250 er enkel og let, men vigtig. 3 ting skal udføres: Rensning af vandkøler, oliekoeler og luftfilteret samt evt. kondenser, hvis maskinen er udstyret med aircondition (Se afsnit 3.3).

Rengøring af A-ramme

Hold A-ramme ren for skidt. (Billede 1)



Overside A-ramme

Rengøring af hydraulikkoblinger

A-ramme. (Billede 2)

1. Drej låsehåndtag på A-rammen (som ved tilkobling af redskaber) - lynkoblingerne bliver nu synlige.
2. Rengør lynkoblingerne med en blød klud.
3. Drej håndtaget retur.



Rengør lynkoblinger – A-ramme

B-ramme

1. Tryk fjederpladen, der beskytter lynkoblingerne, ned.
2. Rengør lynkoblingerne med en blød klud. (Billede 3)



Rengør lynkoblinger – B-ramme

Rensning af vand-/oliekøleren – evt. kondenser

1. Åbn sideskærme / afmonter om nødvendigt sideskærme. Se afsnit 1.17.
2. Rens kølerribberne i vand-/oliekøleren og evt. kondenser med trykluft. (Billede 4)
3. Kølerribberne kan vaskes med rent vand.

OBS! Kondenser kan trækkes ud og renses



Advarsel

Brug ikke hårde instrumenter eller højtryksrensere til rensning af kølerlegemet, idet de kan beskadige kølerribberne.



Rens kølere med trykluft

3.1 Daglig vedligeholdelse - fortsat

Luftfilterhus og luftfilterelement

1. Fjern elementet. Blæs det rent med trykluft.
2. Rens luftfilterhuset med ren klud. (Billede 1)



Advarsel

Stop altid motoren ved vask af maskinen.



Luftfilterhus/luftfilterelement

Service og vedligeholdelse

3.2 Smøring

Kabler og bevægelige dele.

Smør med få dråber olie for hver ca. 15 timer.

Overhold smøreintervallerne. Smøremiddel: højtydende smørefedt K2C30 DIN 51825.

Smøreniplernes placering:

Smøring af led

1. Rens leddet for snavs og gammelt smørefedt.
2. Pump forsigtigt tilstrækkeligt med smørefedt ind i leddet.
3. Fjern overskydende smørefedt.
4. Notér datoen og klokkeslættet for fremtidig reference.

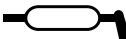
 Alle smørepunkter på maskinen er markeret med dette skilt.

Anbefaling

En smørepistol bør opbevares i umiddelbar nærhed af maskinen, så man undgår at spring smøring over.

Smørepunkt	Beskrivelse	Adgang
1 - 5	Ratcylinder	Fra neden
2 - 4	Ratcylinder	Fra højre/venstre side
3	Knækle	Beskyttelsesdækslet fjernes fra neden
6 - 7	A-rammens cylinder	Fra neden

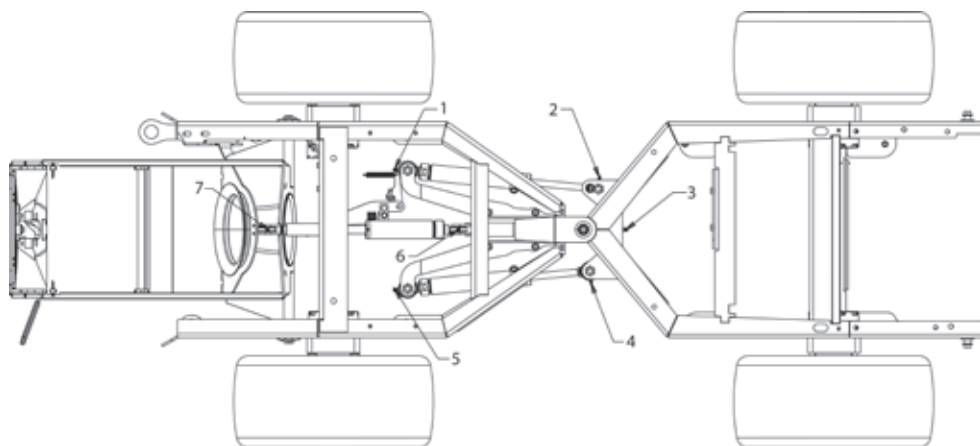

3.3 Service- og vedligeholdelsesdiagram til City Ranger 2250

Drift		Serviceskema										
		Dagligt	50	500	1000	1500	2000	2500	3000	3500	4000	4500
Kabine filter	Udskift											
Motorolie	Kontroller	•										
	Udskift		•	•	•	•	•	•	•	•	•	•
Hydraulikolie og filter	Kontroller	•										
	Udskift		•	•	•	•	•	•	•	•	•	•
Luftfilter (1)	Kontroller	•										
	Udskift		•	•	•	•	•	•	•	•	•	•
Kølevand (2)	Kontrol	•	•	•	•	•	•	•	•	•	•	•
Smøring af A/B ramme	Kontroller		•	•	•	•	•	•	•	•	•	•
Generatorrem (3)	Kontroller		•	•	•	•	•	•	•	•	•	•
Generatorrem (3)	Udskift				•	•	•	•	•	•	•	•
Hydraulikkoblinger	Kontrol	•										
Hydraulikslanger	Kontroller		•	•	•	•	•	•	•	•	•	•
Motoroliefilter	Udskift		•	•	•	•	•	•	•	•	•	•
Transmissionstandrem	Udskift				•	•	•	•	•	•	•	•
Justering af motorens ventiler	Kontroller				•	•	•	•	•	•	•	•
Dæktryk	Kontroller	•										
Brændstoffilter	Udskift		•	•	•	•	•	•	•	•	•	•
Brændstofslinger (4)	Kontroller		•	•	•	•	•	•	•	•	•	•
Vandkøler (5)	Kontroller	•										
Vandkøler (5)	Rengør		•	•	•	•	•	•	•	•	•	•
Olie køler (6)	Kontroller	•										
Olie køler (6)	Rengør		•	•	•	•	•	•	•	•	•	•
Kølevandstermostat	Kontroller		•	•	•	•	•	•	•	•	•	•
Kølerslanger (7)	Kontroller		•	•	•	•	•	•	•	•	•	•
Overhedningsalarm	Kontroller		•	•	•	•	•	•	•	•	•	•
Justering af ventiler, motorer	Kontroller		•	•	•	•	•	•	•	•	•	•
Justering af håndgaskabel	Kontroller		•	•	•	•	•	•	•	•	•	•
Bremser	Kontroller	•										
Bremser	Juster		•	•	•	•	•	•	•	•	•	•
Tilspænding af hjulbolte	Kontroller		•	•	•	•	•	•	•	•	•	•
Batteri (8)	Kontroller		•	•	•	•	•	•	•	•	•	•
A/C Service												
A/C kilerem (3)	Kontroller		•	•	•	•	•	•	•	•	•	•
A/C kilerem (3)	Udskift				•	•	•	•	•	•	•	•
A/C tørfilter (9)	Udskift				•	•	•	•	•	•	•	•
A/C drænslange	Rengør		•	•	•	•	•	•	•	•	•	•
A/C kondenser	Kontroller	•										
A/C kondenser	Rengør		•	•	•	•	•	•	•	•	•	•
A/C fordampere/varmeapp.	Kontroller	•										
A/C fordampere/varmeapp.	Rengør		•	•	•	•	•	•	•	•	•	•

1) Ofte service kan være nødvendig, hvis maskinen opererer i meget varme eller støvede omgivelser.

2) Kølevandet bør skiftes mindst 1 gang årligt eller efter hver 1000 timer.

3) Generatorrem + kilerem bør skiftes hvert år eller efter hver 1000 timer.

4) Brændstofslinger bør skiftes hvert år.

5) Ofte service kan være nødvendig, hvis maskinen opererer i meget varme eller støvede omgivelser.

6) Ofte service kan være nødvendig, hvis maskinen opererer i meget varme eller støvede omgivelser.

7) Spændebånd og kølerslanger bør skiftes hvert år.

8) Batteri bør skiftes hvert andet år.

9) Bør udskiftes hvert 3. år.

Advarsel: Alle væsker (olie, kølevand, filtre m.v.) skal skiftes hvert år.

For service og vedligeholdelse af motoren henvises til motorfabrikantens vedligeholdelsesmanual.

Service og vedligeholdelse

3.3 Service- og vedligeholdelsesdiagram til City Ranger 2250 - fortsat

Drift		Serviceskema										
		Dagligt	Timer									
			5000	5500	6000	6500	7000	7500	8000	8500	9000	9500
Kabine filter	Udskift		*	*	*	*	*	*	*	*	*	*
Motorolie	Kontroller	*										
	Udskift		*	*	*	*	*	*	*	*	*	*
Hydraulikolie og filter	Kontroller	*										
	Udskift		*	*	*	*	*	*	*	*	*	*
Luftfilter (1)	Kontroller	*										
	Udskift		*	*	*	*	*	*	*	*	*	*
Kølevand (2)	Kontroller	*	*	*	*	*	*	*	*	*	*	*
Smøring af A/B ramme	Kontroller		*	*	*	*	*	*	*	*	*	*
Generatorrem (3)	Kontroller		*	*	*	*	*	*	*	*	*	*
Generatorrem (3)	Udskift		*	*	*	*	*	*	*	*	*	*
Hydraulikkoblinger	Kontroller	*										
Hydraulikslanger	Kontroller		*	*	*	*	*	*	*	*	*	*
Motoroliefilter	Udskift		*	*	*	*	*	*	*	*	*	*
Transmissionstandrem	Udskift		*	*	*	*	*	*	*	*	*	*
Justering af motorens ventil	Kontroller		*	*	*	*	*	*	*	*	*	*
Dæktryk	Kontroller	*										
Brændstoffilter	Udskift		*	*	*	*	*	*	*	*	*	*
Brændstofslinger (4)	Kontroller		*	*	*	*	*	*	*	*	*	*
Vandkøler (5)	Kontroller	*										
Vandkøler (5)	Rengør		*	*	*	*	*	*	*	*	*	*
Olie køler (6)	Kontroller	*										
Olie køler (6)	Rengør		*	*	*	*	*	*	*	*	*	*
Kølevandstermostat	Kontroller		*	*	*	*	*	*	*	*	*	*
Kølerslanger (7)	Kontroller		*	*	*	*	*	*	*	*	*	*
Overhedningsalarm	Kontroller		*	*	*	*	*	*	*	*	*	*
Justering af ventiler, motorer	Kontroller		*	*	*	*	*	*	*	*	*	*
Justering af håndgaskabel	Kontroller		*	*	*	*	*	*	*	*	*	*
Bremser	Kontroller	*										
Bremser	Juster		*	*	*	*	*	*	*	*	*	*
Tilspænding af hjulbolte	Kontroller		*	*	*	*	*	*	*	*	*	*
Batteri (8)	Kontroller		*	*	*	*	*	*	*	*	*	*
A/C Service			*	*	*	*	*	*	*	*	*	*
A/C kilerem (3)	Kontroller		*	*	*	*	*	*	*	*	*	*
A/C kilerem (3)	Udskift		*	*	*	*	*	*	*	*	*	*
A/C tørfilter (9)	Udskift		*	*	*	*	*	*	*	*	*	*
A/C drænslange	Rengør		*	*	*	*	*	*	*	*	*	*
A/C kondenser	Kontroller	*										
A/C kondenser	Rengør		*	*	*	*	*	*	*	*	*	*
A/C fordampervarmeapp.	Kontroller	*										
A/C fordampervarmeapp.	Rengør		*	*	*	*	*	*	*	*	*	*
Smørenipler	Smør		*	*	*	*	*	*	*	*	*	*

- Lille service
- Stort service
- Engangs service

Vi anbefaler, at service- og vedligeholdelse udføres af autoriserede Egholm forhandlere.

3.4 Hydrauliksystem

Hydraulikolie

Hydraulikolie skal kontrolleres, mens olien er kold. Olien skal være synlig i skueglasset. Hvis olien ikke er synlig, skal der efterfyldes.

(Billede 1)



Advarsel

Inden påfyldningsdækslet afmonteres, skal området omkring udluftnings- og påfyldningshalsen rengøres for at forhindre at snavs trænger ind i det hydrostatiske system og forårsager skader.

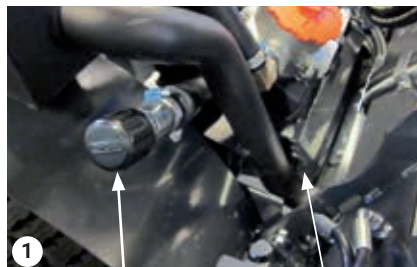

Påfyldningsdækslet

Hydraulikolie - skueglas

Efterfyldning af hydraulikolie

1. Parker City Ranger 2250 på et plant underlag.
2. Stands motoren.
3. Afmonter påfyldningsdækslet og påfyld Texaco Rando HDZ 68- olie eller tilsvarende. Hydraulikolien skal overholde NAS og ISO-standarderne.
4. Dækslet påmonteres.
5. Kontrollér, at olien fylder $\frac{1}{2}$ af skueglasset, når olien er kold (maksimum).

Tankfilter/Hydraulikoliefilter

City Ranger 2250 er monteret med et combi filter. Filteret skiftes og huset renses ved service.

Service og vedligeholdelse

3.5 Vedligeholdelse af motor



Advarsel

Stop altid motoren før kontrol af oliestand, og når der skiftes olie og oliefilter.

Kontrol af motorolie

1. Parker City Ranger 2250 på et plant underlag.
2. Check oliestanden på motoren før den startes. (Billede 1)
3. Træk oliepinde ud, tør den af, og sæt den på plads igen.
4. Træk oliepinde ud igen, og aflæs, om der er olie nok på motoren.
5. Oliestanden skal være mellem min. og max. på måle-pinden. (Billede 4)
6. Efterfyld olie, hvis oliestanden er under min.
7. Sørg altid for korrekt olieniveau.

Påfyldning af motorolie

1. Fjern påfyldningsdækslet på motoren. (Billede 2)
2. Fyld olie på motoren indtil olien står op til oliepinde's øverste streg.
3. Vent ca. 5 minutter efter påfyldningen.
4. Tjek derefter igen oliestanden. Der kan gå lidt tid, før olien når ned i bundkarret.

Motorolieskift

Olie skiftes efter de første 50 timers brug. Det gøres lettest, mens motoren er varm.

1. Fjern bundproppen fra bundkarret, og den gamle olie løber ud. (Billede 3)
 2. Husk at påmontere bundproppen igen.
 3. Påfyld ny motorolie op til oliepinde's øverste streg. Ca. 4,6 liter hvis oliefilteret er skiftet, ellers ca. 4,3 liter olie.
- Oliefilteret er udskiftet.



Check oliestand

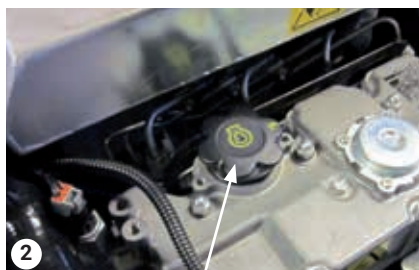

Dæksel til motor olie

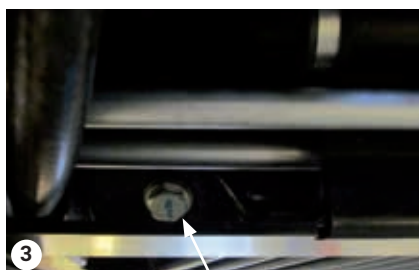

Bundskrue afmonteres



Min.

Max.

3.5 Vedligeholdelse af motor - fortsat

Anbefalinger vedrørende olie

Vi anbefaler at bruge Perkins godkendte olier for den bedste ydelse. Andre olier af høj kvalitet kan også accepteres, såfremt disse hører under API servicekategori CF, CF-4, CG-4 eller CH-4. Anvend ikke specielle additiver.

OBS

Den anvendte smøreolies viskositet skal svare til temperaturområdet for omgivelserne, hvor maskinen anvendes. (Billede 1)

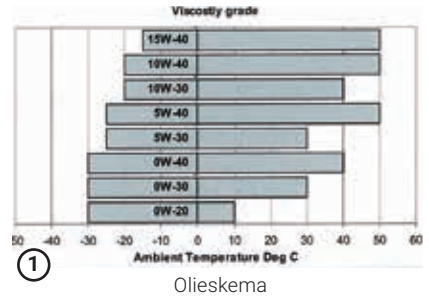

Service og vedligeholdelse

3.6 Brændstof



Advarsel

Stop altid motoren før påfyldning af brændstof. Undgå åben ild og antændelseskilder. Diesellole er let antændelig.

Brændstof

Brug KUN diesellole, der overholder følgende specifikationer: (Billede 1)

Cetantal	-	- 45 minimum.
Viskositet	2,0/4,5	centistokes ved 40 °C (104°F).
Vægtfylde	-	0,835/0,855 kg/liter.
Svovl	-	maximum 0.2% massevægt.
Destillation	-	85% ved 350 °C (662 °F).

Vigtigt ved tankning

Vær opmærksom på urenheder ved tankning - urenheder kan skabe problemer i indsprøjtningssystemet. Motoren må ikke køre tør for brændstof, da det giver luft i brændstofsysteet.

Brændstoftank

Brændstoftanken er en integreret del af førerhuset omkring sæde og joystickkonsol.



Advarsel

Skrue aldrig beslag eller andre genstande fast på brændstoftanken.



Diesel dæksel

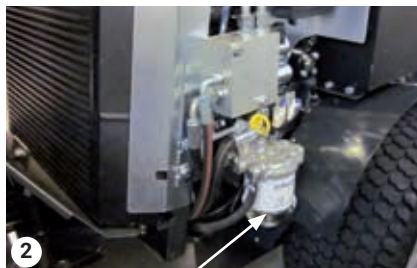

Brændstoffilter

3.6 Brændstof - fortsat

Udluftning af brændstofssystemet/brændstofpumpen

1. Åbn udluftningsskruen på brændstoffilteret. (Billede 1)
2. Aktiver brændstofpumpen ved at sætte tænding på maskinen.
3. Luk udluftningsskruen.
4. Drej startnøglen indtil motoren starter.



Udluftningsskruen på brændstoffilter



Advarsel

Udluftning må ikke foretages, når motoren er meget varm. Spildes der brændstof på en gloende udstødningsmanifold, kan det medføre brand.



Advarsel

Stop motoren inden brændstofslanger kontrolleres eller udskiftes. Beskadigede brændstofslanger kan forårsage brand.

Kontrol af brændstofslanger ved hvert eftersyn

1. Kontrollér løse spændebånd - kom lidt olie på skruen og efterspænd.
2. Hvis slanger og spændebånd ser slidte ud, udskiftes de straks.
3. Udluft brændstofssystemet efter udskiftning af slanger.

Service og vedligeholdelse

3.7 Køler

Advarsel ved afmontering af kølerdækslet

Fjern aldrig kølerdækslet mens motoren er varm, da det varme kølevand kan sprøjte op og give alvorlige forbrændinger. Vent derfor mindst 10 minutter, efter at motoren er stoppet, med at afmontere kølerdækslet.

Check kølevæsken dagligt

A) Fjern kølerdækslet.

B) Check om væskenniveauet står ca. $\frac{3}{4}$ i ekspansions-beholderen og efterfyld eventuelt. (Billede 1)



Dæksel til kølevæske, Ekspansionsbeholder



Advarsel

Stop altid motoren, før der påfyldes kølevæske.

Påfyldning af kølevæske

A) Fjern kølerdækslet og fyld væske på køleren og expansionsbeholderen, så væskenniveauet står ca. $\frac{3}{4}$ i ekspansionsbeholderen. Max. kapacitet: 7,6 L.

B) Kølevæsken skal være 50% rent vand og 50% polyethylenglycol eller som foreskrevet af leverandøren.

C) Monter kølerdækslet omhyggeligt efter påfyldning.

D) Start City Ranger 2250, og lad den køre, til motoren er tilstrækkeligt varm.

E) Stop motoren, og efterfyld yderligere kølevæske. (Billede 1)

Bemærk ved påfyldning af kølevæske

1. Efter reparation eller

2. Efter at ekspansionstanken har været tom kontrolleres udluftningsventilen på vandpumpen for at sikre, at der ikke er luft i kølersystemet.

3.7 Køler - fortsat

Forholdsregler mod overophedning

Hvis advarselsslampen lyser, skal der straks slukkes for alle redskaber og motoren sættes til at køre med ½ gas. Indsugningsgitre i bagskærmene rengøres og årsagen til overophedningen søges fundet. Senest efter 30 sek. skal motortemperaturen være faldet til normalniveau. Er der tvivl om årsagen kontaktes nærmeste forhandler.

Rensning af vandkøleren

Beskrevet i afsnit 3.1.

3.8 Luftfilter

Rensning af luftfilter

- A) Åbn vakuumventilen hver dag for at få større partikler af støv og snavs ud, når City Ranger 2250 arbejder, hvor det støver.
- B) Åbn luftfilterhuset.
- C) Udtag filterelementet.
- D) Rens luftfilterhuset med en ren klud.
- E) Blæs elementet forsigtigt rent med trykluft indefra.
- G) Isæt filterelement og luk filterhus. (Billede 1)

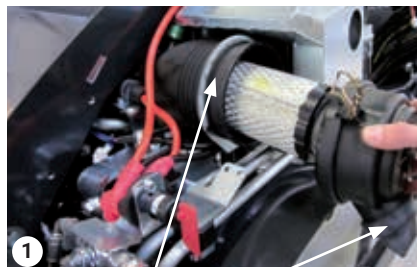

Luftfilterhus

Vakuumentil



Påfyldningsdæksel til forrudevasker

3.9 Sprinklervæske til forrudevasker

Om vinteren skal det kontrolleres at sprinklervæsken er beskyttet mod frost.

- A) Beholderen til sprinklervæske er placeret i førerhuset, lige bag førersædet.
- B) Træk sædet frem for at få adgang til sprinklerbeholderen.
- C) Påfyldning af sprinklervæske: Fjern dækslet fra beholderen, påfyld sprinklervæske, genmonter dækslet på beholderen. (Billede 2)

Service og vedligeholdelse

3.10 Batteri



Advarsel

Træf altid følgende forholdsregler ved fjernelse af batteriet:

- A) Tændingen skal være afbrudt. (Billede 2)
- B) Fjern altid kablet fra batteriets – pol først.
- C) Pas på, at de to batteripoler ikke berøres samtidig med metalværktøj, og at + polen ikke får kontakt med maskinen. Den kortslutning, der vil opstå herved, vil fremkalde gnister.
- D) Undgå gnister, åben ild og lad være med at ryge. Undlad at ryge.
- E) Når batteriet sættes i igen, skal + kablet altid forbindes først og derefter - kablet. Sæt beskyttelsesdækslet på.



Advarsel

Såvel de eksplosive gasser som svovlsyren kan forårsage blindhed eller alvorlige forbrændinger.

Opladning

Opladerens + terminal forbindes med batteriets + pol, og – terminalen med batteriets - pol.

Væskeniveau

Niveauet kontrolleres en gang årligt. Der må kun tilsættes destilleret vand. (Billede 1)

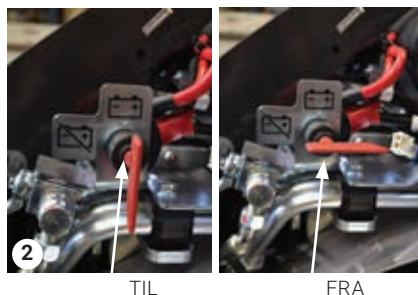
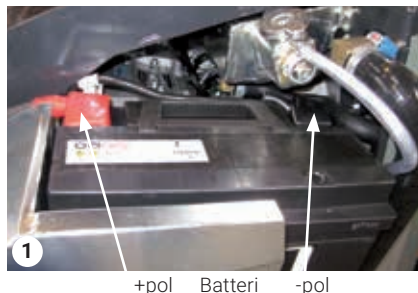

3.11 Generatorkilerem

Justering og tilspænding

En utilstrækkelig spændt kilerem kan medføre utilstrækkelig opladning af batteriet.

A) Kontrollér ved tryk med en finger midt på kileremmen, at denne giver efter ca. 7-9 mm (ved tryk af 10 kg).

B) Check også kileremmen for revner og brud.

Regulering af tilspænding

Løsn de to bolte, der holder generatoren, og juster/stram dem, indtil kileremmen har den ønskede tilspænding. Husk at spænde møtrikker og bolte efter justering!

3.12 Afmontering af hjul

Før et hjul afmonteres, skal motoren være standset og håndbremsen været trukket.

Løsn hjulmøtrikkerne, før hjulet løftes fra jorden.

Donkraftpunkt:
for baghjulet. (Billede 1)
for forhjulet. (Billede 2)

Når et hjul monteres, skal hjulmøtrikkerne spændes til 100 Nm, efter at maskinen igen er sænket ned på jorden.



Advarsel

Efterspænd igen hjulboltene til 100Nm efter 20 timers brug. Hjulboltene skal ikke smøres.



Advarsel

Brug kun den dækstørrelse og det dæktryk, som er angivet i afsnit 1.4 på side 10.



Advarsel

Dækkene må kun udskiftes af et autoriseret værksted.



Donkraftpunkt, baghjul



Donkraftpunkt, forhjul

Service og vedligeholdelse

3.13 Kabine filter

Frisk luft til kabinen passerer gennem et luftfilter.

Luftfiltret sidder bag risten, som findes bagest i kabinen. (Billede 1)

Udskiftning af filtret.

A) Afmonter risten. (Billede 1)

B) Fjern skumpladen.

C) Skru møtrikkerne af, og fjern ståpladen. (Billede 2)

D) Fjern filterelementet. (Billede 3)

Monter det nye filter ved at udføre trinnene i omvendt rækkefølge:

- filterelement.
- ståplade.
- skumplade.
- rist.

(Billede 4).



1 Kabinefilter bag rist

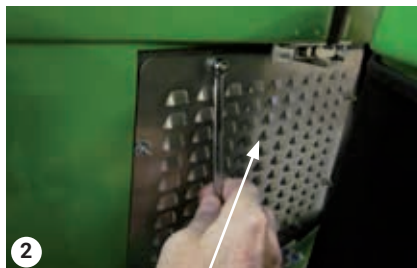

2 Ståplade



3 Filterelement

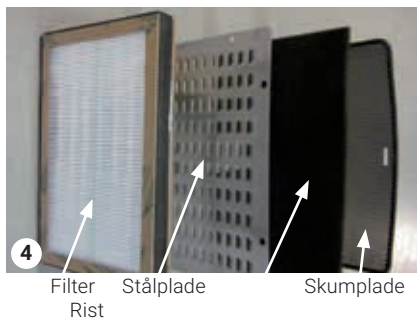

4 Filter Rist Ståplade Skumplade

3.14 Ved fejl på maskinen



Advarsel

Da City Ranger 2250 er forsynet med en hydrostatisk gearkasse må den højst slæbes nogle få meter, så den er væk fra trafikken.

Før der arbejdes på maskinen, skal motorens stoppes, tændingsnøglen tages ud og håndbremsen trækkes. Det tilrådes desuden at fastkile hjulene.

Kontakt afdelingen for eftersalgsservice, og opgiv serie-nummeret på din City Ranger 2250. Det står på maskinens typeskilt. (Billede 1)

3.15 Opmagasinerings

Hvis maskinen skal opmagasineres i længere tid, skal du træffe følgende forholdsregler:

- Rengør maskinen.
- Tøm brændstoftanken.
- Indstil hovedafbryderen til OFF.
- Sørg altid for at opmagasinere maskinen i tørre omgivelser.
- Udfør almindelig vedligeholdelse, før maskinen opmagasineres.

Efter opmagasinering

- Fyld frisk brændstof på tanken.
- Tænd for hovedafbryderen.
- Efterse maskinen for skader eller andre problemer.
- Kontroller og afprøv bremserne.
- Kontroller dæktrykket.

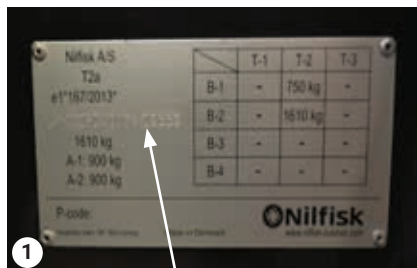

Serienummer



Typeskiltets placering

Bestemmelser

**Honest
Machines**

4.1 Garanti

På City Ranger 2250 ydes en garanti på materialer og fabrikation på 24 måneder fra købsdatoen. Opstår der fejl eller defekter på maskinen inden for garantiperioden, vil Egholm udføre reparationen i henhold til nedenstående garantibetingelser og uden beregning for arbejdstid og materialeforbrug.

Garantibetingelser

1. Egholm-garantien er kun gyldig, når den originale regning forsynet med modelbetegnelse, serienummer og købsdato fremlægges.
2. Regelmæssig kontrol, justering, service og tekniske ændringer er ikke omfattet af garantien.
3. Alle henvendelser angående garanti skal rettes til den forhandler, hvor maskinen er købt.
4. Denne garanti er ikke dækkende for defekter, der ikke kan føres tilbage til materiale eller fabrikationsfejl.
5. Denne garanti gælder for personer, som på legal vis har erhvervet maskinen indenfor garantiperioden.
6. Service skal udføres og dokumenteres i henhold til gældende anvisninger for at Egholm kan imødekomme eventuelle krav indenfor garantiperioden.
7. Egholm forbeholder sig ret til at foretage forbedringer og designmæssige ændringer på maskinerne uden herved at forpligte sig til at modificere allerede leverede modeller i forhold hertil.

Følgende områder er således ikke omfattet af garantien

- Slid, betjeningsfejl, ulykker, uagtsom omgang med maskinen, ændringer af maskinens konstruktion, anvendelse af andre reservedele og redskaber end originale Egholm dele.
- Maskiner med ulæseligt serienr.
- Skader opstået som følge af torden, vand, brand, krig, samfundsmæssige uroligheder, forkert eller manglende udført vedligeholdelse, følgeskader og øvrige årsager udenfor Egholm kontrol.

Bestemmelser

4.2 Reklamation

Al henvendelse vedrørende maskinen bedes rettet til den distributør, hvor maskinen er købt. Dette gælder både almindeligt brug, service, vedligeholdelse og reservedele, samt eventuelle reklamationer.

Vi håber, at du får stor glæde af maskinen.

Med venlig hilsen
Egholm A/S

4.3 Bortskaffelse

Når City Ranger 2250 - om mange år - ikke længere er funktionsdygtig, skal den bortskaffes på forsvarlig vis, i henhold til landets love og forskrifter.

1. Hydraulikolie, motorolie, dieselolie, kølervæske og AC kølemiddel afleveres på kommunens odtageplads for olie- og kemikalieaffald.
2. Plast og gummidele afmonteres og bortskaffes i henhold til gældende miljølovgivning.
3. Efter afmontering af ovenstående, kan redskabet afleveres til en af kommunens godkendte produkthandlere.

Sliddele

**Honest
Machines**

Sliddele

5,1 Sliddele - City Ranger 2250



E50000048 Hjul 2250



E90501650 Filterkit



E01006500 Luftfilter 2200/2200



E01020020 Oliefilter 2250



E01002000 Hydraulikfilter



E01020010 Brændstoffilter 2250



E01008330 Kabinefilter 2250

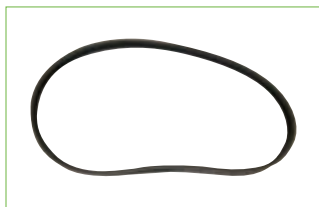

E50003762 AC-rem 2250



E01110280 Tørrefilter



E50002523 Generatorrem 2250

5.1 Sliddele - City Ranger 2250



E05001140 Pære, forlygte - 287



E05001180 Pære, arbejdslygte front



E05001040 Pære, positionslys



E05001010 Pære, blinklys front



E04501320 Hydraulikkoblinger
A+B ramme, 1/4"



E04501330 Hydraulikkoblinger
A+B ramme, 3/8"



E04501200 Hydraulikkoblinger,
bagerste udtag, han

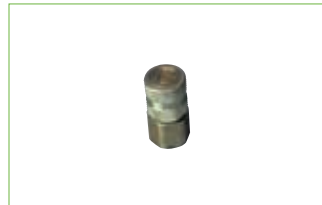

E04501230 Hydraulikkoblinger,
bagerste udtag, hun

Noter

Noter

Honest Work.

Egholm A/S
Transportvej 27
7620 Lemvig, Denmark
T.: +45 97 81 12 05
www.egholm.eu - info@egholm.dk