

Brugsanvisning



**Basismaskine
City Ranger 3070**

Introduktion

Kære kunde

Tillykke med dit nye Egholm-produkt. City Ranger 3070 er en uhyre fleksibel løsning til vedligeholdelse af udendørsarealer.

Få mest muligt ud af City Ranger 3070

Før maskinen tages i brug, bør du læse denne brugsanvisning nøje for at sikre korrekt anvendelse og optimal udnyttelse af City Ranger 3070. I modsat fald er der risiko for personskade og beskadigelse af maskinen.

Sikkerhed

City Ranger 3070 har forskellige funktioner, der øger sikkerheden for både chaufføren og omgivelserne. Læs især afsnit 1.1 Sikkerhed meget nøje. Maskinen må kun betjenes af professionelle chauffører, der er i besiddelse af et kørekort til kategori B.

City Ranger 3070 må kun betjenes af personale, som har modtaget instruktion i anvendelsen. Leveringen omfatter også træning af operatører. Maskinen må ikke lånes ud til nogen, som ikke har gennemgået den pågældende træning og læst denne brugsanvisning nøje. Brugsanvisningen skal betragtes som en del af maskinen og skal følge maskinen, hvis den videresælges.

Advarsler

Visse afsnit i brugsanvisningen er markeret med dette advarselssymbol, se figur 1. Advarslen angiver områder, hvor man skal være særligt forsigtig for at undgå personskade eller beskadigelse af maskine eller tilbehør. Advarslen angiver ligeledes forhold, der kræver særlig opmærksomhed.



Forbehold

Da det er Egholms politik at foretage løbende forbedringer, forbeholder vi os retten til at ændre specifikationer og udstyr når som helst og uden forudgående varsel. Egholm påtager sig intet ansvar for fejl og udeladelser i brugsanvisningen.

Kontakt os

Hvis du har spørgsmål vedrørende dit Egholm-produkt, er du velkommen til at kontakte Egholm.

Med venlig hilsen

Egholm A/S

Transportvej 27 · DK-7620 Lemvig
Tlf.: +45 97 81 12 05
www.egholm.eu - info@egholm.dk



Egholm app - nem adgang til nyttigt materiale

Hent vores Egholm app, indtast serienummer på din redskabsbærer og tilføj eventuelt dine redskaber. Du får dermed adgang til videoer, manualer, tekniske data og meget mere. Siger du ja til at modtage notifikationer, vil du få beskeder med produkt- og serviceinfo, tilbud m.m. App'en er til Apple- og Android-mobitelefoner.

Indholdsfortegnelse

Introduktion	5
Generel information	7
1.1 Sikkerhed	7
1.2 Redskaber	10
1.3 EF-overensstemmelseserklæring	11
1.4 Tekniske data	12
1.5 Adgang til kabine	16
1.6 Styreelementer	17
1.7 Alarm- og overvågningsindikatorer	24
1.8 Andre styreelementer	37
1.9 Elektriske komponenter	38
1.10 Førersæde	43
1.11 Varme og aircondition	44
1.12 Trailer	45
1.13 Bugsering	46
1.14 Montering af redskaber	47
1.15 Udstødningssystem (side 1.3)	48
Brugsanvisning	51
2.0 Driftstilstande	51
2.1 Transporttilstand	51
2.2 Arbejdstilstand	51
2.3 Manuel tilstand	52
2.4 Daglig betjening	53
2.5 Rengøring og kontrol efter hver brug	54
2.6 Påfyldning af brændstof	55
2.7 Start, kørsel og stop	56
2.8 Motoropvarmning	59
2.9 Transport af City Ranger 3070	60
Service og vedligeholdelse	62
3.1 Service- og vedligeholdelsesdiagram for City Ranger 3070	62
3.2 Motorolie	64
3.3 Hydraulikolie	66
3.4 Kølervæske	68
3.5 Bremsevæske	70
3.6 Sprinklervæske til forrudevasker	70
3.7 Smøring	71
3.8 Filtre	72
3.9 Kontrol af remme	77
3.10 Udkiftning af hjul	78
3.11 Kontrol af slidte bremses	79
3.12 Ved fejl på maskinen	79
3.13 Opmagasiner	79
3.14 Ventilkalibrering	80
Bestemmelser	82
4.1 Garanti	82
4.2 Reklamation	83
4.3 Bortskaffelse	83

Introduktion

**Honest
Machines**

City Ranger 3070

Opnå højere effektivitet og produktivitet med en fleksibel multifunktionsmaskine af robust og hårdfør kvalitet. Med City Ranger 3070 får du en kompakt multifunktionsmaskine med høj ydeevne og optimal manøvreedygtighed. Dette opnås blandt andet gennem brug af kvalitetsmaterialer, artikuleret styring, brugervenlighed, pålidelighed og ikke mindst en fremragende komfort. Et komplet program bestående af adskillige redskaber til alle årets vedligeholdelsesopgaver er ligeledes til rådighed. De professionelle redskaber øger maskinens funktionalitet og er nemme at håndtere.

Multifunktionel redskabsbærer

Hvis du har brug for en alsidig og stærk maskine, byder vores City Ranger 3070 på et stort udvalg af mulige redskaber, der passer til alle årets vedligeholdelsesopgaver. Den er desuden udstyret med et system, der gør det hurtigt at skifte mellem de forskellige redskaber, hvorved der spares tid i løbet af arbejdsdagen. City Ranger 3070 kan udstyres med et komplet program af skræddersyede kvalitetsredskaber, som er designet til den, hvorved du sikres optimal ydelse uanset opgaven.

Eksempler på opgaver:

- Grøn vedligeholdelse.
- Snerydning.
- Feje/sugeopgaver.

Komfort

City Ranger 3070 er en udendørs redskabsbærer med en rummelig førerkabine, der har klimaanlæg som standard. Førerkabinen har et affjedret sæde, som er særdeles komfortabelt og designet med et særligt armlæn, der ligesom sædet kan tilpasses til førerens individuelle behov. Alle styreenheder er praktisk placeret og fuldt synlige for operatøren, hvorved brugervenligheden øges.

Udgivelse

Denne vejledning er udarbejdet i henhold til kravene i ISO-standard 3600:1996.

For at bestille vejledningen bedes du henvise til delnummer 55921946. Denne vejledning er kun beregnet til brug med Egholm City Ranger 3070.

General information

**Honest
Machines**

1.1 Sikkerhed

I dette afsnit beskrives sikkerhedsfunktionerne, som skal forhindre farlige og uønskede situationer. Indholdet i dette afsnit bør læses med særlig opmærksomhed for at sikre, at man har forstået det. Lad aldrig personer, der ikke har læst og forstået indholdet i dette afsnit, betjene City Ranger 3070.



Undgå vælteulykker

Kør ikke maskinen hen til steder, hvor den kan glide, tippe eller vælte. Brug maskinen på et stabilt og jævnt underlag. Kør ikke hen ad skrånninger, der er stejlere end 5°. (Billede 1)

Maks. stigning: 20°. (Billede 2)

Hensynsfuld kørsel anbefales.

Følgende situationer er kendt for at forårsage mere ustabilitet i maskinen, hvor chaufføren skal være omhyggelig med betjeningen:

- Tømning af sugetanken på en skrånning.
- Manøvrering af maskinen med hævet sugetank.
- Styling med bratte bevægelser.
- Manøvrering ved høj fart på en skrånning med vægt på A-rammen/B-rammen.
- Manøvrering ved høj fart i skarpe sving.
- Manøvrering af maskinen på et ujævnt underlag.
- Lavt dæktryk.



Undgå ophold for tæt på maskinen under brug

Sørg for, at ingen opholder sig for tæt på maskinen under brug, da dette kan medføre fare for sammenstød. (Billede 3)



Undgå at indånde udstødningsgassen

Udstødningsgas er sundhedsskadelig og kan i visse tilfælde være livsfarlig. Hvis maskinen skal arbejde i et lukket rum, skal man sørge for tilstrækkelig bortledning af udstødningsgassen, f.eks. ved hjælp af en udstødningsslange. Alternativt skal døre og vinduer åbnes for at sikre udluftning.



Maks. 5°

Kør ikke hen ad skrånninger, der er stejlere end 5°

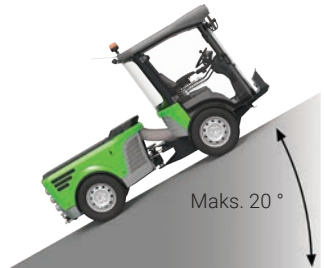

Maks. 20°

Maks. stigning: 20°

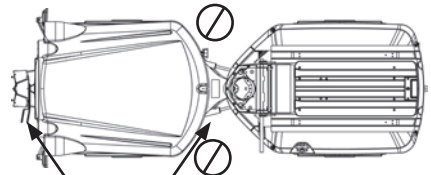

A-ramme B-ramme
Undgå ophold i arbejdsområdet

Generel information

1.1 Sikkerhed - fortsat



Undgå klemningsfare

Undgå at hænder, fødder eller andre legemsdele kommer i klemme i maskinens bevægelige dele og knækledet.



Udstødningsrør

Rør ikke ved udstødningsrørledningen og DOC/DPF (dieseloxidationskatalysator/dieselpartikelfilter), da den bliver meget varm, når maskinen kører. (Billede 1)



Hydrauliske komponenter

Vær opmærksom på, at hydrauliske komponenter kan blive varme, når maskinen er i brug.



På-/afmontering af redskaber

Redskaber må kun på- og afmonteres på et fladt og stabilt underlag.



Øvrige risici

Der kan være andre omstændigheder og situationer end de ovennævnte, hvor det kan være farligt at anvende City Ranger 3070.

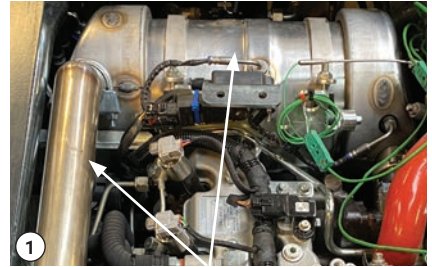

Udstødningsrørledning og DOC/DPF (dieseloxidationskatalysator/dieselpartikelfilter)

Vær forsigtig ved håndtering af farlige produkter

- Undlad at ryge under brændstoppåfyldning.
- Undgå at spilde brændstof på motoren, de mekaniske dele eller karosseriet.
- Bremsevæsken er meget sundhedsskadelig og ætsende. Undgå kontakt med huden og øjnene. Ved kontakt skal du skylle grundigt med rent vand. Dele af maskinen, der har været i kontakt med bremsevæsken, skal skylles med rent vand for at undgå korrosion.
- Batterivæske er meget sundhedsskadelig og ætsende. Undgå kontakt med huden og øjnene. Ved kontakt skal du skylle grundigt med rent vand.
- I tilfælde af alvorlige skader skal der søges lægehjælp.

1.1 Sikkerhed - fortsat

Miljø

Tag hensyn til miljøet, når de forskellige væsker (bremsevæske, akkumulatorvæske, hydraulikolie, dieselolie, olie og kølervæske) skal udskiftes. Sørg altid for at overholde de gældende regler og bestemmelser.

Driftsinstruktioner



- Hold altid øje med trafikken ved betjening af maskinen.
- City Ranger 3070 hører under kategorien entreprenørmateriel. Maskinen må ikke anvendes til transport af personer eller varer.

- Det er muligt at køre op på fortove, der er hævet op til 15 cm over vejen (traditionelle fortove), men det skal gøres ved meget lav fart.
- Fjern tændingsnøglen, når maskinen forlades, så uautoriseret brug forhindres.
- Ved længere tids parkering bør hovedafbryderen altid være frakoblet, da batterilevetiden herved forbedres.

Vedligeholdelse

Virksomheden Egholm kan på ingen måde drages til ansvar for personskader eller materielle skader, som skyldes forkert brug eller manglende vedligeholdelse af maskinen. Garantien bortfalder ved anvendelse af ikke-originale reservedele, redskaber eller andre komponenter, der ikke er godkendt af Egholm.



- Udfør kun arbejde i motorrummet, når motoren er slukket og afkølet. Hold sikkerhedsafstand, og brug beskyttelsesbriller.
- Hold hænderne væk fra kølerventilatoren, når den kører. (Billede 1)

Sikkerhedsskilte

Maskinen er udstyret med to sikkerhedsskilte. De er placeret ved knækleddet på den forreste redskabsramme. Ét på hver side. Af skiltene fremgår det, at aktiviteter omkring knækleddet er forbudt. Sørg altid for at holde skiltet rent og synligt. Hvis skiltet mangler eller er ulæseligt, er ejeren ansvarlig for at få det udskiftet. For at bestille nye dele til maskinen bedes du henvise til delnummer E03001450. (Billede 2)



Kølerventilator



Skilt ved knækledd

Generel information

1.2 Redskaber

Der findes en brugsanvisning for hvert redskab. Ved arbejdet med de enkelte redskaber skal man følge brugsanvisningen for det redskab, der anvendes. City Ranger 3070 må kun anvendes med et redskab, hvis alle anvisninger vedrørende redskabet følges.

City Ranger 3070 er designet til at arbejde med følgende redskaber; hvis der bruges andre redskaber, vær opmærksom på maksimal total vægt og akseltryk - se side 12, punkt 1.4:

Redskaber	Type
Feje-/sugeanlæg	30SHBA_30FBBA
Ukrudtsbørste	30WBAA
Rotor-/multiklipper 1500	30LMBA
Triplex rotorklipper 2500	TH2500B
Svingbar kost	30SSAB
Sneplov	FS1500M
V-plov	PS1500MKV
Salt- og grusspreder	30SGAA

1.3 EF-overensstemmelseserklæring

Fabrikant: **Egholm A/S**
Adresse: **Transportvej 27 · DK-7620 Lemvig**
Telefon: **+45 97 81 12 05**

erklærer hermed, at

Maskinen: **City Ranger 3070**
Type: **UHM3070B0**

er fremstillet i overensstemmelse med (EU) 167/2013 og direktiv 2006/42/EF.

Enhver ændring, ombygning eller tilføjelse af redskaber, tilbehør eller andet udstyr, der ikke er fremstillet af Egholm, medfører automatisk annullering af typegodkendelse, EF-godkendelse, enhver anden godkendelse samt enhver garanti på maskine og redskaber.

Medmindre andet er aftalt skriftligt mellem operatøren, kunden og Egholm, er Egholm dataophavsmand "data originator" til alle data genereret af maskinen og redskaber under brug.

Autoriseret til at udarbejde den tekniske dokumentation er:

Rainer Flanz
Egholm A/S
Transportvej 27 · DK-7620 Lemvig

Sted: Lemvig

Dato: _____

Underskrift:



Rainer Flanz, R&D direktør

Generel information

1.4 Tekniske data

Typeskiltets og serienummerets placering

Typeskiltet er placeret på frontrammens højre side.

Serienummeret er placeret på den forreste chassisramme over højre styrecylinder.

Dimensioner

Længde (L)	3.670 mm
Bredde (B) (standarddæk/brede dæk)	1.220/1.285 mm
Højde (H)	2.000 mm
Højde med rotorblink	2.210 mm
Akselafstand	1.900 mm
Frihøjde (sugeslange/knækled)	160/215 mm

Vægt

Vægt mod kantsten uden chauffør, inkl. brændstof	1.710 kg
Nominal bruttovægt	3.000 kg
Nyttelast	1.200 kg
Maks. lodret belastning på koblingspunkt	100 kg
Tilladt akseltryk, for	2.000 kg
Tilladt akseltryk, bag	2.000 kg

Driftstemperatur

Temperaturområde*	Fra -18°C til 40°C
I drift	Fra -25 °C til -18°C

Dæk

Standard: Hele året/om vinteren (M+S*)	195/75 R16
-Dæktryk	4,85 bar
Dækbredde: Ekstra komfort	235/60R16
-Dæktryk	3,3 bar
Græs-/Græsdæk: Ekstra komfort og lavere jordtryk	27x10,50-15
-Dæktryk (BKT)	Maks. 6,4 bar
Vinterdæk til snekæder: Vinter (M+S*)	195/70 R15
-Dæktryk (Nexen)	4,85 bar

1.4 Tekniske data - fortsat

Der henvises til motorens betjeningsvejledning for flere tekniske motordata.

* Varm City Ranger 3070 langsomt op, og skift hydraulikolie, hvis maskinen skal anvendes ved omgivelsestemperaturer under -15 °C (5°F). Se olietype i afsnittet Service og vedligeholdelse, hydraulikolie.

Motor

Mærke/fabrikat	Perkins
Type	404J-E22TA
Cylindere	4
Cylindervolumen	2,200 cm ³
Maksimal motoreffekt	55 kW/74 hk*
Motorhastighed ved maksimal effekt	2,800 omdr./min.
Maksimalt drejningsmoment	270 Nm
Motorhastighed ved maksimalt drejningsmoment	1,600 omdr./min.
Emissioner	EU Stage V U.S. EPA Tier 4 Final

Brændstof

Brændstoftankens kapacitet (diesel)	50 l
-------------------------------------	------

* Temperatur-afhængig effekt-regulering fra 55 kW til 50 kW.

Smøresystem (standardforhold)*

Smøresystemets samlede kapacitet (tørmotor)	8 l - syntetisk
Motoroliens viskositet afhænger af arbejdstemperaturen	
Motoroliens specifikationer	API-CK-4, standard SAE10W-30

Køleanlæg (standardforhold)*

Køleanlæggets samlede kapacitet (tørmotor)	11 l - Frostvæskeopløsning
Frostvæskeopløsning	50 % frostvæske - 50 % vand
Frostvæskens specifikationer	Perkins ELC eller ASTM D6210

* ved høje/lave temperaturer skal oplysningerne gennemgås.

Generel information

1.4 Tekniske data - fortsat

Elektrisk system

Startsystem	Elstarter med gløderør
Vekselstrømsgenerator	12V-85A
Batteri	12V-100AH-880A

Hydraulikolie (standardforhold)*

Hydrauliksystemets samlede kapacitet (alle systemer)	Ca. 60 l- syntetisk
Standardtype	Texaco Rando HDE68

Bremser

Driftsbremser	Hydrauliktromlebremser på forhjul
Parkeringsbremse	Fjederbelastede bremsere på baghjulene
Nødbremse	Hydrostatisk bremsning

Kørsel

Forlæns hastighed (40 km/t-variant)	Maks. 40 km/t (25 mph)
(25 km/t-variant)	Maks. 25 km/t (16 mph)
Bakkehastighed	Maks. 10 km/t (6 mph)

Aircondition

Gas R 134a	425 g
Olie	SP10

* ved høje/lave temperaturer skal oplysningerne gennemgås.

1.4 Tekniske data - fortsat

Støjniveau for City Ranger 3070

Uden vindue
25 km/t / 40 km/t

Med vindue
25 km/t / 40 km/t

Udvendig støj, stationær, i overensstemmelse..... 72 dB(A) / 72 dB(A)..... 72 dB(A) / 72 dB(A)
med VO (EU) 2018/985 bilag II

Udvendig støj, i bevægelse, i overensstemmelse 72 dB(A) / 72 dB(A) 72 dB(A) / 72 dB(A)
med VO (EU) 2018/985 bilag II

Støj inde i kabinen, i overensstemmelse..... 72 dB(A) / 72 dB(A) 72 dB(A) / 72 dB(A)
med VO (EU) 1322/2014 bilag XIII

Vibrationstest

Egholm erklærer hermed, at vibrationerne ikke forårsager farlige situationer, hvis maskinen anvendes i overensstemmelse med denne brugsanvisning.

Hele karosseriet, i overensstemmelse med EN1032-EN13059

0,25 m/s²

Hånd/arm, i overensstemmelse med EN5349-EN12096

0,63 m/s²

Sæder monteret for vibrationstest: Grammer MSG75GL/522 Primo XXL eller ISRI 6830K

Begge sæder er godkendt i henhold til direktiv 78/764/EØF.

Førerkabine

FOPS (beskyttelse mod nedfaldende genstande)

City Ranger 3070 og tilhørende redskaber anvendes ikke til arbejde, der indebærer risiko for nedfaldende genstande.

ROPS (beskyttelse ved væltning og/eller stejling)

Testet i henhold til (EU) regulativ 1322/2014, bilag X, overholder OECD-standard nr. 7.

Kontakt med sundhedsskadelige stoffer

Luftindsugningen indeholder et filter, der beskytter chaufføren mod indånding af støv.

Klassifikation af førerkabine i henhold til EN 15695-1 er Kategori 1.

Denne type kabine yder ingen beskyttelse mod sundhedsskadelige stoffer.

City Ranger 3070 må derfor ikke benyttes under forhold, som kræver beskyttelse af chaufføren mod sundhedsskadelige stoffer.

Vendediameter

Vendediameter - udvendig..... 4.120 mm

Vendediameter - indvendig 1.650 mm

Typeskilt

Fastgjort på højre side af frontchassiset.

Brug af City Ranger 3070

Det kræver intet specielt værktøj at anvende City Ranger 3070.

Advarsel

Specifikationer kan ændres uden forudgående varsel.

Generel information

1.5 Adgang til kabine

Adgangsdøren til førerkabinen findes i venstre side. Tryk på knappen på håndtaget for at åbne døren. (Billede 1)

Brug det lille trin og dørhåndtaget til at stige op i førerkabinen. (Billede 2)

Ved udstigning åbnes døren med det indvendige håndtag. (Billede 3)

På samme måde som ved indstigning bruges det lille trin til at forlade kabinen.



Advarsel

Der er en tilsvarende dør i højre side. Denne betjenes på samme måde som den venstre og kan anvendes som nødudgang.



Advarsel

Lås altid maskinen, før den forlades. Efterlad aldrig nøglen i tændingslåsen.



Advarsel

Hold førerkabinen fri for løse genstande, der kan forhindre sikker drift af maskinen. Brug altid opbevaringsrummet til at opbevare løse genstande. (Billede 4)



Dørhåndtag



Indstigningstrin



Indvendigt dørhåndtag



Opbevaringsrum (med kølemuligheder)

1.6 Styreelementer

Armlænets styreenheder

Alle styreenheder er placeret inden for operatørens rækkevidde for at sikre optimal komfort og brugervenlighed. Styreenhederne er indbygget i det højre armlæn, ratstammen og gulvpedalerne.

I dette afsnit beskrives styreenhederne og deres funktioner.

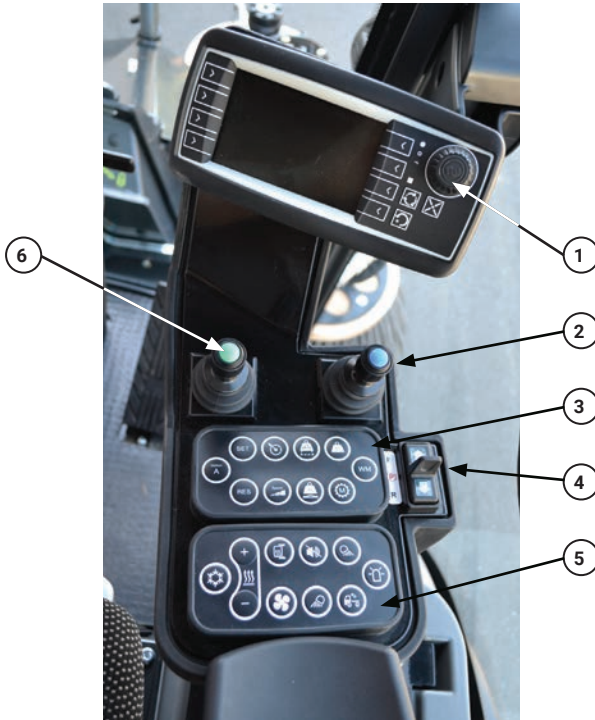

Armlænets styreenheder

Armlæn

1. Display.
2. Højre joystick.
3. Instrumentpanel 1.
4. Retningskontakt (forlæns, parkering, baglæns) (se afsnit 1.6 Styreelementer, side 17).
5. Instrumentpanel 2.
6. Venstre joystick.

General information

1.6 Styreelementer - fortsat



Ratstammens styreenheder

Ratstamme

(Billede 1).

1. Multifunktionskontakt.
2. Lyskontakt (se afsnit 1.8).
3. Rat.
4. Havariblink (se afsnit 1.8).
5. Tændingsnøgle.

Gulvpedaler

(Billede 2)

(Se afsnit 1.8).

1. Kørepedal.
2. Fartregulerende/bremsepedal.



2. Fartregulerende/
bremsepedal

1. Kørepedal

1.6 Styreelementer - fortsat

Joysticks

Maskinen har to joysticks monteret i armlænet til styring af redskaberne og A-rammen. Dette afsnit handler kun om styringen af A-rammen, da redskabernes styreenheder er beskrevet i brugsanvisningerne til de enkelte redskaber.

Det højre joystick styrer betjeningen af A-rammen. Hvis joysticket skubbes fremad, vil A-rammen blive sænket, hvis det skubbes bagud, vil A-rammen blive løftet. (Billede 1)

I arbejdstilstand, og når vægtoverførsel eller flydeposition er aktive. Ved at skubbe den højre joystick frem eller tilbage bliver flydepositionen eller vægtoverførslen koblet fra. Aktiver dem igen ved at trykke på knapperne på tastaturet, eller skub den højre joystick hele vejen tilbage/frem og klik på den blå knap.

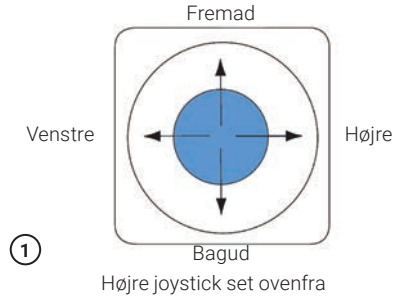

Retningskontakt

Retningskontakten styrer transmissionssystemet. Skub retningskontakten fremad for at køre forlæns, sæt den i den midterste position for at parkere, og skub den bagud for at køre baglæns. Når retningskontakten er sat i den midterste position, vil parkeringsbremsen automatisk blive aktiveret. Når retningskontakten skubbes fremad eller bagud, deaktiveres parkeringsbremsen automatisk. (Billede 2)

Multifunktionskontakt

1. Horn.
2. Sprinklervæske.
3. Retningsindikator. Tryk betjeningsarmen op for at blinke til højre. Tryk betjeningsarmen ned for at blinke til venstre.
4. Forrhudevisker. Drej betjeningsarmen én gang for at aktivere variabel hastighed. Drej betjeningsarmen 2 gange for at aktivere fuld hastighed. (Billede 3)



Advarsel

Sørg altid for, at maskinen er fyldt op med sprinklervæske. Pas på, at sprinklervæsken ikke kan fryse til is.

Generel information

1.6 Styreelementer - fortsat

Instrumentpaneler

Maskinen er udstyret med to instrumentpaneler. Deres knapper og funktioner er nærmere beskrevet i dette afsnit.

Instrumentpanel 1

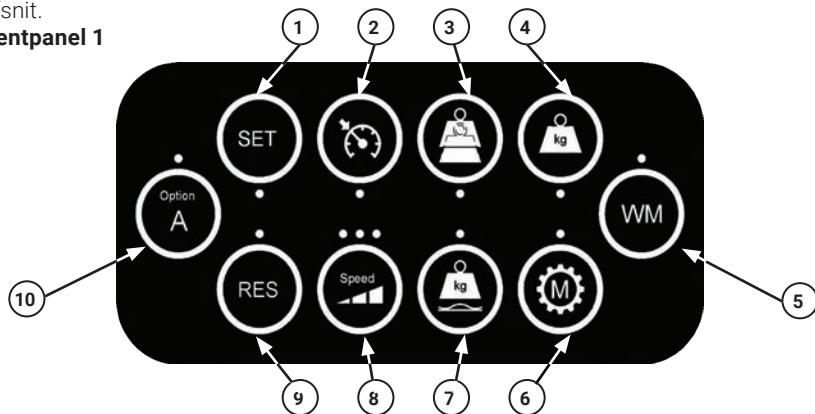

1. SET

Tryk på for at indstille fartpilotens aktuelle hastighed. Når du bruger fartpilot, skal du trykke for at øge hastigheden.

2. Aktivering af fartpilot

Tryk på denne knap for at slå fartpiloten til. Knappen bruges også til at slå fartpiloten fra. Bremsepedalen kan også bruges til at slå fartpiloten fra.

3. Lastophængning

Hvis lastophængningen er aktiveret, vil A-rammen automatisk reducere maskinens vibrationer, når et redskab er monteret. Dette er med til at forbedre komforten for operatøren. Lastophængningen kan kun aktiveres i Transporttilstand. Hvis denne funktion er aktiveret, vil dioden ved siden af knappen være tændt. Lastophængningen vil automatisk blive slået fra, hvis det højre joystick sættes til forlæns eller baglæns kørsel, eller hvis driftstilstanden indstilles til Arbejdstilstand eller Manuel tilstand.

4. Vægtoverførsel

Operatøren kan justere trykket, hvormed det valgte redskab trykkes mod vejen/jorden. Dette gøres med funktionen Vægtoverførsel. Denne funktion kan kun anvendes i Arbejdstilstand. Hvis denne funktion er aktiveret, vil dioden ved siden af knappen være tændt.

Vægtoverførslen vil automatisk blive slået fra, hvis det højre joystick sættes til forlæns eller baglæns kørsel, eller hvis driftstilstanden indstilles til Transporttilstand eller Manuel tilstand.

5. Arbejdstilstand

Når en gyldig redskabskombination er valgt, kan maskinen sættes i Arbejdstilstand ved at trykke på knappen Arbejdstilstand. Hvis denne funktion er aktiveret, vil dioden ved siden af knappen være tændt. I Arbejdstilstand kontrollerer styreenhederne de valgte redskaber, og maskinen konfigureres automatisk til øjeblikkeligt at påbegynde arbejdet. Den hydrostatiske transmission justeres automatisk til optimal ydelse ved arbejde med redskaber. Hvis operatøren forlader maskinen, vil motoren af sikkerhedshensyn automatisk blive slukket efter 2 sekunders inaktivitet. Tryk kort på knappen Arbejdstilstand for at slå arbejdshydraulikken fra. Hold knappen nede i 2 sekunder for fuldstændigt at deaktivere Arbejdstilstand.



1.6 Styreelementer - fortsat

Instrumentpanel 1

6. Manuel tilstand

Manuel tilstand bruges, når operatøren vil efterlade maskinen med kørende motor for at betjene den eksterne sugeslange eller højtryksrensere. Manuel tilstand kan kun aktiveres, når affaldsbeholderen er monteret og maskinen er i parkeringsposition. Manuel tilstand slås fra ved igen at trykke på knappen.

7. Flydestilling

Når redskabet er i flydestilling, følger det underlagets konturer. Denne funktion kan kun anvendes i Arbejdstilstand. Hvis denne funktion er aktiveret, vil dioden ved siden af knappen være tændt. Flydestillingen vil automatisk blive slået fra, hvis det højre joystick sættes til forlæns eller baglæns kørsel, eller hvis driftstilstanden indstilles til Transporttilstand eller Manuel tilstand.

8. Hastighedsbegrænsning

Tryk for at vælge et hastighedsniveau fra 1 til 3. Antallet af tændte dioder viser, hvilket niveau der er aktivt. Det 3. niveau er det hurtigste. På de lavere niveauer er kørepædalen mindre følsom, hvilket gør det nemmere at styre maskinen ved lavere hastigheder. Kan kun aktiveres i Arbejdstilstand.

9. Genaktiver

Tryk for at genoptage fartpilotsens sidst gemte hastighed. Når du bruger fartpilot, skal du trykke for at sænke hastigheden.

10. Indstilling A

Afhænger af redskabet. Se redskabets brugsanvisning.

Fartpilot

Fartpiloten er specifik for den tilstand, som maskinen er i, og trinnene op og ned er angivet i procent.

Så i driftstilstand med hastighed 1, hvor du kører højst 7 km/t, er trinnene meget små, hvilket gør det lettere at finde den rigtige hastighed.

Når du bruger fartpiloten i driftstilstand, er inching aktiv (se mere i kapitel 1.8 inch/bremsepedal)



Generel information

1.6 Styreelementer - fortsat

Instrumentpanel 2

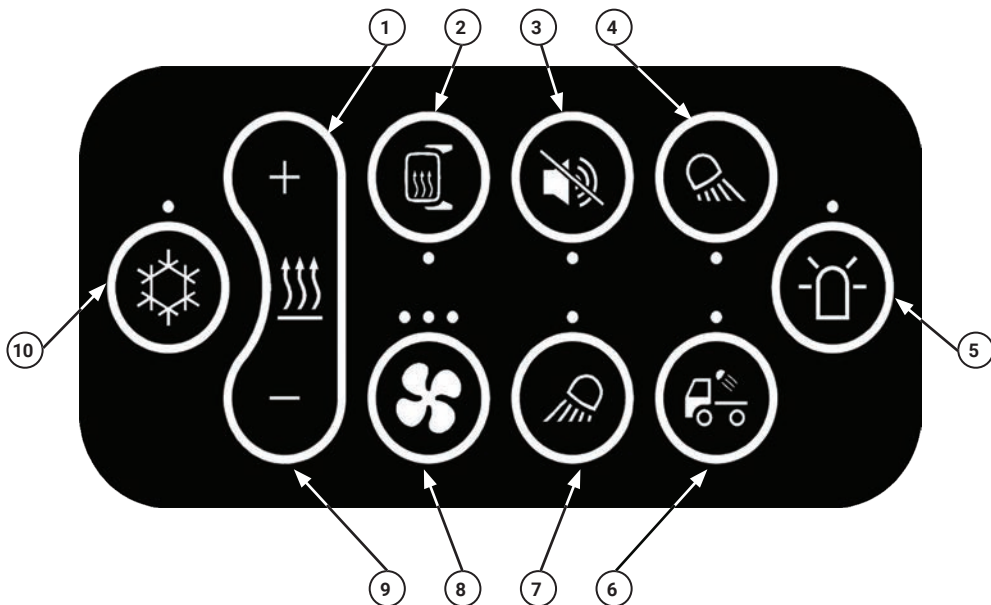

1. Mere varme

Tryk for at øge varmen i førerkabinen. Varmen kan reguleres i trin fra 0 til 10. Varmeindstillingen vises på displayet.

2. Spejl med varme (ekstraudstyr)

Tryk for at slå varmen i sidespejlet til.

3. Bakalarm fra (ekstraudstyr)



Tryk for at slå bakalarmen fra.

Slå kun denne funktion fra, når støjniveauet er uacceptabelt og det ikke er til fare for sikkerheden.

4. Bagerste arbejdslys (ekstraudstyr)

Tryk for at aktivere det bagerste arbejdslys på maskinen.

5. Rotorblink (ekstraudstyr)

Tryk for at aktivere rotorblinket.

6. Læsselys (ekstraudstyr)

Tryk for at aktivere læsselyset.

1.6 Styreelementer - fortsat

Instrumentpanel 2

7. Forreste arbejdslys (ekstraudstyr)

Tryk for at aktivere det forreste arbejdslys.

8. Kabineblæser

Tryk for at slå kabineblæseren til. Tryk igen for at øge blæserhastigheden. Der er 3 niveauer. Det valgte niveau er angivet af antallet af tændte dioder ved siden af knappen.

9. Mindre varme

Tryk for at reducere varmen i førerkabinen.

10. Klimaanlæg

Tryk for at tænde for klimaanlægget. Hvis kabineblæseren er slukket, når der tændes for klimaanlægget, vil blæseren automatisk blive indstillet til niveau 1.

Generel information

1.7 Alarm- og overvågningsindikatorer

Displayet og dets menuer

Displayets instrumentpanel

Displayet er udstyret med nogle knapper, der gør det nemt at navigere mellem dets menuer og funktioner. (Billede 1)

1. Funktionstaster. Vælg funktionsikonet ud for den pågældende funktionstast.

2. Koder.

Koderen bruges både til at vælge og justere søjlediagrammerne.

For at vælge en indstilling: skub.

For at justere en indstilling: drej.

For at fravælge: skub igen.

3. Gå et niveau tilbage. Denne knap bruges til at vende tilbage til den forrige menu.

4. Hjem.

Denne knap bruges til at vende tilbage til startskærmen.

Transportskærm

Når maskinen er startet, vises menuen Transporttilstand. Menuen Transporttilstand vises på displayet: (Billede 2)

1. Måler, kølvæsketemperatur.



Kølvæsketemperaturen er 82 °C, når måleren er i dens lodrette position. Maskinbetjening frarådes, når måleren går ind i det røde område.

2. Diesellojestand.

3. Køretøjshastighed.

4. Transmissionsstatus.

F=forlæns, P=parkering og R=baglæns.

5. Førerkabinens varmeindikator.

6. Klokkelæt.

7. Måler, motorhastighed.

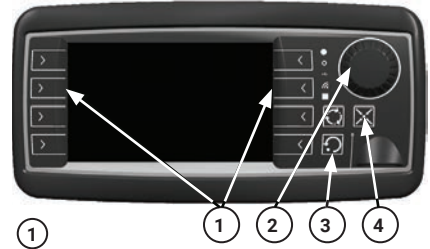

Displayets instrumentpanel



Menuvisning Transporttilstand

Generel information

1.7 Alarm- og overvågnings-indikatorer - fortsat

Displayet og dets menuer

Maskinen har 6 menuer. Menuerne til venstre vedrører konfiguration og problemløsning. Menuerne til højre vedrører valget af redskaber. (Billede 1)

1. Diagnose
2. Indstillinger
3. Information
4. 3. partsredskab
5. Feje & suge redskaber
6. Græs redskaber
7. Vinter redskaber



Menu Indstillinger

Generel information

1.7 Alarm- og overvågningsindikatorer - fortsat

1. Fejl, Displayet og dets menuer (Billede 1)

1.1: Elektrisk info

1.2: Motor

- 1.2.1 Motortemperatur (Billede 2)
- 1.2.2 Motordiagnose (Billede 3)
- 1.2.5 Ved tryk på knappen vil afkølings ventilatoren vende rundt i 10 sekunder.

1.3: Udstødningssystem
(mere info på side 48-49)

- 1.3.3 Udstødningstemperatur (Billede 4)
- 1.3.4 Diesel Partikel Filter status
 - 1.3.4.7 DPF - Tillad Høj Tomgang
 - 1.3.4.8 DPF - Stop Regenerering i 30 minutter

1.4: Transmissionsstatus



1

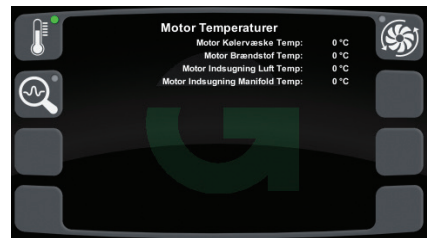

2

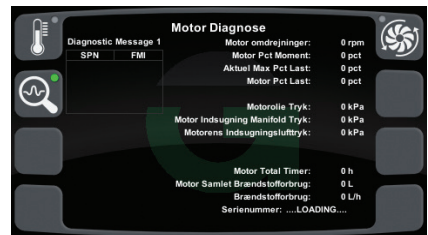

3



4

Generel information

1.7 Alarm- og overvågningsindikatorer - fortsat

1.5: Joystick

- 1.5.6 Deadband justering (Billede 1)
- 1.5.7 Re-kalibrering af Joysticks (Billede 2)
- 1.5.8 Joystick informationer (Billede 3)

1.6: Inch pedal

Ved korrekt kalibrering vises "OK", når bremse/inch pedalen slippes. (Billede 4)

1.7: Ventil fejlmelding

1.8: Temperatur

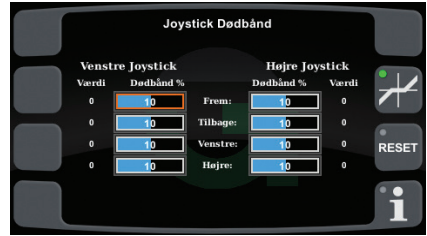

①



②



③

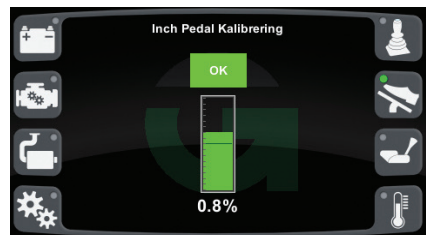

④

Generel information

1.7 Alarm- og overvågningsindikatorer - fortsat

2. Indstillinger (Billede 1)

2.1 Afslut på jobløft aktivere/deaktivere.
Ved aktivering vil frontværktøj løftes op, når maskinen forlader sin arbejdstilstand.

2.2 Tryk for at skifte mellem 12 eller 24 timers ur.

2.3 Tryk for at skifte mellem metrisk eller imperialistisk enheder.

2.4 Et langt tryk vil øge antallet af timer og dobbelt-tryk vil øge antallet af minutter.

2.5 Tryk for at vælge det ønskede sprog.

2.6 Tryk for at øge lyset i tastaturet.
Hvis søjlediagrammet er på sit maksimum, vil yderligere tryk sætte niveauet tilbage til minimum.

2.7 Tryk for at øge lyset i displayet.
Hvis søjlediagrammet er på sit maksimum, vil yderligere tryk sætte niveauet tilbage til minimum.

2.8 Tryk for at øge lyset i skærmen til ønsket niveau. Hvis søjlediagrammet er på sit maksimum, vil endnu et tryk sætte niveauet tilbage til minimum.

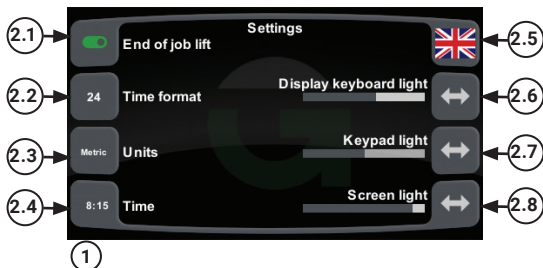

1.7 Alarm- og overvågningsindikatorer - fortsat

3. Information (Billede 1)

Informationsmenuen indeholder information om softwareversioner og maskintimer. Samt information om, hvorvidt komfortpakken er aktiveret eller ej. Timeren kan nulstilles. (Hvis komfortpakken er tilvalgt)

3.3 Log til USB:

For Egholm service og diagnostik (synligt, når USB er tilsluttet).

3.4 Nulstil timer:

Kun hvis komfortpakke er tilvalgt/aktiveret

3.6 Maskinindstillinger (Billede 1)

De købte muligheder vises her. Samt maskinvariant og maksimal hastighed.

3.7 Software (Billede 2)

Den aktuelle software og parametre på motor, controllere og display.

3.8 Information (Billede 3)

Informationsmenuen indeholder oplysninger om driften samt maskintimer og motor-driftstimer. Timeren kan nulstilles. (Hvis komfortpakken er tilvalgt).



①

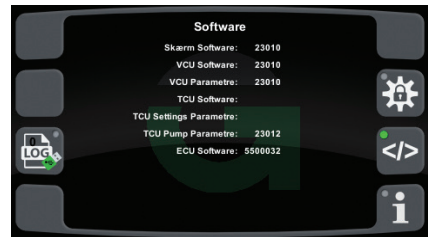

②



③

Generel information

1.7 Alarm- og overvågningsindikatorer - fortsat

4. Yderligere information

Du kan finde yderligere information om servicevalgene i de vedhæftede manualer.

Beskrivelse af hastighed 1,2 og 3 i driftstilstand

Displayet viser den maksimale hastighed

Trin 1: Maksimal hastighed 7 km/t. (Billede 1).

Trin 2: Maksimal hastighed 15 km/t. (Billede 2).

Trin 3: Maksimal hastighed 30 km/t. (Billede 3).



①



②



③

1.7 Alarm- og overvågningsindikatorer - fortsat

Kalibrering af joystick (1.5.7)

Kalibrering vil ikke ske og en fejlmelding vil vises, hvis maskinen har stået uden batteri i længere tid.

Hvis en eller flere pile lyser RØD, skal kalibrering foretages.

Hvis alle pile er GRØNNE, er det ikke nødvendigt med kalibrering, men hvis kalibreringen ikke ser ud til at være OK, kan kalibrering ske ved at følge nedenstående punkter.

1. Tryk på multifunktionstast ved siden af den grønne pil, indtil der lyder et bip.
2. Hold begge joystick i alle yderpositioner i 3 sekunder, et joystick ad gangen. (Venstre Højre) og (Fremad Tilbage) indtil alle pile lyser grønne. (Billede 1 og 3)



①

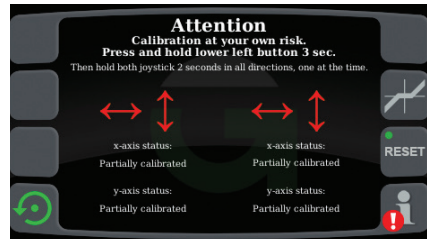

②

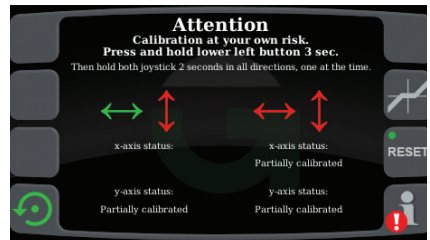

③

Generel information

1.7 Alarm- og overvågningsindikatorer - fortsat

Joystick "Deadband" (1.5.6)

Indstilling af deadband i alle retninger for begge joysticks. Standardindstillingen er 10, med denne indstilling er der stadig et lille deadband.

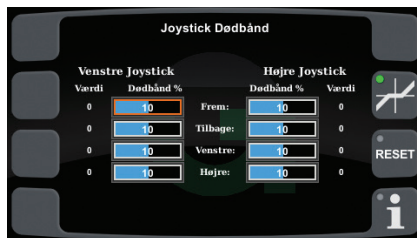

①

1.7 Alarm- og overvågningsindikatorer - fortsat

Advarsels- og signallys

Maskinen er udstyret med flere advarsels- og signallys. Deres betydning og formål er nærmere beskrevet i dette afsnit. Se aldrig bort fra et advarsels- eller signallys.



Advarsel

Kontakt altid afdelingen for eftersalgsservice ved overhophedning af motoren eller hydraulikken. Undlad at fjerne kølerdækslet, når væsken er under tryk, da dette er forbundet med fare.

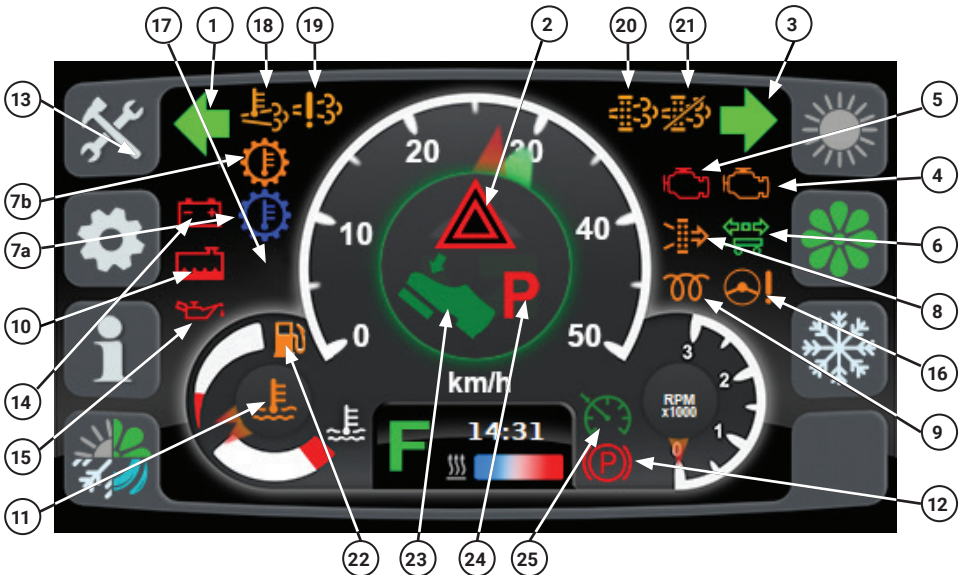

1. Venstre retningsviserblink

Vises når der blinkes til venstre eller havariblinket er tændt.

2. Havariblink

Blinker når havariknappen er aktiveret samtidig med højre og venstre blinklysisindikatorer (1 og 3).

3. Højre retningsviserblink

Vises når der blinkes til højre eller havariblinket er tændt.

4. Gult advarselslys

Dette signallys tænder, når motorens kontrolenhed registrerer en fejl. Arbejdet skal afbrydes øjeblikkeligt, og maskinen skal køres hen til et autoriseret værksted. Når det gule advarselslys er tændt, høres der et bip i 1 sekund.

Generel information

1.7 Alarm- og overvågningsindikatorer - fortsat

Advarsels- og signallys

5. Rød motorfejl

Dette signallys tænder, når motorens kontrolenhed registrerer en kritisk fejl. ALLE maskinfunktioner skal afbrydes, og maskinen skal parkeres i vejsiden hurtigst muligt. Manglende overholdelse kan resultere i alvorlige skader på maskinen og er et brud på garantien. Hvis det røde advarselslys efterfølges af et 10 sekunder langt bip, skal vores afdeling for eftersalgsservice kontaktes for at få yderligere instruktioner.

6. Påhængskøretøjets retningsviserblink

Vises ved tilslutning af påhængskøretøjet. Blinker i tilfælde af fejl. Kontrollér påhængskøretøjets tilslutning og lys.

7a. Alarm, LAV hydraulikolietemperatur

Hvis hydraulikoliens temperatur er under 20 °C, vises denne advarsel. Det er ikke muligt at anvende Workmode, før temperaturen er over 20 °C.

7b. Alarm, HØJ hydraulikolietemperatur

Hvis hydraulikoliens temperatur overskrider 100 °C, vises denne advarsel.

PTO front og PTO bag vil blive deaktiveret for at beskytte maskinen.

Advarslen vil forsvinde, når hydraulikolietemperaturen falder til 90 °C.

Det anbefales at lade maskinen køle af, når denne advarsel vises.

Hvis advarselslampen blinker: Enten er sensoren defekt og skal derfor skiftes, eller der er en dårlig forbindelse til den.

8. Alarm, tilstoppet luftfilter

Viser, at luftfilteret er fyldt med snavs og skal renses.

9. Opvarmningslys

Hvis dette symbol vises, er motoren ved at blive opvarmet. Motoren vil ikke starte, hvis symbolet vises på displayet.

10. Alarm, kølervæskestand

Vises, når kølervæskestanden er for lav. Stands maskinen for at se efter lækager, og fyld op med kølervæske.

11. Alarm, kølervæsketemperatur

Vises, når kølervæskens temperatur overskrider 112 °C. PTO front og PTO bag vil blive deaktiveret for at beskytte maskinen. PTO front og fejl genaktiveres, når temperaturen falder til under 100 °C. Det anbefales at lade maskinen køle af, når denne advarsel vises.

1.7 Alarm- og overvågningsindikatorer - fortsat

12. Parkeringsbremse

Et konstant lys angiver, at parkeringsbremsen er aktiveret. Hvis lyset blinker, er en fejl blevet registreret. Kontakt en autoriseret servicetekniker.

13. Fejl fundet

Følg udråbstegnet for at finde kilden til fejlen. Kontakt en autoriseret servicetekniker med denne information.

14. Fejl, batteriopladning

Viser, at batteriet ikke oplades. Kør øjeblikkeligt hjem. Vær opmærksom på, at maskinen når som helst kan standse uden yderligere varsel.

15. Alarm, olietryk

Angiver et lavt motorolietryk. Hvis alarmen starter, skal maskinen køres ind til siden, og motoren skal standses. Ring til Egholm servicetekniker for at få hjælp.

16. Sensor, rattryk

Angiver et manglende rattryk. Hvis denne alarm starter, og motoren er tændt, er styringen defekt, og du skal kontakte en Egholm-servicetekniker for at få hjælp.

17. Hydraulisk olieniveau lavt

Kør ind til siden af vejen, og sluk for motoren.

Tjek om der er lækage.

Tjek det hydrauliske niveauglas, som er placeret på maskinens bageste højre side

Hvis der er olie, skal du prøve at genstarte og vente 15 sekunder.

Hvis alarmen ikke genvises, kan du betjene maskinen igen.

Hvis fejlen opstår igen, skal du ringe til Egholms servicetekniker for at få hjælp.

Hvis der ikke er olie, skal du genopfylde før du kører videre.

18. DPF-regenerering er aktiv

(se side 49 for yderligere information)

19. Fejl i motorens emissionssystem

(se side 49 for yderligere information)

20. DPF-regenerering skal foretages så hurtigt som muligt

(se side 49 for yderligere information)

21. DPF-regenerering deaktiveret af brugeren

(se side 49 for yderligere information)

Generel information

1.7 Alarm- og overvågningsindikatorer - fortsat

22. Dieselindikator

Orange: Mindre end 6 liter. Ved blink: Fejl - uden for rækkevidde.

23. Tryk på bremsepedalen

Tryk på bremsepedalen for at starte motoren.

24. Maskinen i parkering

FNR knappen skal være i parkering / neutral for at starte motoren.

25. Fartpilot aktiveret

Når fartpilot er aktiveret, tryk (set) for at indstille farten eller tryk (res) for at fortsætte den tidligere fart.

1.8 Andre styreelementer

Lys- og nødkontakt

Tænd for positionslyset ved at trykke en gang på lyskontakten. Tryk en gang til for at tænde for kørelyset. I nødstilfælde trykkes på nødkontakten. (Billede 1)

Pedaler

Kørepedal

Kørepedalen styrer maskinens kørehastighed. I Manuel tilstand kan kørepedalen begrænses ved at trykke på knappen Hastighedsniveau (1.6 Styreenheder: side 18, knap 8 på instrument-panelet 1). (Billede 2)

Fartregulerende/bremsepedal

Tryk på pedalen for at aktivere motorbremsen. Ved øget tryk aktiveres både motorbremsen og tromlebremserne for at opnå den største bremsevirkning. Inching er muligt i driftstand og med fartpilots hastighed indstillet. Den indstillede hastighed (grøn markør) følger inch-pedalen. Hvis inch-pedalen trykkes længere ned, deaktiveres fartpilotsen.

Opbevaringsrum

Når klimaanlægget er tændt i førerkabinen, er der mulighed for også at afkøle opbevaringsrummet. Når klimaanlægget sættes til at varme, kan man vælge at lukke for lufttilførslen til opbevaringsrummet. (Billede 3)



Advarsel

Foretag daglige bremseprøver. City Ranger 3070 kører ikke på frihjul, og et pludseligt fald i hastigheden kan forekomme, hvis kørepedalen slippes.

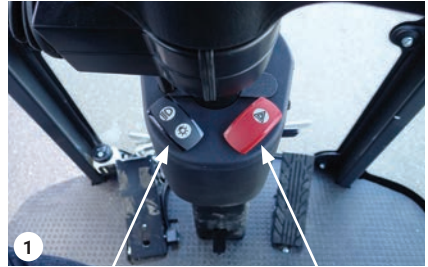

Lyskontakt

Nødkontakt



Fartregulerende/
bremsepedal

Kørepedal



Opbevaringsrum (med kølemuligheder)

Generel information

1.9 Elektriske komponenter

Sikringer og hovedafbryder Førerkabinens strømfordlingsboks (Billede 1)

Førerkabinens sikringer og relæer er placeret i rummet bagerst i kabinen. Her findes også andre anordninger som køretøjets styreenhed (VCU) og dioder. Fjern dækslet for at få adgang til disse anordninger.

Sikringernes og relæernes placering er vist i figur 2.



Kabinens bagdæksel

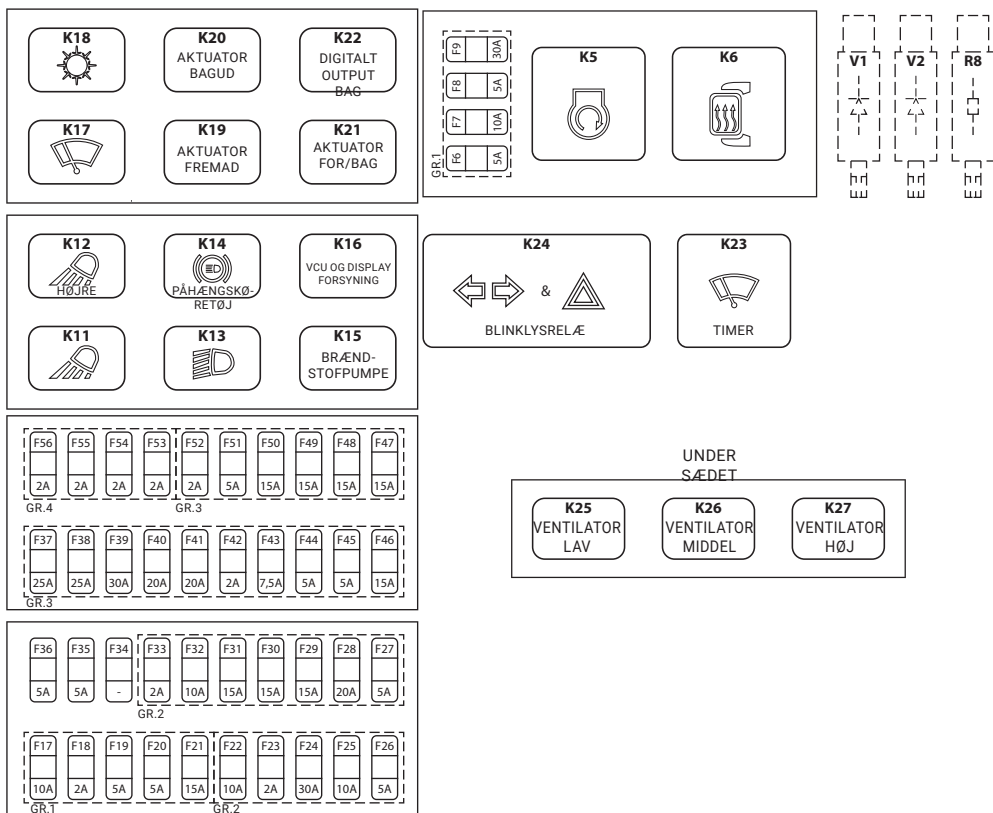

2

Kabinens stikdåse

1.9 Elektriske komponenter - fortsat

Fører-kabinens sikringer, relæer og dioder

Sik-ring	A	Funktion
F6	5	Hovedrelæ, spole i elektronisk kontrolenhed
F7	10	Brændstofpumpe
F8	5	Hukommelse, elektronisk kontrolenhed
F9	20	Starter
F17	10	Relæ, retningsindikator
F18	2	Signal, havariblink
F19	5	Relæ, VCU og display
F20	5	Radiohukommelse og kabinelys
F21	15	Ratstamme (kontakt, positionslys, nærlys, horn, rudevasker og -visker)
F22	10	Stoplys, påhængskøretøj
F23	2	Relæ, VCU og displayspole
F24	30	VCU outputforsyning 4 (Lygter)
F25	10	Kompressor, klimaanlæg
F26	5	Controller, klimaanlæg
F27	5	Frostvæsketermostat
F28	20	Kabineblæser
F29	15	Nærlys
F30	15	Venstre arbejdslys
F31	15	Højre arbejdslys
F32	10	Rudevisker
F33	2	Sensor (omdrejningstæller, motorens luftindsugningsfilter og påhængskøretøjets stik)
F34	-	Tom

Sik-ring	A	Funktion
F35	5	Kontakt
F36	5	Spole, brændstofpumpe
F37	25	VCU outputforsyning 1 (ventiler)
F38	25	VCU outputforsyning 2 (ventiler)
F39	30	VCU outputforsyning 3 (ventiler)
F40	20	Varme i spejl
F41	20	Sæde
F42	2	Sædekontakt
F43	7,5	Radio og USB
F44	5	Skærm og kamera
F45	5	Armlæn (instrumentpanel og retningskontakt)
F46	15	TCU (Stop- og baklys)
F47	15	Stik, A-ramme
F48	15	Stik, B-ramme
F49	15	Aktuator
F50	15	Digitalt output bag
F51	5	Servicestik
F52	2	Blinksignaler
F53	2	Venstre positionslys
F54	2	Højre positionslys
F55	2	Nummerplade
F56	2	Positionslys A- og B-ramme

Generel information

1.9 Elektriske komponenter - fortsat

Fører-kabinens sikringer, relæer og dioder

RELÆER	
Relæ	Funktion
K5	Starter
K6	Varme i spejl
K11	Venstre arbejdslys
K12	Højre arbejdslys
K13	Nærlys
K14	Stoplys, påhængskøretøj
K15	Brændstofpumpe
K16	VCU og display, strømforsyning
K17	Relæ, rudevisker
K18	Kompressor, klimaanlæg
K19	Aktuator fremad
K20	Aktuator bak
K21	Aktuator front/bag
K22	Digital udgang bag
K23	Timerrelæ, rudevisker
K24	Relæ, blinklys
K25	Lav ventilatorhastighed
K26	Middel ventilatorhastighed
K27	Høj ventilatorhastighed

DIODER	
Diode	Funktion
V1	Aktivering af VCU og display, strømforsyning - Havariblink
V2	Aktivering af VCU og display, strømforsyning - Kontakt

1.9 Elektriske komponenter - fortsat

Batteriets strømfordelingsboks

Hovedsikringerne og relæerne er placeret bagerst på maskinen i batterikammeret. Her findes også hovedafbryderen. (Billede 1)

For at få adgang skal sidedækslet fjernes ved at dreje de to nederste fingerskruer en kvart omgang og løfte dækslet. (Billede 2+3)

Sikringernes og relæernes placering er vist i figur 4.

Batteri

Ved isætning eller udskiftning af batteriet skal man sørge for at batteriklemmerne tilsluttes korrekt. Udvis forsigtighed for at undgå kortslutning mellem batteriklemmerne.

Sørg for at sætte batteriet rigtigt i, og monter beskyttelseshætterne.



Batterikammer

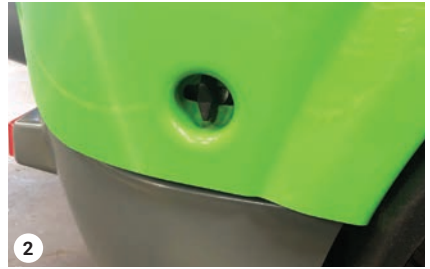

Adgang til: Batterikammer



Sikringer og relæer

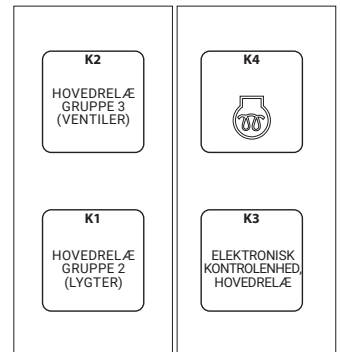
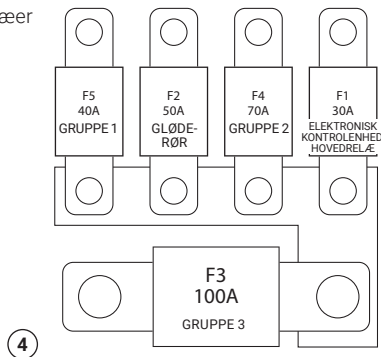

Generel information

1.9 Elektriske komponenter - fortsat

Sikrings- og relæfunktioner, bagerste ende

Sik-ring	A	Funktion
F1	30	Elektronisk kontrolenhed, strømforsyning
F2	50	Gløderør, strømforsyning
F3	100	Gruppe 3 strømforsyning (Kontakt)
F4	70	Gruppe 2 strømforsyning (Kontakt)
F5	40	Gruppe 1 strømforsyning (Batteri)

Relæ	Funktion
K1	Hovedrelæ (Lygter)
K2	Hovedrelæ (Ventiler)
K3	Elektronisk kontrolenhed, hovedrelæ
K4	Relæ, gløderør

Hovedafbryder

Det er kun nødvendigt at slukke maskinen helt i forbindelse med transport, længere tids opmagasiner og vedligeholdelse. (Billede 1)
Vent mindst 60 sekunder efter at maskinen er blevet stoppet, før hovedafbryderen slukkes.

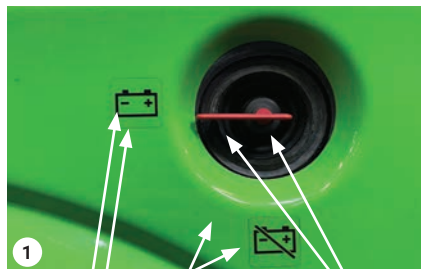

Til

Slukket

Hovedafbryder



Advarsel

Hovedafbryderen må under ingen omstændigheder aktiveres under almindelig drift af maskinen.

Generel information

1.10 Førersæde



Advarsel

Indstil sædet, så det passer til operatøren, inden maskinen startes.

Indstilling af sædelængde

Løft låsehåndtaget, og indstil derefter sædet til den ønskede position. (1)

Vægt

Sædet indstilles, mens chaufføren sidder på det, ved at trække i eller trykke på håndtaget (2). Sædet er korrekt indstillet, når pilen befinder sig i det midterste klare område af vinduet. (Billede 1+2)

Undlad at betjene håndtaget i mere end et minut, da dette kan beskadige kompressoren.

Justering af ryglæn

Træk op i låsehåndtaget (4), og juster vinklen på ryglænet. Når ryglænet er justeret, fastlåses justeringshåndtaget i den ønskede position.

Lændestøtte

Juster rundingen på ryglænets pude ved at dreje på justeringshåndtaget (3). (Billede 3)
0 = Ingen runding.

1 = Maksimal runding øverst.

2 = Maksimal runding nederst.

Ratstamme

Frigør håndtaget (5) for at justere ratstammens position.

Fodpedalen bruges til at indstille ratstammen for at sikre nem betjening af City Ranger 3070 (6). (Billede 4)



Advarsel

Kør aldrig uden fastspændt sikkerhedssele.
Indstil ikke ratstammen under kørslen.



Sædeoversigt

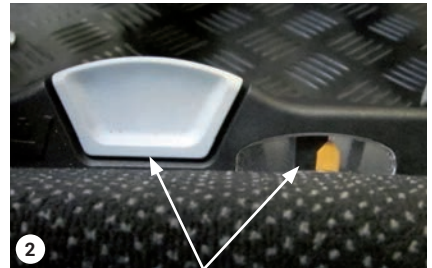

Vægtjustering

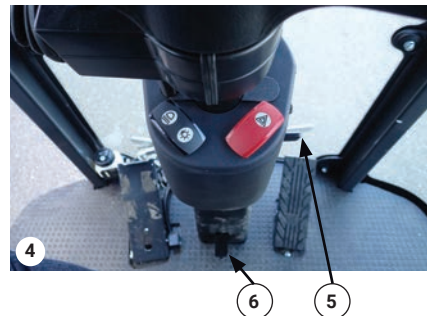

Generel information

1.11 Varme og aircondition

Kabinevarme

Tænd for varmen i kabinen ved at trykke på knappen til at øge kabinevarmen og tænde for kabineblæseren

(Afsnit 1.6, instrumentpanel 2).

Temperaturen kan indstilles i 10 trin og ventilatoren i 3 trin for at sikre optimal komfort i førerkabinen. Varmeniveauet i kabinen vises på displayet, og blæserhastigheden angives af dioderne oven over knappen. (Billede 1)

Aircondition

Køl kabinen ned ved at tænde for klimaanlægget og justere blæseren på armlænets instrumentpanel.

OBS! Klimaanlægget og kabinefilteret skal kontrolleres/rengøres en gang om året

Kabineventilation

Ventilationshullerne er placeret forskellige steder i kabinen (under sædet og under taget). (Billede 2+3+4)

OBS! For hurtigere at fjerne duggen fra forruden kontrolleres det, at alle ventilationshuller i taget er helt åbne og rettet mod forruden. Tænd for klimaanlægget og skru op for varmen for at opnå det hurtigste resultat



①

Kabinevarme

Instrumentpanel 2



②

Ventilationshuller i gulvet



③

Forreste ventilationshuller i taget



④

Bagerste ventilationshuller i taget

1.12 Trailer

Når City Ranger 3070 er udstyret med det godkendte anhængertræk i klasse A50-X, kan følgende påhængskøretøjer tilkobles:

- Bremseløse påhængskøretøjer, maks. 750 kg.
- Brutto maskinvægt med bremseløse påhængskøretøjer (køretøj + påhængskøretøj + last i påhængskøretøj), maks. 3.000 kg.
- Påhængskøretøjer med påløbsbremses, maks. 2.000 kg.
- Lodret belastning på anhængertræk, maks. 100 kg.



Bemærk

Andre anhængertræk er ikke understøttet og kan ikke garanteres af Egholm



Bemærk

Der er intet bremseassistentsystem (bremserørsforbindelse) til påhængskøretøjer på City Ranger 3070. Undlad at koble påhængskøretøjer med bremseassistentsystem til City Ranger 3070.

Tilkobling af påhængskøretøjer

Tilkobling: Kobl påhængskøretøjet på anhængertrækket, og kontroller, at tilkoblingslåsen er aktiveret. Træk påhængskøretøjets støttehjul op. (Billede 1)

OBS! Hvis påhængskøretøjet er forsynet med bremses, skal dets sikkerhedswire fastgøres på koblingen.

Lygter

For at kunne styre påhængskøretøjets lygter fra kabinen, skal dets elektriske stik tilsluttes stikket på City Ranger 3070. Kontroller, at det virker. (Billede 1)



Advarsel

Kontroller, at der ikke står personer mellem maskinen og påhængskøretøjet eller i nærheden af arbejdsområdet.

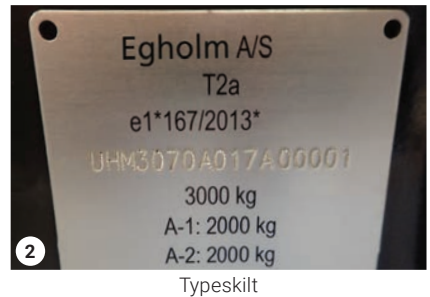
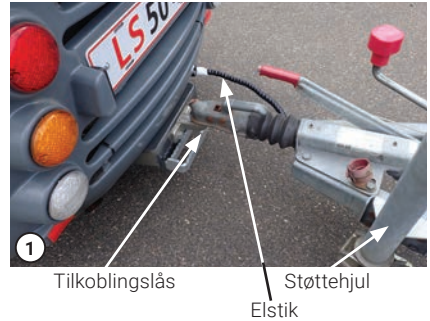

Generel information

1.13 Bugsering



Advarsel

City Ranger 3070 er udstyret med en hydrostatisk gearkasse. Undgå at bugser maskinen over længere strækninger eller ved høje hastigheder. Maks. 5 km/t.



Advarsel

Slip parkeringsbremsen, før maskinen bugseres. Parkeringsbremsen aktiveres automatisk, når retningskontakten er i P-position, eller når motoren stopper.

Slip parkeringsbremsen

1. Fjern det højre sidedæksel fra bagsiden af maskinen.
2. Luk den hydrauliske parkeringsventil.
3. Pump med håndtaget, mindst 50 gange.
4. Det kan være nødvendigt at pumpe videre for at holde parkeringsbremsen udløst. (Billede 2)

Maskinen bugseres

Bugser kun maskinen de få meter det kræver at fjerne den fra trafikken.

1. Fastgør træktovet til en af slæbeanordningerne. (Billede 1)
2. Slip parkeringsbremsen.
3. Bugser langsomt maskinen.

Når du er færdig, åbnes den hydrauliske parkeringsventil, og sidedækslet sættes tilbage på plads.

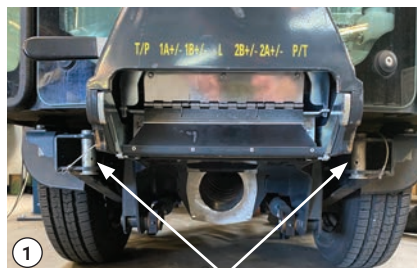

Forreste slæbeanordning



Hydraulisk pumpeventil

Pumpehåndtag

1.14 Montering af redskaber

På- og afmontering af redskaber

Sluk altid maskinen, før et redskab monteres/afmonteres. Sørg for at anhængertrækket er rent før påmontering af redskabet. Rengør om nødvendigt anhængertrækket med en klud eller lignende.



Advarsel

Koblingerne og området omkring koblingerne skal holdes rent, så der ikke ophobes snavs, der kan kontaminere hydrauliksystemet. (Billede 1+2+3)

Påmontering af redskaber

For nærmere oplysninger om af- og påmontering af redskaber henvises til de pågældende redskabers brugsanvisninger.

Efter påmontering af redskabet, sikres det at indstillingerne på displayets instrumentpanel passer til det påmonterede redskab. I tvivlstilfælde kontrolleres displayet og de(t) valgte redskab(er), før arbejdet påbegyndes.

Tilslutning af påhængskøretøj med hydraulisk vippefunktion (ekstraudstyr)

Hydraulikslangerne er tilsluttet til C-koblingen bag på maskinen. (Billede 3)



Advarsel

Kør altid forsigtigt med et tungt frontmonteret redskab på City Ranger 3070 (f.eks. klipper, svingbar kost), og tag højde for at baghjulene står knap så godt fast.



A-kobling



B-kobling

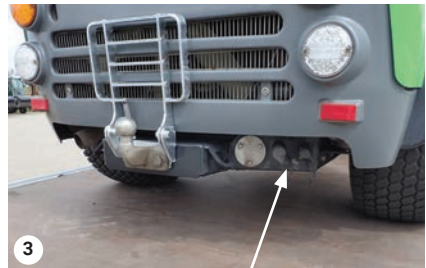

C-kobling

Generel information

1.15 Udstødningssystem (side 1.3)

Vedligeholdelse af DPF (dieselpartikelfilter) udføres kontinuerligt under hele motorens drift uden behov for nogen form for indgriben fra operatøren, hvis motoren er hårdt belastet.

Udstødningssystemets status vises på denne side. Når regenerering er nødvendig, vises en indikator på transportskærmen.

Det anbefales, at brugeren går til denne side og aktiverer regenerering.

Hvis der er behov for regenerering af DPF (dieselpartikelfilter), vises dette samt graden af vigtighed, på denne side. Hvis regenereringen er aktiv, er det muligt at deaktivere/afbryde den på denne side i 30 minutter eller indtil næste cyklus.

Udstødningen bliver varm og kan udgøre en brandfare, hvis du kører på tørt græs, hø osv. I dette tilfælde anbefales det at deaktivere regenereringen.

1.15 Udstødningssystem (side 1.3) - fortsat



DPF-regenerering er aktiv:

Lampen tænder, indtil regenereringen er fuldført.

Udstødningssystemet vil blive meget varmt, hold maskinen væk fra tørt græs, hø osv.



Fejl i motorens emissionssystem:

Fast: Niveau 1 Den gule motorlampe blinker langsomt

Langsomt blink: Niveau 2 Den gule motorlampe blinker hurtigt

Hurtigt blink: Niveau 3 Det gule motorlys blinker hurtigt, og det røde motorlys vil være fast.

5 minutters nedkøling, motorens drejningsmoment reduceres med 50%, hvorefter motoren lukkes ned eller går i tomgang.

Ring til Egholms servicetekniker for at få hjælp.



DPF-regenerering skal foretages så hurtigt som muligt:

Fast: Regenerering nødvendig – højeste niveau. Få maskinen væk fra tørt græs, hø osv. og aktivér regenerering

Hurtigt blink: Regenerering nødvendig – højeste niveau. Få maskinen væk fra tørt græs, hø osv. og aktivér regenerering. Sodbelastningen er meget høj. Regenerer så hurtigt som muligt.

Hvis de gule motorlys begynder at blinke, skal maskinen straks standses, og der skal foretages regenerering.

Hvis de røde motorlys også begynder at blinke, skal maskinen straks standses, og der skal foretages regenerering. Ring til Egholms servicetekniker, maskinen har brug for en servicetest eller en ny DPF.



DPF-regenerering deaktiveret af brugeren:

Denne funktion må kun anvendes, hvis det virkelig er nødvendigt.

For at genaktivere maskinen skal du foretage en cyklus i maskinen eller trykke på spærreknappen igen.

Brugsanvisning

**Honest
Machines**

2.0 Driftstilstande

Maskinen har 3 forskellige driftstilstande:

- **Transporttilstand**

Når maskinen skal transporteres mellem forskellige opgaver.

- **Arbejdstilstand**

Når maskinen bruges til at arbejde med påmonterede redskaber.

- **Manuel tilstand**

Når maskinens eksterne sugeslange eller højtryksrenser skal anvendes. (Kan kun aktiveres, når sugetanken er monteret. Se sugetankens brugsanvisning for at få mere at vide)

2.1 Transporttilstand

Transporttilstand er maskinens standardtilstand, og den må kun bruges til at transportere maskinen. Når denne tilstand er aktiveret, vises menuen Transporttilstand på displayet. Den hydrostatiske transmission justeres til kørsel i offentlig trafik.

Hvis operatøren forlader maskinen og retningshåndtaget er sat til enten Forlæns eller Baglæns kørsel, vil motoren af sikkerhedshensyn automatisk blive slukket efter 2 sekunders inaktivitet. (Billede 1)

2.2 Arbejdstilstand

Når en gyldig redskabskombination er valgt, kan maskinen sættes i Arbejdstilstand ved at trykke på knappen Arbejdstilstand på instrumentpanel 1. Hvis denne funktion er aktiveret, vil dioden ved siden af knappen være tændt. (Billede 2)

Tryk kort på WM -knappen for at deaktivere arbejdshydraulik. For at deaktivere arbejdstilstand helt, skal du trykke på knappen i 2 sekunder.

I Arbejdstilstand kontrollerer styreenhederne de valgte redskaber, og maskinen konfigureres automatisk til øjeblikkeligt at påbegynde arbejdet. For yderligere oplysninger om styreenhederne henvises til de forskellige redskabers brugsanvisninger.

Den hydrostatiske transmission tilpasses automatisk de påmonterede redskaber. Hvis operatøren forlader maskinen, vil motoren af sikkerhedshensyn automatisk blive slukket efter 2 sekunders inaktivitet.



①

Menuvisningen Transporttilstand



②

Knappen Arbejdstilstand



Arbejdstilstand deaktiveret

Brugsanvisning

2.3 Manuel tilstand

Manuel tilstand bruges, når operatøren vil forlade maskinen med motor i gang for at betjene den eksterne sugeslange eller højtryksrenseren. Manuel tilstand kan kun aktiveres, når følgende krav er opfyldt: (Billede 1)

- En sugetank er monteret og valgt på displayet.
- Maskinen er sat til parkering.
- Parkeringsbremsen er aktiveret og uden fejl. Se efter, at parkeringssymbolet vises på displayet.



1

Knappen Manuel tilstand

2.4 Daglig betjening

Daglig kontrol inden opstart

Gå rundt om maskinen, og kontroller:

- Dækkenes og fælgenes tilstand, da hjulene udsættes for mange stød (fortove, kanter m.m.).
- Dæktrykket. (se afsnit 1.4)
- Redskabernes tilstand.

Området under maskinen for at registrere eventuelle lækager (diesel, olie, vand ...).

- Bremsens effektivitet. Lav fem bratte opbremsninger dagligt for at sikre vedligeholdelse af bremserne.
- Kontrollér motoroliestanden. (se afsnit 3.2)
- Kontrollér lysene.
- Kontrollér, at alt fungerer som det skal.
- Smørepunkter: se afsnit 3.7 Smøring, side 56, det anbefales at smøre maskinen for hver 50 arbejdstimer.



Advarsel

Start ikke maskinen, hvis en af ovenstående kontroller ikke kan gennemføres med det ønskede resultat. Kontakt en autoriseret servicetekniker.

Brugsanvisning

2.5 Rengøring og kontrol efter hver brug

Maskinen kan både rengøres med en højtryksrensers fra en passende afstand eller med en haveslange. Brug en bilshampoo og en blød klud til at rengøre maskinen for snavs.



Advarsel

- Sprøjt ikke koldt vand på varme maskindele.
- Sprøjt ikke vand direkte ind i motorrummet eller gennem kølerne eller kølerventilatoren.
- Brug ikke organiske opløsningsmidler.
- Rengør ikke kabinens tætningslister, taget indvendigt og området omkring dørene med en højtryksslange.

Anbefaling

Rengør maskinen jævnligt/dagligt. Opbevar værktøj og bilshampoo på en passende måde. Følg doseringsanvisningen på bilshampoens emballage.

2.6 Påfyldning af brændstof



Advarsel

Stop altid motoren før påfyldning af brændstof. Påfyldning bør foregå udendørs eller i et rum med god udluftning. Undgå åben ild og antændelseskilder. Dieselolie er let antændelig.

Dieselbrændstof

Brug kun dieselbrændstof med en kvalitet som specificeret for denne motor. Se listen nedenfor:

- Dieselbrændstof EN590.
- Dieselbrændstof ASDM D975 GRADE 1D S15.
- Dieselbrændstof ASTM D975 GRADE 2D S15.
- Dieselbrændstof JIS K2204.
- Dieselbrændstof BS 2869 eller tilsvarende.

Vigtigt ved påfyldning af brændstof

- Hold området frit for snavs under påfyldningen af brændstof.
- Overfyld ikke brændstoftanken.
- Undgå at spilde dieselolie.
- Undlad at ryge.

Brændstofniveauet vises på displayet. Dækslet til brændstoftanken er placeret på maskinens venstre side. Åbn det med den tilsvarende nøgle. (Billede 1)



Brændstoftankens dæksel

Brugsanvisning

2.7 Start, kørsel og stop

Regler ved kørsel

(Afsnit 1.1 Sikkerhed, side 7)

- Alle, der bruger City Ranger 3070, skal være uddannet i brugen og håndteringen af maskinen.
- Kør ikke på skråninger med en hældning på over 20°.
- Kør altid forsigtigt.
- Glem ikke, at City Ranger 3070 er en forholdsvis høj og smal maskine. Chaufføren skal derfor dreje ved lav hastighed.
- Lad ikke motoren køre i indelukkede områder, da det medfører risiko for kulilteforgiftning.
- Bremselængden øges, når vejen er våd og/eller der er last på maskinen.
- Vær opmærksom på styrefølsomheden og styrereaktionen.
- Tag altid sikkerhedsselen på.
- Kør aldrig med åben dør.
- Stands maskinen et sikkert sted, hvis en indikator lyser eller blinker under kørsel. Konsulter derefter denne brugsanvisning. (se afsnit 1.7)
- Overhold altid de gældende lokale færdselsregler.

Før maskinen startes, skal følgende betingelser være opfyldt

- Chaufføren skal sidde i førersædet.
- Retningskontakten skal være indstillet til Parkering.
- Bremspedalen skal aktiveres.

Det anbefales at vente med at køre, til displayet tænder.

Hvis hovedbryderen har været aktiveret, tager det ca. 21 sekunder, ellers sker det øjeblikkeligt.

2.7 Start, kørsel og stop - fortsat

Start og kørsel af City Ranger 3070

1. Sæt retningskontakten i parkeringsposition og tryk bremsepedalen ned.

Hvis maskinen er indstillet til forlæns eller baglæns kørsel, skal retningskontakten sættes på Off, hvorefter der ventes 5 sekunder, før der forsøges på ny. (Billede 1)

2. Drej tændingsnøglen (i urets retning), indtil forvarmningsindikatoren og andre indikatorer begynder at lyse. Når forvarmningsindikatoren slukkes, kan tændingsnøglen drejes det sidste stykke for at starte motoren. (Billede 2)

3. Efter opstart: Kontroller, at alle indikatorer er slukkede.

4. Indstil retningskontakten til enten forlæns (F) eller baglæns kørsel (R). Parkeringsbremsen udløses automatisk, når retningskontakten indstilles til F eller R. På samme måde aktiveres den automatisk, når kontakten er indstillet til Parkering (P).

5. Tryk på kørepedalen for at opnå den ønskede kørehastighed. (Billede 3)

Bemærk! Når maskinen er i Transporttilstand, styrer kørepedalen motorens omdrejningstal. I Arbejdstilstand er omdrejningstallet konstant.

Bremning

Der er to måder at bremse på:

1. Fjern langsomt trykket fra kørepedalen (motorbremse). Det er en hydraulisk bremse, der påvirker hjulmotorerne direkte.

2. Øg trykket på den fartregulerende/ bremsepedalen for at aktivere tromlebremserne. Både motorbremsen og tromlebremserne aktiveres for at opnå den største bremsevirkning.

3. Parkeringsbremsen aktiveres automatisk, når retningskontakten indstilles til P og hastigheden er under 2 km/t.



Retningskontakt



Tændingsnøgle



Fartregulerende pedal/
bremsepedal Kørepedal

Brugsanvisning

2.7 Start, kørsel og stop - fortsat

Standning af City Ranger 3070

- Indstil retningskontakten til positionen P.
- Sluk for City Ranger 3070 ved at dreje tændingsnøglen tilbage til udgangsposition (mod uret).
- Når nøglen er i udløserstilling, kan den fjernes.



Bemærk

Når retningskontakten er i positionen P, aktiveres parkeringsbremsen automatisk.



Advarsel

Se efter, at parkeringsbremsens indikator vises på displayet. (Billede 1)



Advarsel

Når motoren er slukket, aktiveres parkeringsbremsen automatisk.



①

Parkeringsbremse

2.8 Motoropvarmning

Opvarmningsinstruktioner

- Forsøg ikke at starte City Ranger 3070, når temperaturen er under -20 °C.
- Start motoren.
- Pumperne starter med dieselmotoren og skal betjenes i mindst 10 minutter med motoren i tomgang for at sikre en korrekt smøring.
- Aktiver derefter langsomt alle systemer adskillige gange ved lav belastning for at opvarme hele systemet så uniformt som muligt. Drej samtidig forsigtigt traktionspumpen udad. En konstant gennemskylning er nødvendig i alle komponenter med henblik på at undgå temperaturchok. Alle systemfunktioner skal aktiveres langsomt adskillige gange ved lav belastning, indtil hele systemet når en temperatur, hvor maskinen fungerer optimalt.

Brugsanvisning

2.9 Transport af City Ranger 3070

For at transportere køretøjet skal du bruge fastholdelsesstroppe og sætte dem fast på de to transportsikringsringe foran og de to ankerbeslag bagpå. (Billede 1+2+3+4)



Advarsel

- Husk at sikre dørene, panelerne m.m. før transport og igangsætning.

- Bak eventuelt maskinen op på anhængeren for at opnå en bedre vægtfordeling mellem køretøjet og anhængeren.



Forankring ved forenden

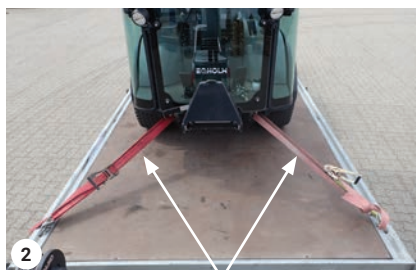

Stroppe ved forenden



Forankring bagpå, to forankringsbeslag



Stroppe ved bagenden

Service og vedligeholdelse

**Honest
Machines**

Service og vedligeholdelse

3.1 Service- og vedligeholdelsesdiagram for City Ranger 3070

X smøring

◆ Rengør

● Udskift

○ Kontroller

Drift	Serviceskema										
	Dag- ligt	Første 50 timer	For hver 50 timer	For hver 500 timer	For hver 1000 timer	For hver 1500 timer	For hver 2000 timer	For hver 3000 timer	Hvert år	Hvert 2. år	Se afsnit
Maskine											
Udvendig inspektion	○										3,8
Dæktryk		○	○	○					○		1,4
Hjulbolte		○		○					○		-
Kabinefilter				●					●		3,8
Dørjustering		○		○					○		-
Batteri (8)				○					○	●	-
Bremser		○		○/X					○/X		-
Bremsevæske (5)		○		○				●	○	●	3,5
A-ramme tilslutninger (4)	◆										-
B-ramme tilslutninger (4)	◆										-
Lygter	○										-
Skrueerne i leddet skal spændes igen.		○		○							
Motor											
Luftfilter, hoved (3)		○/◆	○/◆	●					●		3,8
Luftfilter, sikkerhed (3)		○/◆	○/◆	●					●		3,8
Motorolie (2)	○	○		●					●		3,2
Motoroliefilter (2)				●					●		3,2
Brændstoffilter, hoved				●					●		3,8
Brændstoffilter, karaffel		○	○	●					●		3,8
Bælte, generator		○		○	●				●		3,9
Kølevæske (1)		○	○	○				●	○	●	3,4
Kølevæskeslanger og ringe		○		○					○		-
Reguleringsanordning, kølevæsketemperatur (8)									●		-
Vandradiator (3)	◆	○		○/◆					○/◆		-
Vandradiatorens trykdæksel				○					○		-
Motorens vandpumpe (8)									○		-
Motorventilator, frihøjde				○					○		-
Motorblok (8)							○		○		-
Turbolader (8)					○						-
Luftindtagrør/spændebånd				○	○				○		-
Udluftningsfilterets rør				○	○				○		-
Krumtaphusets åndeventil						●					-
Brændstofrør/klemmer				○	○				○		-

Service og vedligeholdelse

3.3 Service- og vedligeholdelsesdiagram for City Ranger 3070 - fortsat

X smøring

◆ Rengør

● Udskift

○ Kontroller

Drift	Serviceskema										
	Dag- ligt	Før- ste 50 timer	For hver 50 timer	For hver 500 timer	For hver 1000 timer	For hver 1500 timer	For hver 2000 timer	For hver 3000 timer	Hvert år	Hvert 2. år	Se afsnit
Motor - fortsat											
Gløderør (8)								●			-
Starter (8)							○				-
Rengøring af EGR-ventil og nulstilling af ECU (9)								●			-
Ventilrensning					○						-
Hydraulisk											
Hydraulikolie (6)		○		○		●			○	●	3,3
Hydraulikoliefilter (6)		●				●				●	3,8
Hydraulikolieølser	◆	○		◆					◆		-
PTO-overtryksventil				○					○		-
Hydraulikslanger		○		○					○		-
Klimaenlæg											
AC-slanger		○		○					○		-
Fordamper				◆					◆		-
Fordamperens afløbsslange				◆					◆		-
Kondensator				◆				◆	◆		3,8
Bælte, A/C		○		○	●				●		3,9
Filtertørrer, A/C									●		-
Smøring											
Venstre styrecylinder		X	X						X		3,7
Højre styrecylinder		X	X						X		3,7
A-rammens løftcylinder		X	X						X		3,7
A-rammens lås/kabel		X	X						X		3,7
Dørhængsel		X		X					X		3,7

- 1) Kontroller glycolniveauet for hver 500 timer og før vinteren.
- 2) Udskift motorolie og filter for hver 500 timer og mindst en gang om året.
- 3) Oftere service kan være nødvendig, hvis maskinen opererer i meget varme eller støvede omgivelser.
- 4) Rengør alle koblinger med en ren klud, før der monteres redskaber.
- 5) Udskift bremsevæske for hver 3000 timer og mindst hvert andet år.
- 6) Udskift hydraulikolie og filter for hver 1500 timer og mindst hvert andet år.
- 7) Rengør bremserne og trim dem for hver 500 timer og mindst en gang om året.
- 8) Forebyggende vedligeholdelse.
- 9) Kun service udført af Perkins. Kontakt den lokale Perkins-forhandler.

Service og vedligeholdelse

3.2 Motorolie

Brug kun kommercielle olier, som opfylder følgende krav:

- API CK-4.

- ACEA E9.

- ECF-3.

Standard: 10W-40

OBS! Den anvendte smøreolies viskositet skal svare til temperaturområdet for omgivelserne, hvor maskinen anvendes

(Billede 1)



Advarsel

Stop altid motoren før kontrol af oliestand, og når der skiftes olie og oliefilter.

Kontrol af motoroliestand

1. Parker City Ranger 3070 på et plant underlag.

2. Vent mindst 10 minutter, efter motoren er standset, så motorolien kan nå at løbe tilbage i olietanken.

3. Træk oliepinden ud, tør den af, og sæt den på plads igen. (Billede 2)

4. Træk oliepinden ud igen, og aflæs, om der er olie nok på motoren. Oliestanden skal ligge mellem MIN og MAX på oliepinden. (Billede 2)

5. Skru dækslet af, hvis oliestanden er under den nederste streg. Efterfyld olie, vent nogle minutter, og kontroller oliestanden igen. (Billede 3)

	Minimum	Maksimum
10W-40	-20 °C	50 °C
SAE 0W30	-30 °C	30 °C
SAE 0W40	-30 °C	40 °C
SAE 5W30	-25 °C	30 °C
SAE 5W40	-25 °C	50 °C
SAE 10W30	-20 °C	40 °C
SAE 15W40	-10 °C	50 °C

①

Viskositet i overensstemmelse med temperaturen

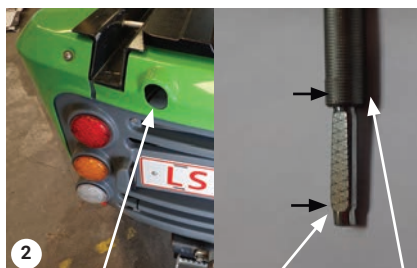

Oliepind

MIN.

MAKS.

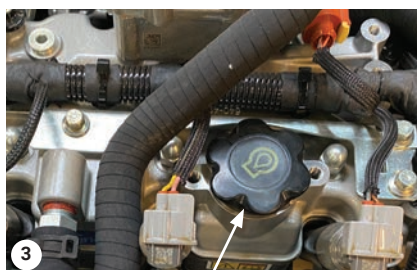

Påfyldningsdæksel, motorolie

3.2 Motorolie - fortsat

Motorolieskift/skift af oliefilter

OBS! Tøm krumtaphuset, mens olien er varm.



Advarsel

Varm olie og varme komponenter kan medføre personskade. Undgå, at varm olie eller varme komponenter kommer i kontakt med huden.

1. Parker City Ranger 3070 på et plant underlag.
2. Åbn påfyldningsdækslet. (Billede 1)
3. Fjern drænproppen, og lad olien løbe ned i et tømningskar. (Billede 2)
4. Rens drænproppen, når olien er løbet ud, og monter den igen med en ny pakning.
5. Fjern oliefilteret med et passende værktøj. (Billede 3)
6. Rens cylinderblokkens eller olieøkølerens tætningsoverflade.



Advarsel

Fyld ikke oliefilterne med olie, før de monteres. Denne olie vil ikke blive filtreret og kan kontamineres. Kontamineret olie kan resultere i hurtigere slid på motorens komponenter.

7. Kom ren motorolie på det nye oliefilters tætningsoverflade.
8. Monter det nye oliefilter. Stram filteret ved håndkraft. Stram ikke oliefilteret mere end højst nødvendigt.
9. Fyld krumtaphuset med den angivne mængde olie. (ca. 10,6 liter)



Advarsel

For lidt eller for meget olie i krumtaphuset kan resultere i beskadigelse af motoren.



Påfyldningsdæksel, motorolie



Drænprop



Motoroliefilter

Service og vedligeholdelse

3.2 Motorolie - fortsat



Advarsel

For at undgå skader på krumtapakslens leje skal man afmontere sikring for brændstofpumpe før motoren tøernes. Dette vil fylde oliefilterne, før motoren startes. Tørn ikke motoren i mere end 30 sekunder.

Derefter isættes sikring og start ved idle speed (tomgang) i 2 minutter.

10. Start motoren, og lad den køre ved "LOW IDLE" (lav tomgang) i 2 minutter. Udfør denne procedure for at sikre, at smøresystemet har olie og at filterne er fyldt. Efterse oliefilteret for lækager.

11. Stop motoren, og lad olie trænge tilbage i bundkarret i min. 10 minutter.

12. Træk oliepipinden ud, tør den af, og sæt den på plads igen.

13. Træk oliepipinden ud igen, og aflæs, om der er olie nok på motoren.

14. Oliestanden skal ligge mellem MIN og MAX på oliepipinden. (Billede 1)

15. Skru dækslet af, hvis oliestanden er under den nederste streg. Efterfyld olie, vent nogle minutter, og kontroller oliestanden igen.

①

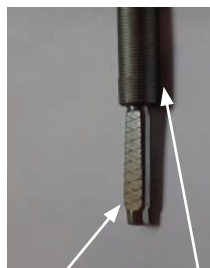

MIN.

MAKS.



②

Dækslet i højre side

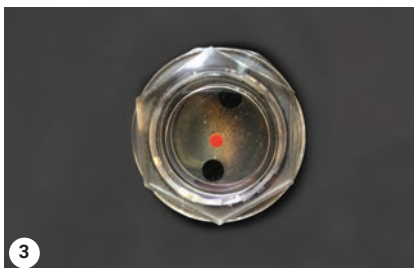

③

3.3 Hydraulikolie

Kontrol af hydraulikolieniveau

1. Hydraulikolie skal kontrolleres, imens olien er kold. Olien skal være synlig i skueglaset. Hvis olien ikke er synlig, skal der efterfyldes. (Billede 3)

2. Fyld om nødvendigt hydraulikolietanken. Fjern dækslet i højre side. Skru låget af, og hæld hydraulikolie i, mens der holdes øje med niveauet gennem skueglaset. (Billede 2+4)

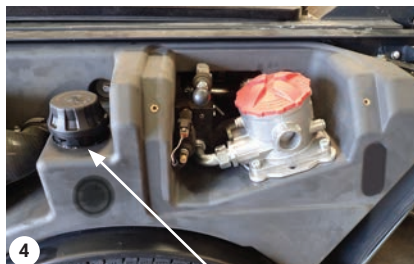

④

Hydraulikolien påfyldningsdækslet

3.3 Hydraulikolie - fortsat

Hydraulikolieskift

1. Parker City Ranger 3070 på et plant/jævnt underlag.
2. Fjern drænproppen, og lad olien løbe ned i et tømningskar. (Billede 1+2)
3. Rens drænproppen, når olien er løbet ud, og monter dem igen med en ny pakning.
4. Skru låget af, og hæld hydraulikolie i tanken, mens der holdes øje med niveauet gennem skueglasset.



Advarsel

Brug kun ny og korrekt hydraulikolie.



Advarsel

Brugt hydraulikolie skal bortskaffes via godkendte faciliteter til bortskaffelse af affald.



Drænprop, hydraulikolie



Drænprop, hydraulikolie

Service og vedligeholdelse

3.4 Kølervæske

Anbefalede kølervæsker

Følgende to kølervæsker kan bruges:

- Foretrukket: Perkins Extended Life Coolant (ELC).
- Acceptabel: En effektiv kommerciel kølervæske, som lever op til specifikationerne i ASTM D6210.



Advarsel

Stop altid motoren, før der påfyldes kølervæske.



Advarsel

Kølervæskens rørledning er under tryk. Fjern aldrig dækslet, mens motoren er varm, da varmt vand kan sprøjte op og resultere i alvorlige forbrændinger. Vent derfor mindst ti minutter, efter at motoren er blevet slukket, med at afmontere kølerdækslet.

Kontrol af kølervæskestand

1. Kølervæsketanken er placeret over motorens ventilator. (Billede 1)
2. En kølervæskealarm aktiveres, hvis kølervæskestanden er for lav. (Se afsnit 1.17)
3. For at justere niveauet skrues kølerdækslet af, og der efterfyldes med kølervæske. (Billede 2)

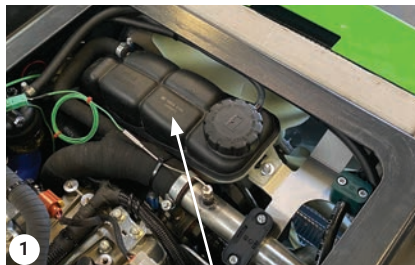

Beholder til kølervæske

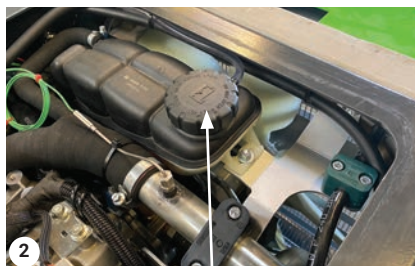

Kølerdæksel

3.4 Kølevæske - fortsat

Udskiftning af kølevæske



Advarsel

Kølersystemet er under tryk, så sørg altid for at lade motoren køle af, inden kølerdækslet åbnes. Selv med en kold motor skal der udvises stor forsigtighed, når kølerdækslet åbnes.

1. Klargør en beholder med en passende kapacitet (ca. 16 liter).
2. Tøm kølesystemet ved at løsne aftapningsproppen i bunden af venstre side af køleren. (Billede 1)
3. Lad kølevæsken løbe ned i beholderen gennem afløbsstikket.
4. Fjern kølevæskebeholderens dæksel (billede 2), og fyld systemet helt op med kølevæske. Kølersystemet skal være fyldt.

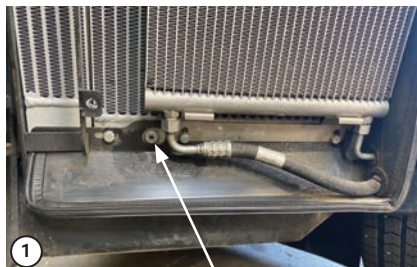

Drænprop

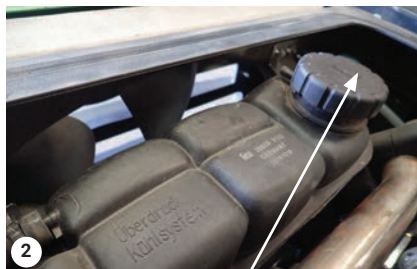

Kølerdæksel

Kølersystemets komponenter

- 50 % frostvæske.
 - 50 % vand.
- Brug altid den anbefalede frostvæskeopløsning eller tilsvarende.
5. Skru kølerdækslet på igen.
 6. Tænd for motoren, og lad den køre i tomgang i nogle minutter for at nå en driftstemperatur på 70-80°C. Hvis kølevæskens alarm går i gang, skal der fyldes kølevæske på systemet.



Advarsel

Varmt vand.

Service og vedligeholdelse

3.5 Bremsevæske

Anvendelig bremsevæske

Anvend følgende type bremsevæske: DOT 3 & 4.

Kontrol af niveauet

1. Kontrollér bremsevæsketanken til venstre for ratstammen. (Billede 1)
2. Kontrollér, at bremsevæsketanken er fyldt helt op (Max.).
3. Skru dækslet på beholderen af, og efterfyld eventuelt. (Billede 2)



Advarsel

Undgå kontakt med huden og øjnene. Søg omgående læge, hvis bremsevæske er trængt ind i øjnene.



Beholder til bremsevæske



Tankdæksel

3.6 Sprinklervæske til forrudevasker

- Vandbeholderen til rudevaskeranlægget er placeret i venstre side af førerkabinen. (Billede 3)
- Skru dækslet af for at fylde mere sprinklervæske på beholderen.
- Brug kun sprinklervæske færdigblandet med frostvæske.



Advarsel

Brugt sprinklervæske skal bortskaffes via godkendte faciliteter til bortskaffelse af affald. (Se afsnit 4.3)



Sprinklervæske til forrudevasker

3.7 Smøring

Overhold smørintervallerne. Smøremiddel: højtstående smørefedt K2C30 DIN 51825.

Smøreniplernes placering:

Smøring af led

1. Rens leddet for snavs og gammelt smørefedt.
2. Pump forsigtigt tilstrækkeligt med smørefedt ind i leddet.
3. Fjern overskydende smørefedt.
4. Notér datoen og klokkeslættet for fremtidig reference.

Alle smørepunkter på maskinen er markeret med dette skilt:

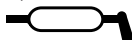

Anbefaling

En smørepistol bør opbevares i umiddelbar nærhed af maskinen, så man undgår at springe smørring over.

Smørepunkternes numre	Beskrivelse	Adgang
1 - 2	A-rammens højre cylinder	Fra neden
3 - 4	A-rammens venstre cylinder	Fra neden
5	Forreste højre styrecylinder	Fra neden
6	Bagerste højre styrecylinder	Fra højre side
7	Forreste venstre styrecylinder	Fra neden
8	Bagerste venstre styrecylinder	Fra venstre side
9	Højre A-ramme	Fra højre side (gennem hullet i hjulet)
10	Venstre A-ramme	Fra venstre side (gennem hullet i hjulet)
11	Øvre knækled	Fra siden
12	Nedre knækled	Fra siden
13	Knækled	Fra neden gennem hullet i den bagerste ramme

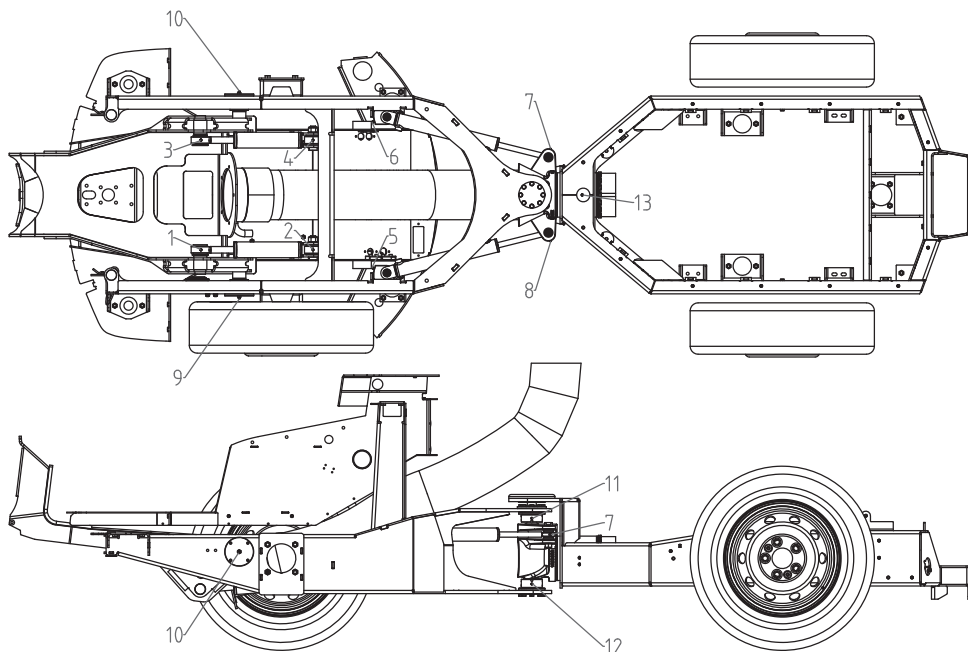

Service og vedligeholdelse

3.8 Filtre

Hydraulikoliefilter

Udskift hydraulikfilteret i henhold til vedligeholdelsesdiagrammet. Dette arbejde skal udføres af en autoriseret servicetekniker. (Billede 1)

Motorens luftfilter

Hvis luftfilteret er tilstoppet og et symbol vises på displayet, skal det udskiftes. (se afsnit 1.7) Filteret skal også udskiftes i henhold til vedligeholdelsesdiagrammet.



Advarsel

Fjern aldrig luftfilteret, mens motoren kører.

1. Afmonter dækslet bagerst i højre side for at få adgang til luftfilteret.
2. Løsn filterhuset, og vip det opad. (Billede 2)
3. Løsn stropperne for at få adgang til filterelementerne.

Hvis luftfilteret er snavset

Fjern det primære luftfilterelement. (Billede 3)

Rengør indersiden af luftfilterdækslet og holderen med en ren, tør klud.

Rengør det primære luftfilterelement med en støvsuger eller med trykluft (tryk < 207 kPa). Det sekundære luftfilterelement kan ikke serviceres eller rengøres. (Billede 4)

Det skal udskiftes for hver tredje rengøring af det primære luftfilterelement. Hvis det primære luftfilterelement er beskadiget, udskiftes begge elementer.

Monter det nye eller rengjorte primære luftfilterelement. Sæt luftfilterdækslet på.



Hydraulikoliefilter

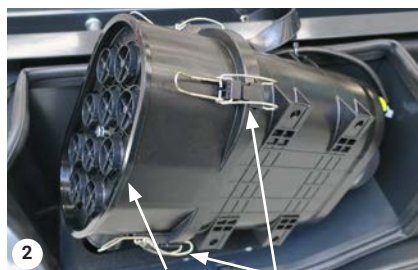

Cyklonforfilter

Stropper



Primært luftfilterelement



Sekundært luftfilterelement

3.8 Filtre - fortsat

Brændstoffilter

Udskift filteret i henhold til vedligeholdelsesdiagrammet. Dette arbejde skal udføres af en autoriseret servicetekniker.

1. Stop maskinen.
2. Gør brændstoffiltersamlingen ren udvendigt. (Billede 1)
3. Brug klemmer til at blokere brændstofledningen for at forebygge overløb af dieselolie.
4. Fjern filteret ved brug af et passende værktøj. Sørg for at opsamle væsken i en passende beholder.
5. Brug en passende beholder til at opsamle filterets væske. Det brugte filter skal bortskaffes på en miljørigtig måde.
6. Kontroller, at tætningen er monteret.
7. Sæt det nye brændstoffilter i.
8. Brændstofsyste­met skal klargøres, når et nyt filter er blevet installeret.
9. Drej tændingsnøglen over på ON i 2 minutter for at klargøre brændstofsyste­met. Drej tændingsnøglen over på OFF, og start den derefter igen. Motoren klargøres og kan nu startes.

①



Komplet brændstoffilter

Service og vedligeholdelse

3.8 Filtre - fortsat

Vand i brændstofsistem

Efterse brændstoffilteret for at se, om der er vand i kredsløbet. (Billede 1)

Hvis der er vand i brændstoffet, følges denne fremgangsmåde:

1. Sluk motoren, og fjern tændingsnøglen.
2. Lad motoren køle af for at forhindre forbrændinger.
3. Klargør en beholder med en passende kapacitet.
4. Løsn drænskruen i bunden af brændstoffilteret, og aftap brændstoffet til der ikke er mere vand i det. (Billede 2)



Advarsel

Aftap ikke alt brændstoffet i filteret. Hvis dette sker, skal det fyldes manuelt, hvorefter proceduren gentages.

Udskiftning af brændstofsistemets dekanteringsfilter

Tjek statussen for brændstofsistemets dekanteringsfilter. (Billede 1)

Hvis filterelementet er tilstoppet, følges denne fremgangsmåde.

1. Sluk motoren, og fjern tændingsnøglen.
2. Lad motoren køle af for at forhindre forbrændinger.
3. Klargør en beholder med en passende kapacitet.
4. Løsn drænskruen i bunden af brændstoffilteret, og tøm filteret. (Billede 1)
5. Fjern beholderen. Afmonter brændstofsistemets dekanteringsfilterelement. Udskift det. (Billede 2)
6. Fyld beholderen, og sæt den tilbage på plads. (Billede 1)



Brændstofsistemets dekanteringsfilter

Drænprop



Beholder

Filterelement

Service og vedligeholdelse

3.8 Filtre - fortsat

Kabine filter

1. Afmonter dækselpladen bag førersædet ved at løsne fingerskruerne. (Billede 1+2)

2. Træk filteret ud.

3. Sæt det nye filter i.

4. Monter dækselpladen.

Recirkuleringsfilter

1. Skub førersædet helt frem.

2. Filteret er placeret bag sædet. (Billede 3+4)

3. Klik filteret løs, og kassér det.

4. Klik det nye filter på plads.



Kabinefilter bag sæde



Kabinefilter bag sæde



Recirkuleringsfilter bag sæde



Recirkuleringsfilter bag sæde

Service og vedligeholdelse

3.8 Filtre - fortsat

Køler

1. Stop maskinen, og fjern køleanlæggets dæksel. Kontroller kølerens tilstand. Gentag proceduren på begge sider. (Billede 1)

2. Hvis den er tilstoppet, skal du fjerne kondensator til aircondition (billede 2) og rense lamellerne med en børste og trykluft (6 bar). (Billede 2 og 3). Sæt eventuelt kølefinerne til at køre baglæns, se afsnit 1.7 Alarm- og overvågningsindikatorer, 1. Fejl og teknisk menu, side 23. (Billede 2)

3. Hvis kølefinerne stadig er tilstoppede, renses de med en børste og petroleum, hvorefter de tørres med trykluft (6 bar). (Billede 2 og 3)

Kondensator, aircondition

For at sikre problemfri drift af kondensatoren skal den rengøres jævnligt med en trykluftpistol.

1. Rens kølefinerne med trykluft (6 bar). Om nødvendigt sendes trykluften ind fra den modsatte side af køleluften. (Billede 4)

Hvis de ikke kan renses:
skal du kontakte Egholms eftersalgsservice.



1 Adgang til køler og kondensator til aircondition

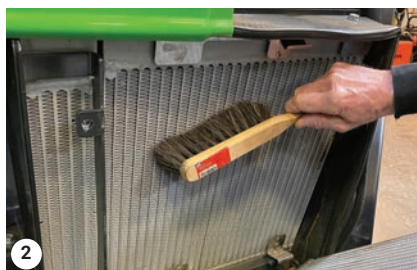

2 Børst køleren



3 Trykluftkøler



4 Kondensator, aircondition

3.9 Kontrol af remme

For at optimere motorens ydeevne skal remmen inspiceres for slid og ælde. Udskift remmen, hvis den fremviser revner eller slid. Hvis remmen sidder for løst, kan der opstå problemer med vibrationer og unødigt slitage af remmen og remskiverne. En løs rem kan også resultere i overophedning.

For at sikre en korrekt tilspænding anvendes specielt måleudstyr til dette formål. Monter måleudstyret midt på remmen mellem generatoren/kompressoren og krumtapakslens remskive. Kontroller derefter tilspændingen. Den korrekte tilspænding for nye remme er 400 N til 489 N. Den korrekte tilspænding for en rem, der har været brugt i 30 minutter eller mere ved nominel hastighed er 267 N til 356 N. (Billede 1)

Generator- og vandpumperem

Kontroller remmen for slid og revner, og kontroller, at tilspændingen er korrekt. (Billede 2)

Airconditionrem

Kontroller remmen for slid og revner, og kontroller, at tilspændingen er korrekt. (Billede 3)

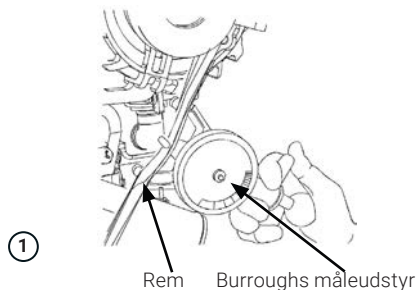

Vekselstrømsgeneratorrem



Airconditionrem

Service og vedligeholdelse

3.10 Udskiftning af hjul



Advarsel

Hjulsift skal foretages på et jævnt og stabilt underlag. Motoren skal være standset og parkeringsbremsen trukket.

Denne operation kræver en donkraft, der kan bære to tons, samt et reservehjul med et nyt dæk.

1. Fastkil det modstående hjul til det, der skal skiftes.
2. Placer donkraften under akslen så tæt som muligt på det hjul, der skal skiftes, og benyt de afmærkede løftepunkter (punkt over for pilen). (Billede 1)
3. Løsn hjulboltene, når donkraften er sikkert placeret.
4. Hæv donkraften, indtil hjulet er hævet et par centimeter over jorden. Sørg for, at maskinen står stabilt, mens donkraften hæves.
5. Skru boltene af, og skift hjulet. Skru boltene i igen, men vent med at spænde dem.
6. Sænk donkraften, og spænd boltene til et moment på 120 Nm.



Advarsel

Efterspænd igen hjulboltene til 120 Nm efter 20 timers brug. Hjulboltene skal ikke smøres.



Advarsel

Brug kun den dækstørrelse og det dæktryk, som er angivet i afsnit 1.4 på side 12.



Advarsel

Dækkene må kun udskiftes af et autoriseret værksted.



Løftepunkt

3.11 Kontrol af slidte bremses

Begge fordæk skal fjernes. Bremsebelægningen kan inspiceres gennem inspektionshullerne i bremsetromlerne. Hvis belægningen er slidt, skal bremseklodserne udskiftes.

3.12 Ved fejl på maskinen



Advarsel

Da City Ranger 3070 er forsynet med en hydrostatisk gearkasse må den højst slæbes nogle få meter, så den er væk fra trafikken.

Før der arbejdes på maskinen, skal motoren stoppes, tændingsnøglen tages ud og parkeringsbremsen trækkes. Det tilrådes desuden at fastkile hjulene.

Kontakt afdelingen for eftersalgsservice, og opgiv serienummeret på din City Ranger 3070. Det står på maskinens typeskilt. (Billede 1+2)

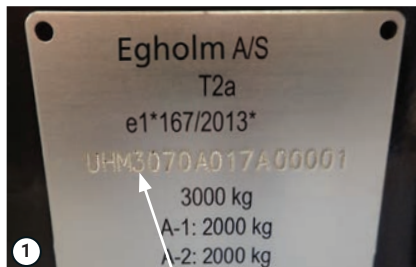

Serienummer



Typeskiltets placering

3.13 Opmagasinerings

Hvis maskinen skal opmagasineres i længere tid, skal du træffe følgende forholdsregler:

- Rengør maskinen.
- Tøm brændstoftanken.
- Indstil hovedafbryderen til OFF.
- Sørg altid for at opmagasinere maskinen i tørre

omgivelser.

- Udfør almindelig vedligeholdelse, før maskinen

opmagasineres.

Efter opmagasinering

- Fyld tanken op med frisk dieselolie.
- Tænd for hovedafbryderen.
- Efterse maskinen for skader eller andre

problemer.

- Kontrollér og afprøv bremserne.
- Kontrollér dæktrykket.

Service og vedligeholdelse

3.14 Ventilkalibrering

På grund af en vis afvigelse på PTO-ventilerne, fra en maskine til en anden. Denne kalibrering hjælper med at komme tættere på måden, dine redskaber arbejder, som det var meningen fra Egholm. Der er kun brug for et manometer, der er tilsluttet målepunkterne M4 eller M5.

Kalibreringen bør kun udføres af autoriseret personale i et værksted. Ændring af kalibreringsværdierne kan have stor betydning for hvordan dine redskaber opfører sig.

Sørg for, at der IKKE er redskaber tilsluttet når kalibreringen udføres.

Sluk helt for maskinen når manometeret skal tilsluttes. (Billede 1+2)

Det anbefales at udføre denne procedure med en kold maskine.

Tryk og hold "hold for at varme" indtil temperaturen er over 60 grader celsius.

Vælg den PTO du vil kalibrere. (billede 3)

Find den laveste værdi hvor PTO-trykket stabiliserer lige over 200 bar, start lavt og gå opad. Kalibreringsværdien går fra -125 til 125 (-12,5% til 12,5%)

Når siden forlades er den aktuelle værdi gemt.



①

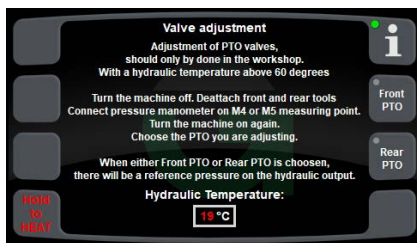

②



③

Bestemmelser

**Honest
Machines**



Bestemmelser

4.1 Garanti

Garantiperioden for denne City Ranger 3070 gælder fra købsdatoen og udfyldelse af den obligatoriske garantiformular for opstart. Kontakt den regionale salgsrepræsentant hos Egholm for at få mere at vide.

I tilfælde af fejl eller defekter på maskinen i garantiperioden, skal CCS-systemet bruges til at rapportere problemerne. Egholm vil analysere og undersøge hver enkel situation. Hvis instruktionerne følges korrekt og forkert brug eller betjening ikke er årsagen, vil Egholm udføre de nødvendige reparationer uden beregning for materialeforbrug og arbejdstid i overensstemmelse med de nedenfor anførte vilkår og betingelser.

Garantibetingelser

1. Egholm-garantien er kun gyldig, når den originale regning forsynet med modelbetegnelse, serienummer og købsdato fremlægges.
2. Regelmæssig kontrol, justering, service og tekniske ændringer er ikke omfattet af garantien.
3. Alle henvendelser angående garanti skal rettes til den forhandler, hvor maskinen er købt.
4. Denne garanti er ikke dækkende for defekter, der ikke kan føres tilbage til materiale eller fabriktionsfejl.
5. Denne garanti gælder for personer, som på legal vis har erhvervet maskinen indenfor garantiperioden.
6. Service skal udføres og dokumenteres i henhold til gældende anvisninger for, at Egholm kan imødekomme eventuelle krav indenfor garantiperioden.
7. Egholm forbeholder sig ret til at foretage forbedringer og designmæssige ændringer på maskinerne uden herved at forpligte sig til at modificere allerede leverede modeller i forhold hertil.

Følgende områder er således ikke omfattet af garantien

- Slid, ulykker, skader på udstyret som følge af betjeningsfejl, ændringer af maskinens konstruktion eller anvendelse af andre reservedele og redskaber end originale Egholm dele.
- Maskiner med ulæselige serienumre.
- Skader, der er opstået som følge af force majeure såsom lynnedslag, oversvømmelse, brand, krig, samfundsmæssige uroligheder mv. eller øvrige årsager, som er udenfor Egholms kontrol.

4.2 Reklamation

Alle henvendelser vedrørende maskinen skal rettes til den distributør, der solgte maskinen, hvorefter klageordningen er gældende. Dette gælder både almindeligt brug, service, vedligeholdelse og reservedele, samt eventuelle reklamationer.

Vi håber, at du får stor glæde af maskinen.

Med venlig hilsen
Egholm A/S

4.3 Bortskaffelse

Når City Ranger 3070 - om mange år - ikke længere er funktionsdygtig, skal den bortskaffes på forsvarlig vis, i henhold til landets love og forskrifter.

1. Hydraulikolie, motorolie, dieselolie, kølervæske og AC kølemiddel afleveres på kommunens modtageplads for olie- og kemikalieaffald.
2. Plast og gummideler afmonteres og bortskaffes i henhold til gældende miljølovgivning.
3. Efter afmontering af ovenstående, kan redskabet afleveres til en af kommunens godkendte produkthandlere.

Honest Work.

Egholm A/S
Transportvej 27
7620 Lemvig, Denmark
T.: +45 97 81 12 05
www.egholm.eu - info@egholm.dk