

Brugsanvisning



Basis maskine
Park Ranger 2150

Introduktion

Kære kunde

Tillykke med dit Egholm produkt

Park Ranger 2150 er en uhyre fleksibel løsning til vedligeholdelse af udendørsarealer.

Få mest muligt ud af Park Ranger 2150

Før maskinen tages i brug, bør du læse denne brugsanvisning nøje for at sikre korrekt anvendelse og optimal udnyttelse af Park Ranger 2150. I modsat fald er der risiko for personskade og beskadigelse af maskinen.

Sikkerhed

Park Ranger 2150 har forskellige funktioner, der øger sikkerheden for både chaufføren og omgivelserne. Læs især afsnit 1.1 Sikkerhed meget nøje.

Service skal udføres af fagfolk.

Park Ranger 2150 må kun betjenes af personale, som har modtaget instruktion i anvendelsen.

Leveringen omfatter også træning af chauffører.

Maskinen må ikke lånes ud til nogen, som ikke har gennemgået den pågældende træning og læst denne brugsanvisning nøje.

Brugsanvisningen skal betragtes som en del af maskinen og skal følge maskinen, hvis den videresælges.

Advarsler

Visse afsnit i brugsanvisningen er markeret med dette advarselssymbol.

Advarslen angiver områder, hvor man skal være særligt forsigtig for at undgå personskade eller beskadigelse af maskine eller tilbehøret. Advarslen angiver ligeledes forhold, der kræver særlig opmærksomhed.



Forbehold

Da det er Egholm politik at foretage løbende forbedringer, forbeholder vi os retten til at ændre specifikationer og udstyr når som helst og uden forudgående varsel. Egholm påtager sig intet ansvar for fejl og udeladelser i brugsanvisningen.

Kontakt os

Har du spørgsmål vedrørende dit Egholm produkt, er du velkommen til at kontakte Egholm.

Med venlig hilsen

Egholm A/S · Transportvej 27 · DK-7620 Lemvig

T. 97 81 12 05 · F. 97 81 12 10

E-mail: info@egholm.dk · www.egholm.dk

Introduktion	5
Generel information	7
1.1 Sikkerhed	7
1.2 Redskaber	9
1.3 EF-overensstemmelseserklæring	10
1.4 Tekniske data	11
1.5 Adgang til kabinen	14
1.6 Betjening ratstamme	16
1.7 Betjeningsgreb og pedaler	20
1.8 Montering af kabine (valgfrit)	23
1.9 Betjening kabine (valgfrit)	24
1.10 Aftageligt lad (valgfrit)	25
1.11 Førersæde	26
1.12 Oliekølberskærm	26
1.13 Sikringer og hovedafbryder	27
1.14 Sikringer/Relæ oversigt	28
Brugsanvisning	31
2.1 Daglig kontrol før start	31
2.2 Start, kørsel og stop	33
Service og vedligeholdelse	36
3.1 Daglig vedligeholdelse	36
3.2 Smøring	37
3.3 Service- og vedligeholdelsesskema Park Ranger 2150	38
3.4 Hydraulisk system	40
3.5 Vedligeholdelse af motor	41
3.6 Brændstof	43
3.7 Køler	45
3.8 Luftfilter	46
3.9 Sprinklervæske	46
3.10 Batteri	47
3.11 Ventilatorkilerem	48
3.12 Knækked	48
3.13 Trækpunkter	48
3.14 Hjulskifte	49
Bestemmelser	51
4.1 Garanti	51
4.2 Reklamation	52
4.3 Demontering	52
Sliddele	54
5.1 Sliddele - Park Ranger 2150	54
Noter	56

Introduktion

**Honest
Machines**

Introduktion

Redskabsbæreren Park Ranger 2150

Park Ranger 2150 er en Egholm redskabsbærer med et komplet program af specialredskaber til varetagelse af talrige udendørs vedligeholdelsesopgaver. Fejning og sugning forår og efterår, græsklipning og kantbeskæring om sommeren, snerydning og sand-, grus- og saltspredning om vinteren.

Nemt redskabsskift

Skift mellem redskaberne er både nemt og hurtigt. Det tager mindre end fire minutter.

General information

**Honest
Machines**

1.1 Sikkerhed



Undgå ophold for tæt på maskinen under brug

Sørg for at ingen opholder sig for tæt på maskinen under brug, da der er fare for fastklemning.



Bemærk

P.g.a. knækstyringen slår maskinens bagende ud, når der drejes på rattet. Undgå derfor ophold for tæt på maskinen under brug. (Billede 1)



Drej forsigtigt på rattet

Park Ranger 2150 er knækstyret, og styringen virker meget direkte. (Billede 2)



Undgå ulykker med batterisyre og gasser

Batterier indeholder eksplosive gasarter og syre. Størst mulig forsigtighed kræves ved omgang med batterier. (Billede 3)



Undgå ulykker med udstødningsgas

Udstødningsgas kan forårsage sygdom eller død. Skal motoren køre i et lukket rum, skal udstødningsgassen udledes f.eks. gennem en udstødningsslange. Findes der ingen udsugningsmulighed, skal døre og vinduer åbnes for at få frisk luft ind.



Undgå væltningssulykker

Kør ikke med maskinen hvor den kan glide, tippe eller vælte. Kør ikke på skråninger, der overstiger 10° hældning. (Billede 4)

Hold børn borte fra maskinen, når motoren er i gang

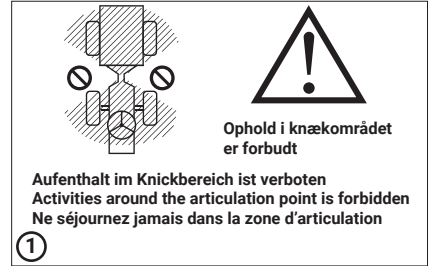

Undgå ophold i arbejdsområdet



Knækled



Batteri

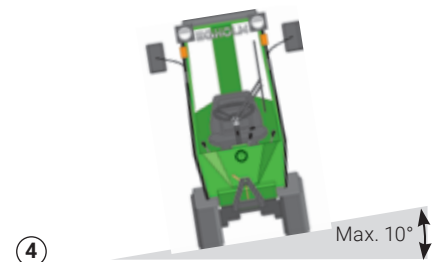

Kør ikke på skråninger over 10° hældning

General information

1.1 Sikkerhed - fortsat

Undgå at få fingre i klemme

Hold hænder og fingre væk fra områder, hvor de kan komme i klemme.

A-rammen

Undgå at få fingre i klemme ved A-rammen til redskaber. (Billede 1)

Udstødningsrøret

Undgå berøring af udstødningsrøret, der bliver meget varm, når maskinen er i drift. (Billede 2)

Motoren

Vær opmærksom på at alle komponenter i motoren kan være meget varme.

Ventilatorrem

Undgå at få fingre i klemme ved ventilator og ventilatorrem. (Billede 2)

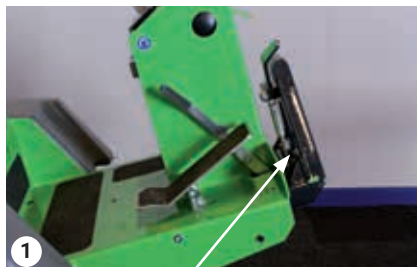

Undgå at få fingre i klemme

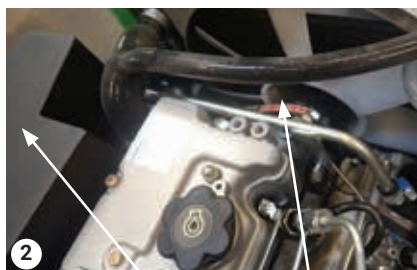

Udstødningsrør

Ventilatorrem



Undgå høreskader

Brug godkendt høreværn når maskinen benyttes. (Billede 3)



Øvrige risici

Der kan være andre omstændigheder og situationer end de ovennævnte, hvor det kan være farligt at anvende Park Ranger 2150.



Vedligehold

Før der bliver udført service og vedligehold: Træk håndbremsen, stop motoren og sluk for redskabsbærerens hovedafbryder.

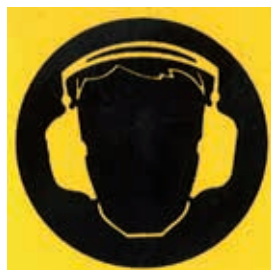

③

Brug godkendt høreværn

1.2 Redskaber

Park Ranger 2150 er konstrueret til arbejde med følgende redskaber:

Redskaber	Type
Feje/sugeanlæg - Forkoste	FK22150
Feje/sugeanlæg - 3. sidekost	HS1
Feje/sugeanlæg - Sugetank	FS2150
Feje/sugeanlæg - Sugetank	FS2150 II
Multiklipper 1200	LM1200
Multi- og rotorklipper 1000	LM1000
Rotorklipper til græsopsamling 1000	LMC1000
Græsopsamlingstank	GC500
Kantskærer	22VKS1
Slagleklipper / Vertikalskærer	21SLK
Løvsuger	LS100U
Hækkeklipper	HK 1300 MINI / 2200
Vipbar skovl	VS200
Tiplad	ST2150
Tipvogn	TV600
Miljørive	MR1100
Plastlad	ST2150
Svingbar kost	21SK1205
Dozerblad	21DZ1305
V-plov	FS1300VLE
Sneslynge	SN100
Salt og Grusspreder	2150SG

Der findes en brugsanvisning for hvert redskab.

Ved arbejdet med de enkelte redskaber skal man følge brugsanvisningen for det redskab, der anvendes. Park Ranger 2150 må kun anvendes med et redskab, hvis alle anvisninger vedrørende redskabet følges.

Generel information

1.3 EF-overensstemmelseserklæring

Fabrikant: Egholm A/S
Adresse: Transportvej 27 · DK-7620 Lemvig
Telefon: +45 97 81 12 05

erklærer hermed, at

Maskinen: Park Ranger 2150 B0
Type: UHM 2150B0 XX (produktionsår)
A XXXXX (løbenummer)

er i overensstemmelse med Direktiv 2006/42/EF

Person bemyndiget til at udarbejde den tekniske dokumentation:

Knud Olsen
Egholm A/S
Transportvej 27
7620 Lemvig

Sted: Lemvig

Dato: _____

Underskrift:

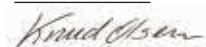

Knud Olsen, Senioringeniør

1.4 Tekniske data

Dimensioner

Længde (L)	2.225 mm
Bredde (B)	1.015 mm
Højde med kabine	1.935 mm
Højde uden kabine	1.210 mm
Max. hastighed	16 km/time

Vægt

Egenvægt	485 kg
Max. tilladelig vægt for Redskabsbærer	1.300 kg
Samlet vogntog (anhænger uden bremses)	1.750 kg
Samlet vogntog (angænger med påløbsbremses)	2.650 kg
Anhænger uden bremses	750 kg
Anhænger med påløbsbremses	1.500 kg
Tilladelig akseltryk, for	740 kg
Tilladelig akseltryk, bag	740 kg

Dæk

Dækstørrelse	18 x 9,5-8
Dæktryk	1,6 bar eller 24 psi

Motor

Mærke/fabrikat	Perkins Diesel
Type	403D-11
Motorydelse v/3400 omdr.	28 HK eller 21 kW
Motorens cylindertal	3
EU norm.	Stage 3A
Der henvises til motorens betjeningsvejledning for flere tekniske data	

Brændstof

Brændstof	Diesel
Brændstoftankens kapacitet	20 L
Brændstofforbrug v/2400 omdr.	2,8 L/time
Brændstofforbrug v/3400 omdr.	4,6 L/time

General information

1.4 Tekniske data - fortsat

Smøresystem

Smøresystem	Tryksmøresystem med filter
Smøremidler	Motorolie: ca. 3,0 l, Syntetic 5W-40, API CF, CF-4, CG-4, CH-4
Luftfilter	Tørt, udskifteligt elementfilter
Kølesystem	Væskekølet

Elektrisk system

Startsystem	Elstarter med gløderør
Ladesystem	Generator
Ladecapacitet	12 volt, 65 amp
Batteri	12 Volt, 44 AH

Hydraulikolie

Hydraulikolie, type	Texaco Rando HDZ 68
Tankkapacitet	15 L
Arbejdstryk	Op til 180 bar

Bremser

Driftsbremser	Hydrostatiske
Parkeringsbremser	Mekaniske

Støjmålinger

-iflg. EEC-norm 2009/63/EF - Stationær	78 dB(A)
-iflg. EEC-norm 2009/63/EF - Forbikørsel	80 dB(A)
-iflg. EEC-norm 2009/76/EF - Operatørplads, åbne ruder	85 dB(A)
-iflg. EEC-norm 2009/76/EF - Operatørplads, lukkede ruder	84 dB(A)

Vibrationstest

Helkrop, EN 13059	0,6 m/s ²
Hånd/arm, EN 13059	2,4 m/s ²

Venderadius

Park Ranger 2150 har en meget lille venderadius	1,5 m
---	-------

Typeskilt	Er monteret på højre side af forchassiset
-----------	---

Bemærk

Specifikationer kan ændres uden forudgående varsel.

1.4 Tekniske data - fortsat

Kabine

FOPS (beskyttelse mod nedfaldende genstande)

Park Ranger 2150 og tilhørende redskaber anvendes ikke til arbejde, der indebærer risiko for nedfaldende genstande.

ROPS (beskyttelse ved væltning og/eller stejling):

Park Ranger 2150 med kabine er testet i henhold til Rådets direktiv 86/298/ EØF og overholder OECD-regulativ nr. 7.

Kontakt med sundhedsskadelige stoffer

Klassifikation af kabinen i henhold til EN 15695-1 er Kategori 1.

Denne type kabine yder ingen beskyttelse mod sundhedsskadelige stoffer. Park Ranger 2150 må derfor ikke benyttes under forhold, som kræver beskyttelse af operatøren mod sundhedsskadelige stoffer.

Park Ranger 2150 eldiagram og hydraulikdiagram kan rekvireres ved kontakt med Egholm autoriseret forhandler

Generel information

1.5 Adgang til kabinen

Adgang uden kabine

Der adgang til førerpladsen fra begge sider af Redskabsbæreren.

Der trædes blot op på førerpladsens gulv.
(Billede 1)

Adgang med kabine

Der er adgang til kabinen gennem dør i højre og venstre side.

Døren åbnes ved tryk på knappen i håndtaget.
(Billede 2)

Herefter kan operatøren stige direkte ind.
(Billede 3)

Ved udstigning trykkes håndtaget på indvendig side nedad.
(Billede 4)

Begge døre kan anvendes som nødudgang.



Førerpladsgulv



Knop på dørhåndtag



Kabinegulv



Indvendig dørhåndtag - Trykkes nedad

1.5 Adgang til kabinen - fortsat

Åbne vinduet

Træk den lille knap udad og træk håndtaget tilbage for at åbne vinduet. (Billede 1+2)

Tagluge

Kabinen er udstyret med en tagluge. Skub håndtaget i taget opad for at åbne taglugen. (Billede 3)

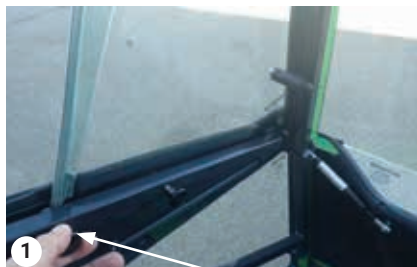

Lille knap trækkes udad



Træk tilbage i håndtaget for at åbne vinduet



Håndtag til taglugen

General information

1.6 Betjening ratstamme



Ratsramme

1. 12V Udtag.

2. Horn.

3. Start nøgle.

1.6 Betjening ratstamme - fortsat

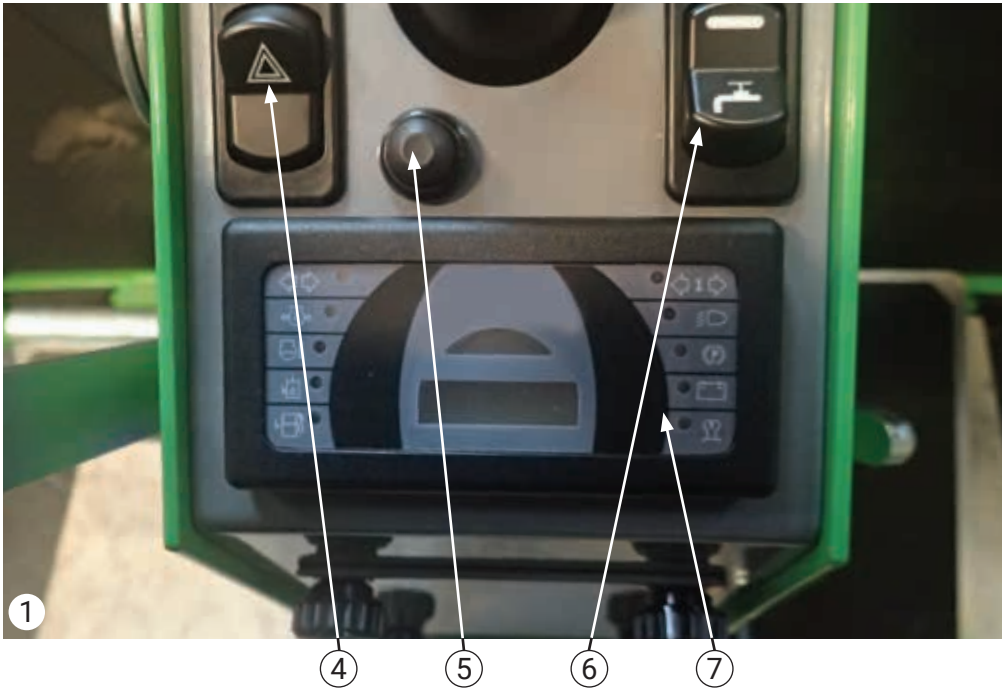

4. Katastrofeblink.

5. Omskifter for instrumentpanel timer og Rpm.

6. Afbryder eludtag bag.

7. Instrumentpanel (se næste side for funktioner).

General information

1.6 Betjening ratstamme - fortsat

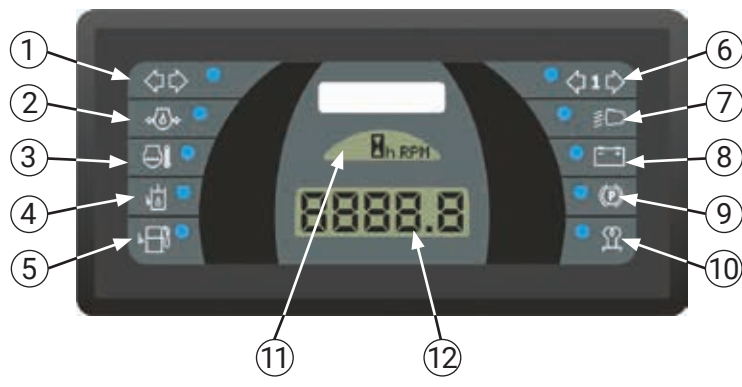

Instrument panel

1. Blinklys - Grøn LED.

Blinklys - højre og venstre.

2. Alarm, motorolietryk - Rød LED.

Stands øjeblikkeligt, stop motoren og kontroller oliestanden.

Fyld olie på omgående, hvis olieniveauet er lavt.

3. Alarm, kølervæsketemperatur - Rød LED.

Indikerer at kølervæske temperaturen er for høj.

Stop alle redskaber og lad redskabsbæreren køre med halvt gas i ca. 2 min. Rens evt vandkølberskærmen for skidt.

4. Hydraulikolie - Rød LED.

Hydraulikolieniveauet er for lavt: Hydraulikolie påfyldes. Bemærk at alarmerne kan blive aktiveret, når temperaturen falder til under +5 °C.

Check olieniveauet. Hvis den ikke mangler olie, kan motoren startes igen. Alarmerne deaktiveres efter 15 sekunder.

5. Lavt Diesololie niveau - Rød LED.

Lyser denne LED er der ca. 5L tilbage i tanken.

Svarende til ca 1,5 times kørsel.

Ved punkt 2, 3, 5 og 8 aktiveres en lydalarm

6. Blinklys Trailer - Grøn LED.

Blinklys indikator til trailer - højre og venstre.

7. Forlyst tændt - Grøn LED.

8. Ladelampe - Rød LED.

Stop motoren og undersøg årsagen, hvis denne LED lyser på andre tidspunkter end ved tænding eller motorstart.

9. Håndbremsen er trukket - Rød LED.

10. Forvarmer - Orange LED.

Lyser når startnøglen er drejet over på forvarmning. Start først redskabsbæreren, når lampen slukkes.

11. LCD indikator for omdrejninger (Rpm) eller driftstimer(h).

12. Display for visning af timer eller omdrejninger.

1.6 Betjening ratstamme - fortsat

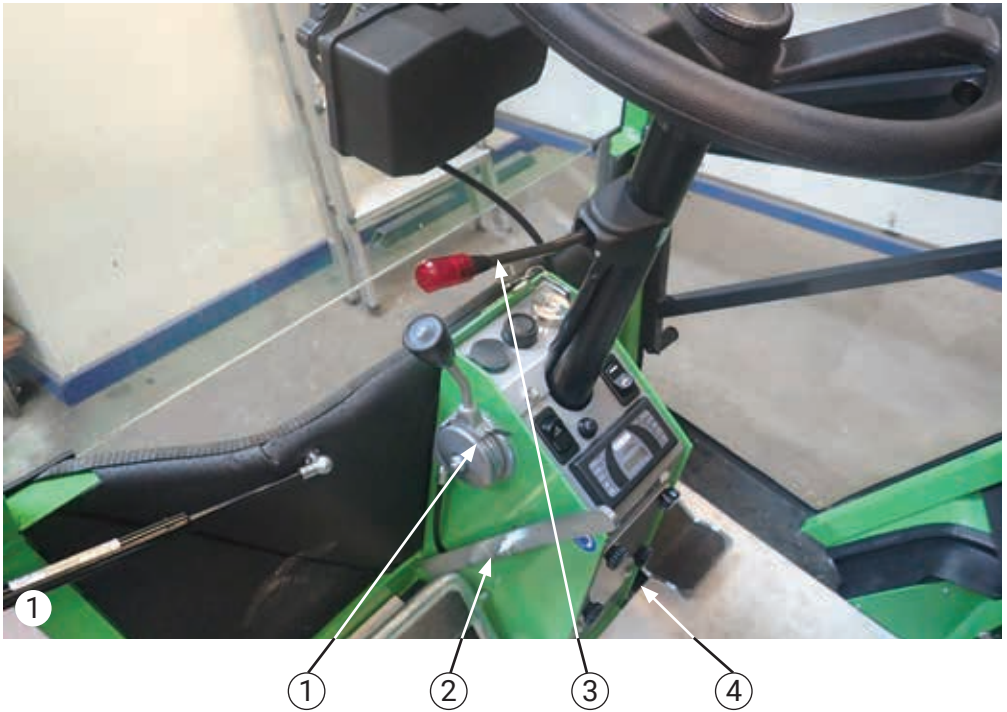

Ratsramme

1. Gashåndtag.
2. Håndbremse.
3. Blinklys kontakt/arm. Blinker rød, når den er aktiv.
4. Sikringer. Se afsnit 1.13.

Generel information

1.7 Betjeningsgreb og pedaler

1. Håndtag A

Hævning og sænkning af frontmonterede redskaber på A-rammen: (Billede 1)

Øverste position: Hæver redskabet.
Mellemste position: Låser redskabet i en given position.
Nederste position: Sænker redskabet.

2. Håndtag B

Aktivering af hydraulikudtag B1 og B2 - til redskaber. (Billede 1)

Pos. 1: Låst - oliestrømmen er aktiveret = redskab kører.
Pos. 0: Neutral (Afhænger af redskabet).
Pos. 2: Redskabet kører modsat vej.

3. Håndtag C

Aktivering af hydraulikudtag C1 og C2 til bagmonterede redskaber: (Billede 1+2+3)

Pos. 1: Hæver/tipper redskabet (Afhænger af redskabet).
Håndtag C kan låses i pos. 1 ved hjælp af låsehåndtag. Denne funktion anvendes, når der arbejdes med salt og grusspreder.
Pos. 0: Neutral (Afhænger af redskabet).

4. Håndtag D

Igangsætning af redskaber (Afhængig af hydraulikudtag D1 og D2): (Billede 4)

Pos. 1: Redskabet kører.
Pos. 0: Neutral - redskabet stoppes.
Pos. 2: Redskabet kører modsat (Afhænger af redskabet).
Lynkobling D3: Dræntilslutning til diverse redskaber ("hun" 1/4").

5. Hastighedsregulering af redskab (redskabsbestemt)

Regulerer oliestrømmen i hydraulikudtagene B og C.



Advarsel

Hold lynkoblingerne fri for skidt.

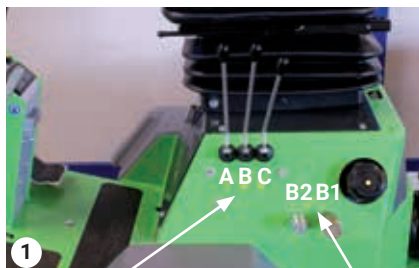

Håndtag A,B,C

Hydraulikudtag B1, B2



Låsehåndtag til håndtag C

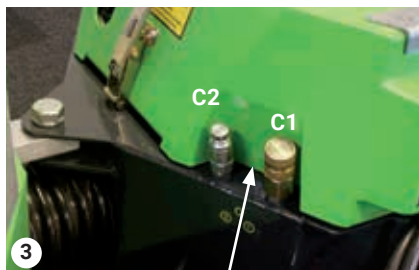

Hydraulikudtag C1, C2

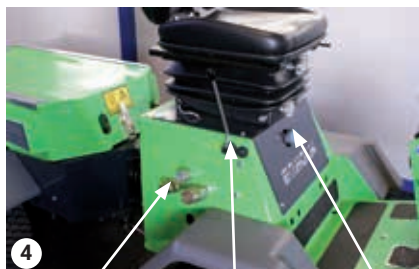

Hydraulikudtag D1, D2, D3

Håndtag D

Hastighedsregulering

1.7 Betjeningsgreb og pedaler - fortsat

Betjening af redskaber, når man ikke sidder på førersædet (Udelukkende til ekstern sugeslange)

A) Basismaskinen parkeres med låst parkeringsbremse.

B) Kontakten til bevidst igangsætning af redskaber holdes inde samtidig med at betjeningshåndtag D betjenes. Kontakten til bevidst igangsætning skal holdes inde i 1 sek. før håndtag D holder sig selv. (Billede 1)

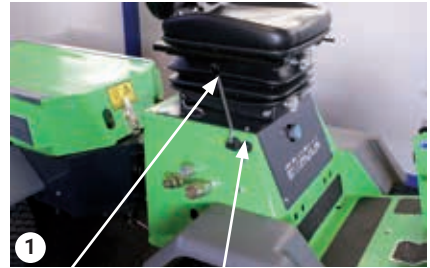

Håndtag D Kontakt til bevidst igangsætning

6. Parkeringsbremse

Aktivering af parkeringsbremse: Bremsepedalen trædes i nederste position, hvorefter parkeringsbremsen kan skydes frem. Slip bremsepedalen og redskabsbæreren er låst. (Billede 2)

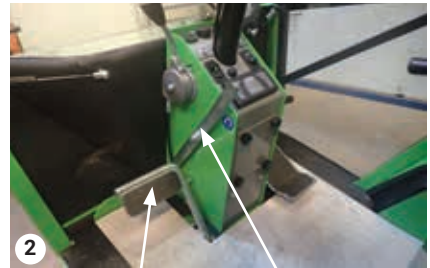

Bremsepedal Parkeringsbremse

Bemærk

Sikkerhedssystemet bevirker at redskabsbæreren kun kan forlades, hvis håndbremsen er trukket, når motoren kører. Forlades redskabsbæreren, når motoren kører og håndbremsen er uaktiveret, stopper motoren efter 2 sek.

7. Bremsepedal

Aktiveret i nederste position. (Billede 2)

8. Kørepedalen

Kørepedalen kan kun aktiveres, når bremsepedalen er i øverste position. Hastighedsreguleringen er trinløs.

A) Fremad kørsel: Vip pedalen fremad.

B) Bagud kørsel: Vip pedalen bagud.

Pedalen returnerer automatisk til neutral position.

For kørsel ved fuld hastighed skal gashåndtaget skubbes helt frem. (Billede 3)

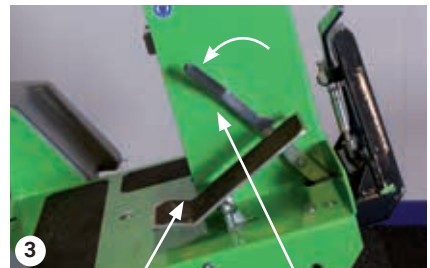

Kørepedal Transportlås deaktiveret

9. Transportlås

Transportlåsen skal være deaktiveret, når redskabsbæreren er i drift.

Transportlåsen skal altid være aktiveret, når redskabsbæreren kører fra et sted til et andet.

Transportlåsen fastlåser A-rammen, så A-rammen ikke sænkes under kørslen. (Billede 3+4)

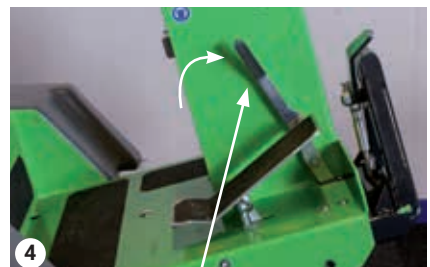

Transportlås aktiveret

General information

1.7 Betjeningsgreb og pedaler - fortsat

10. Bugseringshåndtag

Bugseringshåndtaget under maskinen er til manuel flytning af redskabsbæreren.

Når bugseringshåndtaget er åbent, kan redskabsbæreren bugseres uden start af motor. Bugseringshåndtaget er åbent, når håndtaget er vandret.



Advarsel

Når bugseringshåndtaget er åbent, er der ingen servostyring!

Bugseringshåndtaget skal være lukket - for at redskabsbæreren kan køre, når motoren startes. Bugseringshåndtaget er lukket, når håndtaget er lodret.

Bugseringshåndtaget er monteret på transmissions-pumpen, og er placeret under bagchassiet på Park Ranger 2150. (Billede 1+2)

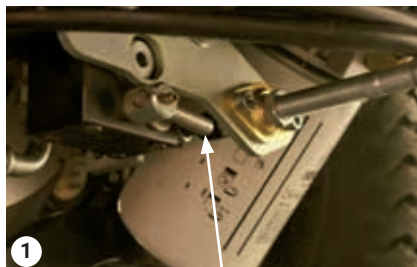

Bugseringshåndtag er åben

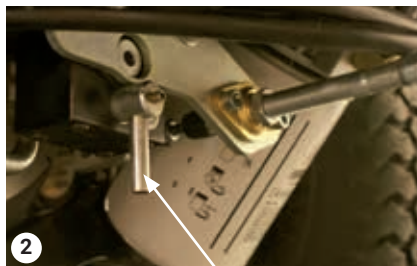

Bugseringshåndtag er lukket

1.8 Montering af kabine (valgfrit)

1. Afmonter olie køleskærmen. Sænk kabinen ned over redskabsbæreren (anvend en løftekran og en løftestrop som stikkes igennem kabinerammen (billede 1)), styr samtidig elkabel fra kabine og vandslanger ned foran olie køleren. Stik elkablet ned først.

2. Fastgør kabinen til redskabsbærerens chassis med 2 stk. M10 bolte foran og 2 stk. M8 bolte i bag. (Billede 2)

3. Forbind kabinen og vinduesviskerne elektrisk til redskabsbæreren. Fjern den sorte afdækningsprop på højre side af instrumentkonsollen og træk elstikket ud og forbind til vinduesvisker stikket. (Billede 3)

4. Vandslanger til varmeapparatet tilsluttes. De to slanger fra kabinen tilsluttes de 2 slangeender bag olie kølerskærmen. (Billede 4)

5. Forbind EI- kablerne. Redskabsbærerens el-kabler er placeret i højre side, ved siden af køleren. (Billede 5)

6. Efterfyld kølevæske på redskabsbæreren. Åbn varmereguleringen i kabinen. Start maskinen og lad den køre i tomgang i 5 minutter. Stop maskinen. Efterfyld kølevæske, se afsnit 3.7.



Kabinen sænkes



Bolte spændes



Stik til vinduesvisker

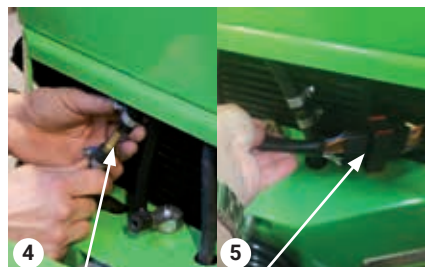

Slanger

EI-kabler

General information

1.9 Betjening kabine (valgfrit)

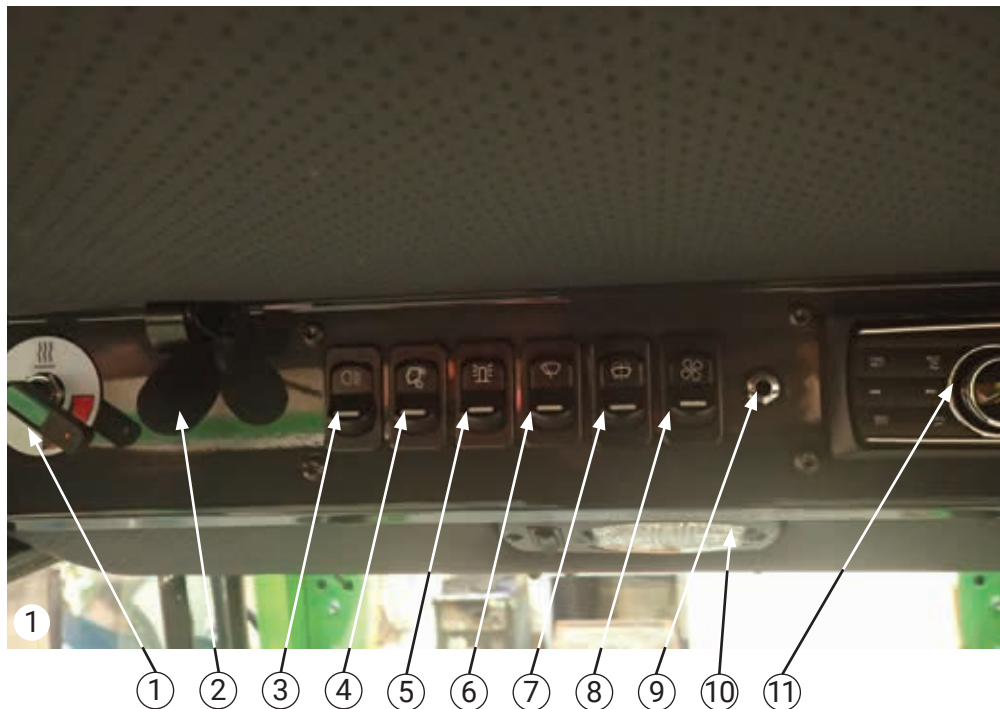

1. Regulering af varme i kabine.
2. Bluetooth mikrofon (se brugsanvisning til radio).
3. Lyskontakt: Trin 1 Positionslys.
 Trin 2 Kørelys.
4. Arbejdslys bag.
5. Rotorblink.
6. Vinduesvisker: Visker.
7. Vinduesvisker: Visker.
8. Kabine blæser: Trin 1 ½ kraft.
 Trin 2 Fuld kraft.
9. Stik til hovedtelefoner.
10. Loftlys: Trin 1 Hvid lys.
 Trin 2 Rød lys.
11. Radio (se manual til radio).

1.10 Aftageligt lad (valgfrit)

Afmontering af lad

A) Sæt låsehåndtaget i frigjort position ved at trække håndtaget hårdt ud, mens det drejes til højre.

B) Træk plastladet bagud. (Billede 1)

Påmontering af lad

A) Monter plastladet bagfra på Park Ranger 2150 og skub det på plads i låsevinklerne på monteringsrammen. (Billede 2)

B) Træk låsehåndtaget ud, drej det mod venstre mens plastladet skubbes ind på plads. (Billede 3)

C) Det skal sikres, at låsehåndtaget er i fastlåst position inde i låseøjjet. Træk i plastladet for at sikre, at det er fastlåst. (Billede 4)



Plastlad

Låsehåndtag



Låseøjje

Låsevinkel



Låsehåndtag i frigjort position



Låsehåndtag i fastlåst position

General information

1.11 Førersæde

Tilpas førersædet efter føreren.

Højde: Regulering med håndtaget 1.

Vægt: Regulering med håndtaget 2.

Frem/tilbage: Regulering med håndtaget 3.
(Billede 1)



Reguleringshåndtag til førersædet

1.12 Oliekølerskærm

Afmontering

A) Oliekølerskærm tages af skråt nedefter.

Påmontering

A) Oliekølerskærmens øverste kant føres skråt ind under kanten på Park Ranger 2150.
(Billede 2)

B) Oliekølerskærmen skubbes på plads.



Påmontering af olieølerskærm

1.13 Sikringer og hovedafbryder

På nær hovedsikringen, er alle Park Rangerens sikringer placeret i redskabsbærerens styrekolonne bagved dækslet. Løsn de 4 håndsskruer for at komme ind til sikringerne. (Billede 1+2)

Hovedsikring

For at komme til hovedsikringen skal motorhjelmen åbnes. Sikringen (50 Amp) er placeret i motorrummet under udstødningen. (Billede 3)

Hovedafbryder

For at Park Ranger 2150 kan starte, skal hovedafbryderen på venstre side af maskinen være på ON. Hovedafbryderen afbryder al strøm på maskinen. (Billede 4)



Sikringer i styrekolonne



Oversigt over sikringer - På bagsiden af sikringsdæksel



Hovedsikring - 50 Amp

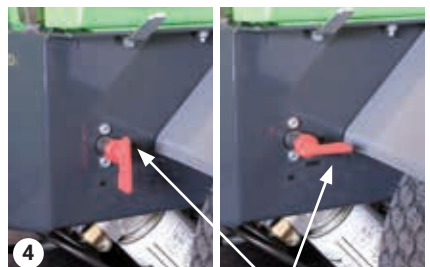

Hovedafbryder ON/OFF

General information

1.14 Sikringer/Relæ oversigt Sikring / relæ oversigt i styrekolonne

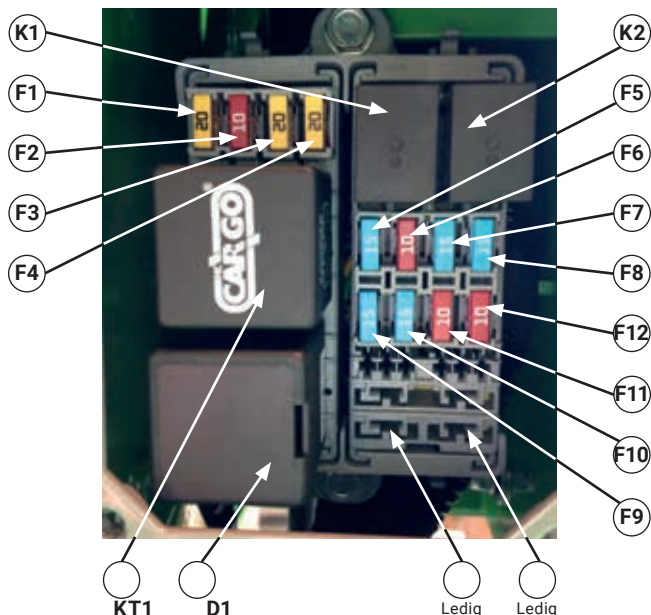

Sikring 1-4	K1	K2	KT1 Blinklys D1 Blinklys kredsløb K1 Hyd. niveau K2 Alarm
KT1	Sikring 5-12		
D1	Ledig	Ledig	
Sikring	Størrelse	Funktion	
F1	20A	Blæser olie køler / brændstofpumpe	
F2	10A	Sikkerhedskredsløb	
F3	20A	Stik på traktorens venstre side	
F4	20A	Stik til V-plough	
F5	15A	Nærlys	
F6	10A	Forsyning blink	
F7	15A	Blæser kabine/trailer stik	
F8	15A	Rotorblink/viskersystem	
F9	15A	Arbejdslys bag/Radio	
F10	15A	Parkeringslys/Radio (nødforsyning)	
F11	10A	Start relæ	
F12	10A	Styring forvarmer relæ	

1.14 Sikringer/Relæ oversigt - fortsat Relæer placeret under traktorens sædeplade

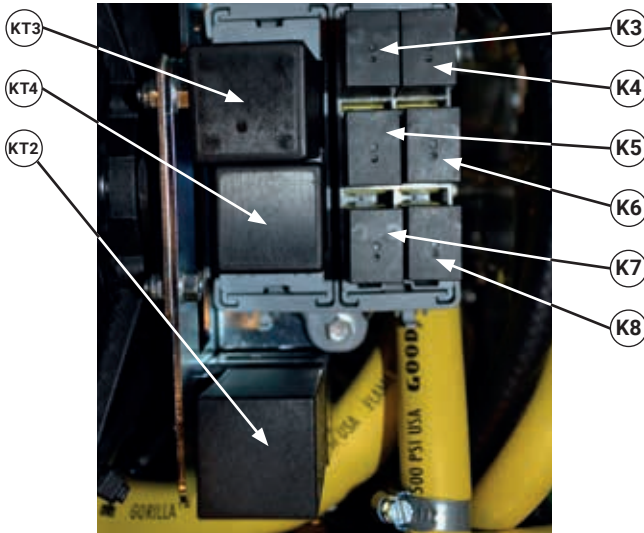

KT3	K3	K4	KT2 Forvarmer timer
	K5	K6	KT3 Sæde timer
KT4	K7	K8	KT4 Impuls relæ (forsætlig start)
			K3 Anti opstart
KT2			K4 Gløderør timer feedback
			K5 Forsætlig start (safety)
			K6 Forsætlig start (safety)
			K7 Bremselys
			K7 Lys

Brugsanvisning

**Honest
Machines**

2.1 Daglig kontrol før start

Før det daglige tjeck udføres, skal motorhjelmen åbnes

A) Afmonter evt. bagmonterede redskaber. Se brugsanvisningen for det enkelte redskab.

B) Afmonter vandkølerskærmen. Se afsnit 3.1.

C) Åbn hjelmåsen ved at trykke låseknappen 1. ned og åbne låsebeslaget 2.

D) Åbn motorhjelmen. (Billede 1)

Det er vigtigt, at følgende kontrolleres før start

Hydraulikolie

Skal være synlig i glasset.

Efterfyldning - se under vedligeholdelse afsnit 3.4. (Billede 2)

Motorolie

Oliestanden skal være mellem de 2 streger på målepinden. Efterfyldning - se under afsnit 3.5. (Billede 3)

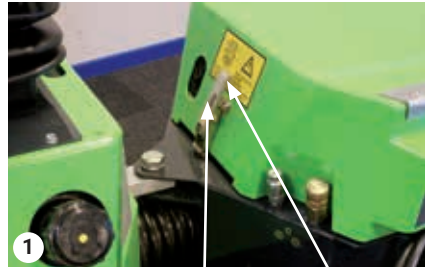

Hjelmås Låseknapp Låsebeslag

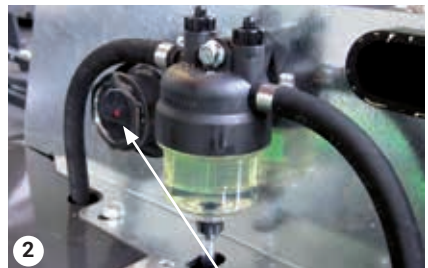

Hydraulikolie



Motorolie

Brugsanvisning

2.1 Daglig kontrol før start - fortsat

Check kølevæsken

Fjern kølerdækslet og check om vandet når helt op til påfyldningsåbningen. (Billede 1)



Advarsel

Fjern aldrig kølerdækslet, når motoren er varm. Risiko for skoldning.

Diesellole

Tankindhold 20 liter.

Kontrollampen lyser ved en restbeholdning på 5 l = ca. 1½ time.

Lampen er kun aktiv, når der er tænding på Park Ranger 2150. (Billede 2+3)

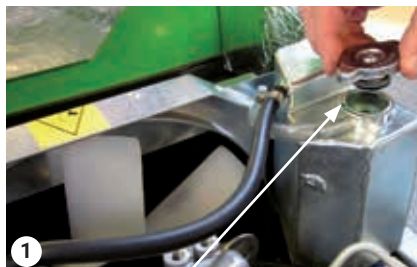

Check kølevæske



Kontrollampe til diesellole

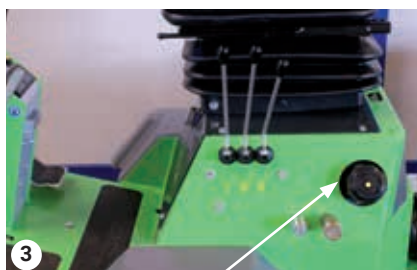

Påfyldning af Diesel

2.2 Start, kørsel og stop

Før motoren kan startes, skal følgende betingelser være opfyldt

A) Manøvrehåndtagene A, B, C og D skal stå i "0" (i midten). (Billede 1+2)

B) Bugseringshåndtaget skal stå i lukket position. (Billede 3)

C) Føreren skal sidde i førersædet.

Redskabsbærerens sæde er udstyret med mekanisk sædekontakt, operatøren skal derfor sidde på sædet for at maskinen kan startes.



Bemærk

Hvis håndbremsen er trukket kan maskinen startes, uden at der sidder nogen i sædet.

D) Træd bremsepedalen (1) ned i nederste position og skyd parkeringsbremsen (2) tilbage. (Billede 4)

E) Træk gashåndtaget (3) ca. 1/4 af vandringen.

F) Drej nøglen (4) (med uret) indtil

forvarmeindikatoren (5) lyser sammen med de øvrige advarselsslamper. Når forvarmeindikatoren slukker, kan nøglen drejes videre, og Park Ranger 2150 starter.

G) Slip bremsepedalen (1) til øverste position.

H) Kørepedalen (6) kan nu aktiveres.

Fremad kørsel: Vip pedalen fremad.

Bagud kørsel: Vip pedalen bagud.



Advarsel

Af hensyn til hydrauliksystemet er det vigtigt at maskinen bliver driftsvarm, INDEN motoren kører i fulde omdrejninger.



Advarsel

Drej forsigtig på rattet - Park Ranger 2150 er knækstyret, og styringen virker meget direkte.

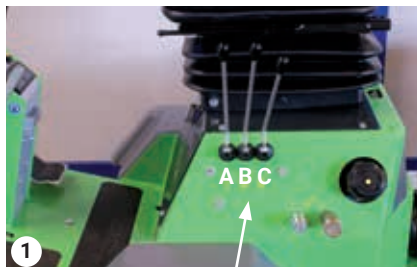

Håndtag A, B, C

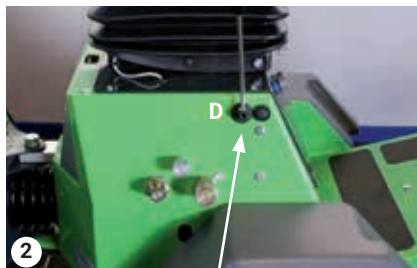

Håndtag D



Bugseringshåndtag i lukket position

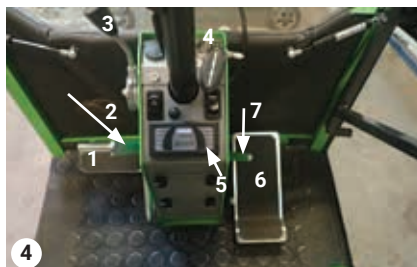

Betjeningsgreb

Brugsanvisning

2.2 Start, kørsel og stop - fotsat

Standsnings af Park Ranger 2150

A) Manøvrehandtagene A, B, C, D skal stå i "0". (Billede 1+2)

B) Gassen (3) tages fra, så motoren går i tomgang. (Billede 3)

C) Bremsepedalen (1) trædes i nederste position, og parkeringsbremsen (2) - skydes frem. (Billede 3)

D) Stop Park Ranger 2150 ved at dreje nøglen tilbage til udgangsposition. (Billede 3)

Kørsel med frontmonterede redskaber

Hvis der er et redskab på Park Ranger 2150, skal redskabet løftes fra jorden inden kørsel.

Løft redskabet ved at skubbe håndtag A i øverste position. Slip håndtag A, når redskabet har den ønskede højde. (Billede 1)

Ved længere transport skal transportlåsen (7) være aktiveret. (Billede 4)

Montering af redskaber for og bag

Der henvises til brugsanvisning for de enkelte redskaber.

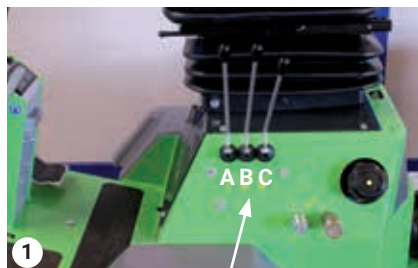

Håndtag A, B og C

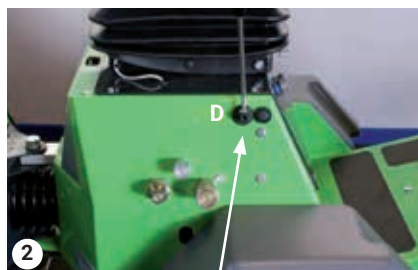

Håndtag D

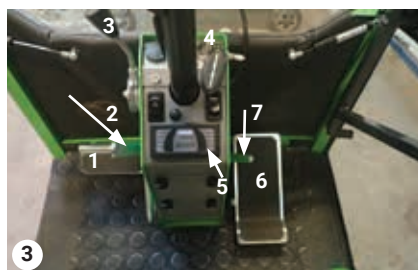

Betjeningsgreb

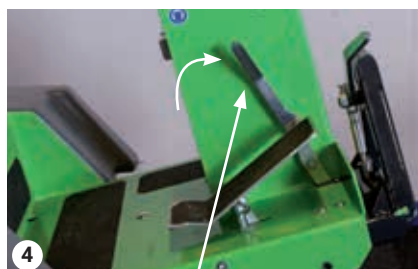

Transportlås aktiveret

Service og vedligeholdelse

**Honest
Machines**

Service og vedligeholdelse

3.1 Daglig vedligeholdelse

Den daglige vedligeholdelse af Park Ranger 2150 er enkel og let - men meget vigtig. Tre ting skal udføres: Rensning af vandkøler, olie køler og luftfilteret.

Rensning af vandkøleren

A) Tag vandkølerskærmen af ved at dreje de to fjederpåvirkede håndtag ud til siden.

B) Blæs kølerribbene i vandkøleren og vandkølerskærmen rene med trykluft.

C) Kølerribbene kan vaskes med rent vand. (Billede 1)



Advarsel

Brug ikke hårde instrumenter til rensning af kølerlegemet, idet de kan beskadige kølerribbene.

Rensning af olie køler

A) Fjern olie kølerskærmen.

B) Blæs olie kølerskærmen og køleren rene med trykluft. (Billede 2)



Advarsel

Køleren skal blæses ren med trykluft, inden maskinen vaskes, da skidt ellers sætter sig fast.

Luftfilterhus og luftfilterelement

Rens luftfilterhuset med en ren klud og blæs elementet rent med trykluft indefra.

(Billede 3+4)



Afmontering af vandkølerskærm

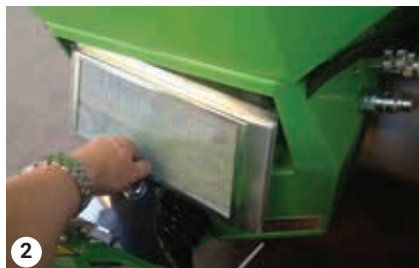

Oliekølerskærm



Filterhus løsnes



Luftfilterelement tages ud

3.2 Smøring

Smørenipler

Maskinens smørenipler smøres med et eller to stød fedt af god kvalitet - for hver ca. 15 timer.

Der er 2 smørenipler ved A-rammen og 4 smørenipler ved styrecylindrene. (Billede 1+2)

Kabler og bevægelige dele

Smøres med få dråber olie for hver ca. 15 timer.

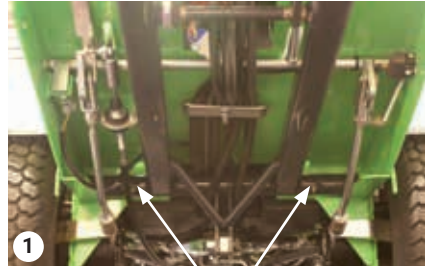

Smørenipler A-ramme

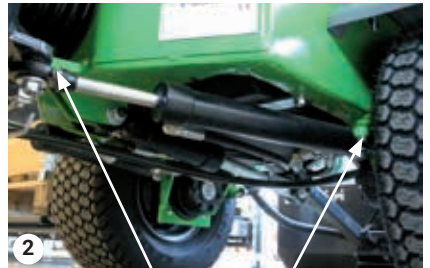

Smørenipler styrecylindre

Service og vedligeholdelse

3.3 Service- og vedligeholdelsesskema Park Ranger 2150

◆ Rens ■ Smør ○ Kontroller ● Skift

Servicepunkter	Timer										
	Daglig	50 h	400 h	800 h	1200 h	1600 h	2000 h	2400 h	2800 h	3200 h	3600 h
Motorolie	○	●	●	●	●	●	●	●	●	●	●
Hydraulikolie	○	●	●	●	●	●	●	●	●	●	●
Luftfilter (1) (8)	○	●	●	●	●	●	●	●	●	●	●
Motoroliefilter		●	●	●	●	●	●	●	●	●	●
Justering af motorventiler				○		○		○		○	
Brændstoffilter		●	●	●	●	●	●	●	●	●	●
Transmissionsfilter		●	●	●	●	●	●	●	●	●	●
Tankfilter, hydraulik		●	●	●	●	●	●	●	●	●	●
Kølevand (2)		○	○	○●	○	○●	○	○●	○	○●	○
Ventilatorrem (3)	○			●		●		●		●	
Lejer, knækked		○	○	○	○	○	○	○	○	○	○
Brændstofslinger (4)		○	○	○	○	○	○	○	○	○	○
Hydraulikslinger	○	○	○	○	○	○	○	○	○	○	○
Vandkøler (1)	◆										
Oliekøler (1)	◆										
Køleslinger (5)		○	○	○	○	○	○	○	○	○	○
Temperaturalarm, motor		○	○	○	○	○	○	○	○	○	○
Termostat, oliekøler		○	○	○	○	○	○	○	○	○	○
Ventilator, oliekøler		○	○	○	○	○	○	○	○	○	○
Justering af gaskabel		○	○	○	○	○	○	○	○	○	○
Justering af kørekabel		○	○	○	○	○	○	○	○	○	○
Bremser		○	○	○	○	○	○	○	○	○	○
Batteri (6)		○		○		○		○		○	
Smøring (7)	■										
Lys og spejle	○										
Efterspænd hjulbolte		○		○		○		○		○	
Dæktryk		○	○	○	○	○	○	○	○	○	○



Advarsel

Før der udføres service og vedligeholdelse på Park Ranger 2150, skal motoren og hovedafbryderen være slukket.

1. Ofte service kan være nødvendig, hvis maskinen opererer i meget varme eller støvede omgivelser.
2. Kølevandet bør skiftes mindst 1 gang årligt eller efter hver 800 timer.
3. Ventilatorrem bør skiftes hvert år eller efter hver 800 timer.
4. Brændstofslinger bør skiftes hvert år.
5. Spændebånd og køleslinger bør skiftes hvert år.
6. Batteri bør skiftes hvert andet år.
7. Maskinen bør smøres for hver 15 timer.
8. Vi anbefaler, at luftfilteret skiftes for hver 200 timer.

Vi anbefaler at service og vedligeholdelse udføres af autoriserede Egholm forhandlere

3.3 Service- og vedligeholdelsesskema Park Ranger 2150 - fortsat

◆ Rens ■ Smør ○ Kontroller ● Skift

Servicepunkter	Timer										
	Daily	4000 h	4400 h	4800 h	5200 h	5600 h	6000 h	6400 h	6800 h	7200 h	7600 h
Motorolie	○	●	●	●	●	●	●	●	●	●	●
Hydraulikolie	○	●	●	●	●	●	●	●	●	●	●
Luftfilter (1) (8)	○	●	●	●	●	●	●	●	●	●	●
Motoroliefilter		●	●	●	●	●	●	●	●	●	●
Justering af motorventiler	○			○		○		○		○	
Brændstoffilter		●	●	●	●	●	●	●	●	●	●
Transmissionsfilter		●	●	●	●	●	●	●	●	●	●
Tankfilter, hydraulik		●	●	●	●	●	●	●	●	●	●
Kølevand (2)		○●	○	○●	○	○●	○	○●	○	○●	○
Ventilatorrem (3)	○	●		●		●		●		●	
Lejer, knækled		○	○	○	○	○	○	○	○	○	○
Brændstofslinger (4)		○	○	○	○	○	○	○	○	○	○
Hydraulikslinger	○	○	○	○	○	○	○	○	○	○	○
Vandkøler (1)	◆										
Oliekøler (1)	◆										
Køleslinger (5)		○	○	○	○	○	○	○	○	○	○
Temperaturalarm, motor		○	○	○	○	○	○	○	○	○	○
Termostat, olieøler		○	○	○	○	○	○	○	○	○	○
Ventilator, olieøler		○	○	○	○	○	○	○	○	○	○
Justering af gaskabel		○	○	○	○	○	○	○	○	○	○
Justering af kørekabel		○	○	○	○	○	○	○	○	○	○
Bremser		○	○	○	○	○	○	○	○	○	○
Batteri (6)		○		○		○		○		○	
Smørring (7)	■										
Lys og spejle	○										
Efterspænd hjulbolte		○		○		○		○		○	
Dæktryk		○	○	○	○	○	○	○	○	○	○

- Stort service
- Stort service
- Engangs service

Service og vedligeholdelse

3.4 Hydraulisk system

Hydraulikolie

Hydraulikolie skal kontrolleres, imens olien er kold. Olien skal være synlig i glasset.

Hvis olien ikke er synlig, skal der efterfyldes.

(Billede 1)



Advarsel

Rengør området omkring udluftnings- og påfyldningshalsen inden påfyldningsdækslet afmonteres, for at forhindre, at snavs trænger ind i det hydrostatiske system og forårsager skader.

Efterfyldning af hydraulikolie

A) Parkér Park Ranger 2150 på en plan flade.

B) Lås håndbremsen, stands motoren, afmonter kølerskærmen og åbn ladkonsollen.

C) Skru påfyldningsdækslet af og påfyld Texaco Rando HDZ 68 hydraulikolie. (Billede 2)

D) Skru påfyldningsdækslet på igen, start motoren.

E) Kontroller at olien fylder $\frac{3}{4}$ af glasset mens motoren kører.

F) Luk ladkonsollen og påmontér kølerskærmen.

Tankfilter

Filteret skiftes og huset renses ved service.

(Billede 3)

Hydraulikoliefilter

A) Afmonter oliefiltret under Park Ranger 2150, og lad olien løbe ud, indtil tanken er tom.

B) Smør med olie på pakfladen.

C) Nyt filter påmonteres.

D) Hæld ca. 16 liter Texaco Rando HDZ 68 olie på. Kontroller at olien fylder $\frac{3}{4}$ af glasset. (Billede 4)



Udluftnings-/påfyldningsdæksel Skueglas



Tankfilter



Tankfilterhus



Hydraulikoliefilter

3.5 Vedligeholdelse af motor



Advarsel

Stop altid motoren og sluk for hovedafbryderen før check af oliestand, og når der skiftes olie og oliefilter.

Check motorolien

1. Parkér Park Ranger 2150 på en plan flade.
2. Check oliestanden på motoren før den startes. (Billede 1)
3. Træk oliepinde ud, tør den af og sæt den på plads igen.
4. Træk oliepinde ud igen, og aflæs, om der er olie nok på motoren.
5. Oliestanden skal være mellem de 2 streger på oliepinde.
6. Efterfyld olie, hvis oliestanden er under stregen.
7. Sørg altid for korrekt olieniveau.

Påfyldning af motorolie

1. Fjern oliedækslet. (Billede 2)
2. Fyld olie på motoren indtil der er ca. 3 liter i alt.
3. Vent ca. 5 minutter efter påfyldningen.
4. Check derefter olieniveauet igen, da det kan tage lidt tid for olien at komme ned i bundkarret.

Motorolieskift

Skift olie efter de første 50 timers brug. Det gøres lettest, når motoren er varm.

1. Fjern bundskruen fra bundkarret, og lad den gamle olie løbe ud. (Billede 3)
2. Husk at påmontere bundskruen igen.
3. Påfyld ny motorolie op til oliepinde's øverste streg.
Ca. 3 liter.



1 Check oliestand

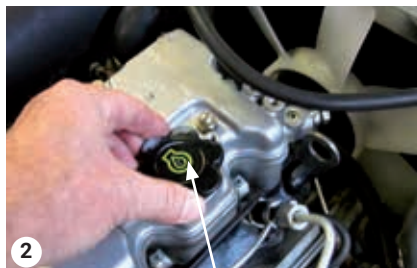

2 Dæksel til motorolie



3 Bundskruer afmonteres

Service og vedligeholdelse

3.5 Vedligeholdelse af motor - fortsat

Anbefalinger vedrørende olie

Vi anbefaler at bruge Perkins godkendte olier for den bedste ydelse. Andre olier af høj kvalitet kan også accepteres, såfremt disse hører under API servicekategori CF, CF-4, CG-4 eller CH-4. Anvend ikke specielle additiver.

Vigtigt

Vær altid sikker på at den anvendte smørelies viskositet svarer til temperaturområdet på omgivelserne hvori maskinen opererer. (Billede 1)

Udskiftning af motoroliefilter

1. Afmonter oliefilteret med en filternøgle. (Billede 2)

2. Smør et tyndt lag olie på den nye filterpakning.

3. Påmonter det nye filter med hånden. Brug ikke filternøgle, da filteret så spændes for stramt.

4. Kontrollér om filteret er tæt ved at lade motoren køre lidt.

5. Stand motoren og kontrollér motoroliens niveau.

6. Efterfyld eventuelt, da motoroliens niveau falder, når filteret er skiftet.

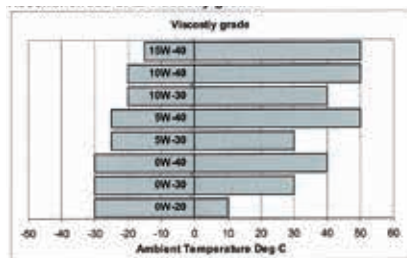

1

Olieskema

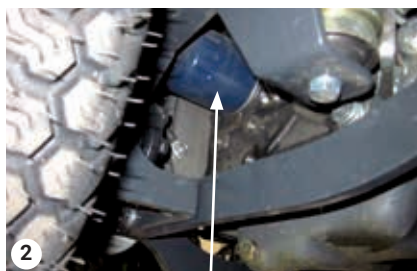

Motoroliefilter

3.6 Brændstof



Advarsel

Stop altid motoren før påfyldning af brændstof. Undgå åben ild. Diesellole er let antændelig.

Brændstof

Brug KUN diesellole som brændstof. (Billede 1)

Vigtigt ved tankning

Vær opmærksom på snavs ved tankning - snavs kan skabe problemer i indsprøjtningsskruen. Motoren må ikke køre tør for brændstof - det giver luft i brændstoffet.

Rensning og skift af brændstoffilter

Rensning skal ske et rent sted.

1. Skru filtret af. (Billede 2)
2. Monter nyt filter.
3. Udluft brændstofsysteet.

Udluftning af brændstofsysteet er nødvendigt

1. Når brændstoffilter og slanger har været afmonteret og derefter påmonteret.
2. Hvis motoren er kørt tør for brændstof.

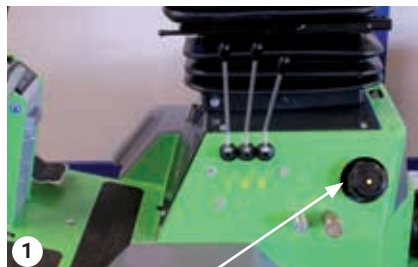

Diesel dæksel



Brændstoffilter

Service og vedligeholdelse

3.6 Brændstof - fortsat

Udluftning af brændstofsystemet/ brændstoffilteret

1. Sæt tænding på maskinen.
Den elektriske brændstofpumpe går igang.
2. Åbn udluftningsskruen på brændstoffilteret.
(Billede 1)
3. Når der kommer brændstof ud, lukkes udluftningsskruen.
4. Drej startnøglen indtil motoren starter.



Udluftningsskrue på brændstoffilter



Advarsel

Udluftning må ikke foretages, når motoren er meget varm. Spildes der brændstof på en gloende udstødningsmanifold, kan det medføre brand.



Advarsel

Stop motoren inden brændstofslanger kontrolleres eller udskiftes. Beskadigede brændstofslanger kan forårsage brand.

Kontrol af brændstofslanger ved hvert eftersyn

1. Kontrollér løse spændebånd - kom lidt olie på skruen og efterspænd.
2. Hvis slanger og spændebånd ser slidte ud, udskiftes de straks.
3. Udluft brændstofsystemet efter udskiftning af slanger.

3.7 Køler



Advarsel ved afmontering af kølerdækslet

Fjern aldrig kølerdækslet mens motoren er varm, da det varme kølevand kan

sprøjte op og give alvorlige forbrændinger. Vent derfor mindst 10 minutter, efter at motoren er stoppet, med at afmontere kølerdækslet.

Check kølevæsken dagligt

A) Fjern kølerdækslet.

B) Check om væskenniveauet når helt op til påfyldningsåbningen. (Billede 1)



Advarsel

Stop altid motoren før der påfyldes kølevæske.

Påfyldning af kølevæske

A) Fjern kølerdækslet og fyld væske på ekspansions-beholderen, så væskenniveauet når helt op til påfyldningsåbningen af ekspansionsbeholderen. Kapacitet ca. 4 liter.

B) Kølevæsken skal være 50% rent vand og 50% kølevæske eller som foreskrevet på dunkens etiket.

C) Monter kølerdækslet omhyggeligt efter påfyldning.

D) Park Ranger 2150 startes og køres driftsvarm.

E) Stop motoren, og efterfyld yderligere kølevæske. (Billede 2)

Check af kølerslanger

Udskift slanger og spændebånd hvert andet år eller tidligere, hvis de er beskadigede.



Dæksel til kølevæske, ekspansionsbeholder



Efterfyldning af kølevæske

Service og vedligeholdelse

3.7 Køler - fortsat

Forholdsregler om overophedning

Hvis advarselsslampen lyser, skal der straks slukkes for alle redskaber og motoren sættes til at køre med ½ gas. Rengør indsugningsgitrene i kølerskærmen (afmonter evt. køleskærmen og rengør køleren) og find årsagen til overophedningen. Kontakt nærmeste autoriserede forhandler, hvis der er tvivl om årsagen. (Billede 1)

Rensning af vandkøleren

Motorens kølersystem renses som beskrevet i afsnit 3.1.

3.8 Luftfilter

Rensning af luftfilter

Åbn vakuumentilen hver dag for at få større partikler af støv og snavs ud, når Park Ranger 2150 arbejder, hvor det støver.

A) Åbn luftfilterhuset.

B) Udtag filterelementet.

C) Rens luftfilterhuset med en ren klud.

D) Blæs elementet forsigtigt rent med trykluft indefra.

E) Isæt filterelement og luk filterhus. (Billede 2+3)

3.9 Sprinklervæske

Om vinteren skal det kontrolleres at sprinklervæsken er beskyttet mod frost.

A) Beholderen til sprinklervæske er placeret i førerhuset, til højre for førersædet.

B) Påfyldning af sprinklervæske: Fjern dækslet fra beholderen, påfyld sprinklervæske, genmonter dækslet på beholderen. (Billede 4)



Kølerskærm



Luftfilterhus



Vakuumentil



Dækslet for sprinklervæskebeholder

3.10 Batteri



Advarsel

Træf altid følgende forholdsregler ved fjernelse af batteriet.

A) Tændingen og hovedafbryderen skal være afbrudt.

B) Fjern altid kablet fra batteriets - pol først.

C) Pas på, at de to batteripoler ikke berøres samtidig med metalværktøj, og at + polen ikke får kontakt med maskinen. Den kortslutning, der vil opstå herved, vil fremkalde gnister.

D) Undgå gnister, åben ild og lad være med at ryge.

E) Når batteriet sættes i igen, skal + kablet altid forbindes først og derefter - kablet.



- pol Batteri + pol



Advarsel

Såvel de eksplosive gasser som svovlsyren kan forårsage blindhed eller alvorlige forbrændinger.

Opladning

Opladerens + terminal forbindes med batteriets + pol, og - terminalen med batteriets - pol.

Væskniveau

Et batteri kan være enten være af en type der skal vedligeholdes, alternativt vedligeholdelsesfrit.

Er batteriet af den type, der skal vedligeholdes skal væskniveauet kontrolleres en gang årligt. Der må kun tilsættes demineraliseret vand.

(Billede 1)

Service og vedligeholdelse

3.11 Ventilatorrørem

Justering og tilspænding

En utilstrækkeligt spændt rørem kan medføre overophedning af motor og utilstrækkelig opladning af batteriet.

A) Kontrollér ved tryk med en finger midt på røremmen, at denne giver efter ca. 7-9 mm (Ved tryk af 10 kg).

B) Check også røremmen for revner og brud. (Billede 1)

Regulering af tilspænding

Løsn de to bolte, der holder generatoren og juster til den ønskede tilspænding. Husk at spænde møtrikker og bolte efter justering.



Ventilatorrørem



Knækled

3.12 Knækled

Hvis der er slør i knækledet skal lejerne skiftes. Kontrollér om der er slør ved at røkke med forchassiet. (Billede 2)

3.13 Trækpunkter

Park Ranger er udstyret med to trækpunkter i for og to trækpunkter i bag. (Billede 3+4)

Disse trækpunkter bruges ligeledes til fastsurring under transport på trailer og lign.



Trækpunkt - For



Trækpunkt - Bag

3.14 Hjulskifte

Når et hjul skal skiftes må Park Ranger 2150 kun løftes op med donkraft på de viste punkter på billede 1+2.



Advarsel

Hjulskifte må kun blive udført på en flad og stabil undergrund!

For at udføre et hjulskifte skal du bruge følgende: En donkraft med min. løftekraft på 500kg, et reservehjul og en hjulnøgle.

1. Placer donkraften forrest (billede 1) eller bagerst. (billede 2) Alt efter hvilket hjul der skal skiftes.
2. Når donkraften er placeret, løsner hjulboltene.
3. Løft med donkraften til hjulet kan afmonteres.
4. Skru hjulet af og udskift det. Skru hjulboltene fast igen. (fingerspændes).
5. Sænk donkraften og spænd hjulboltene med hjulnøglen.
6. Efterspænd hjulboltene efter 5 - 10 timer.



Donkraft løftepunkt - For



Donkraft løftepunkt - Bag

Bestemmelser

**Honest
Machines**

4.1 Garanti

På Park Ranger 2150 ydes en garanti på materialer og fabrikation på 24 måneder fra købsdatoen. Opstår der fejl eller defekter på maskinen inden for garantiperioden, vil Egholm udføre reparationen i henhold til nedenstående garantibetingelser og uden beregning for arbejdstid og materialeforbrug.

Garantibetingelser

1. Egholm garantien er kun gyldig, når den originale regning forsynet med modelbetegnelse, serienummer og købsdato fremlægges.
2. Regelmæssig kontrol, justering, service og tekniske ændringer er ikke omfattet af garantien.
3. Alle henvendelser angående garanti skal rettes til den forhandler, hvor maskinen er købt.
4. Denne garanti er ikke dækkende for defekter, der ikke kan føres tilbage til materiale eller fabrikationsfejl.
5. Denne garanti gælder for personer, som på legal vis har erhvervet maskinen indenfor garantiperioden.
6. Service skal udføres og dokumenteres i henhold til gældende anvisninger for at Egholm kan imødekomme eventuelle krav indenfor garantiperioden.
7. Egholm forbeholder sig ret til at foretage forbedringer og designmæssige ændringer på maskinerne uden herved at forpligte sig til at modificere allerede leverede modeller i forhold hertil.

Følgende områder er således ikke omfattet af garantien

- Slid, betjeningsfejl, ulykker, uagtsom omgang med maskinen, ændringer af maskinens konstruktion, anvendelse af andre reservedele og redskaber end originale Egholm dele.
- Maskiner med ulæseligt serienr.
- Skader opstået som følge af torden, vand, brand, krig, samfundsmæssige uroligheder, forkert eller manglende udført vedligeholdelse, følgeskader og øvrige årsager udenfor Egholm kontrol.

Bestemmelser

4.2 Reklamation

Al henvendelse vedrørende maskinen bedes rettet til den distributør, hvor maskinen er købt. Dette gælder både almindeligt brug, service, vedligeholdelse og reservedele, samt eventuelle reklamationer.

Vi håber, at du får stor glæde af maskinen.

Med venlig hilsen
Egholm A/S

4.3 Demontering

Når Park Ranger 2150 - om mange år - ikke længere er funktionsdygtig, skal den bortskaffes på forsvarlig vis, i henhold til landets love og forskrifter.

1. Hydraulikolie, motorolie, dieselolie, kølervæske og AC kølemiddel afleveres på kommunens modtageplads for olie- og kemikalieaffald.
2. Plast og gummideler afmonteres og bortskaffes i henhold til gældende miljølovgivning.
3. Efter afmontering af ovenstående, kan redskabet afleveres til en af kommunens godkendte produkthandlere.

Sliddele

**Honest
Machines**

Sliddele

5.1 Sliddele - Park Ranger 2150



E01100250 Dæk og hjul



E90501643 Filterkit 2150



E01006500 Luftfilter



E01020020 Oliefilter



E04003050 Hydraulikfilter



E01020010 Brændstoffilter



E04003060 Hydraulikoliefilter



E50000656 Ventilatorrem 2150



E05001080 Pære, forlygte



E05001050 Pære, rotorblink

5.1 Sliddele - Park Ranger 2150 - fortsat



E04501200 Hydraulikkoblinger, hun 1/4"



E05001090 Pære, blinklyskontakt



E04501220 Hydraulikkoblinger, hun 1/2"



E05001010 Pære, blinklys



E04501210 Hydraulikkoblinger, hun 3/8"



E05001040 Pære, positionslys, for



E04501230 Hydraulikkoblinger, hun 1/4"



E04501240 Hydraulikkoblinger, hun 3/8"



E04501250 Hydraulikkoblinger, hun 1/2"



E01006505 Sikkerhedselement luftfilter

Noter

Noter

Honest Work.

Egholm A/S
Transportvej 27
7620 Lemvig, Denmark
T.: +45 97 81 12 05
www.egholm.dk - info@egholm.dk