

Käyttöohje



**Peruskone
Park Ranger 2150**

Johdanto

Hyvä asiakas

Onnitellut Egholm-tuotteen hankinnasta

Park Ranger 2150 -koneella ulkoalueiden kunnossapito onnistuu hyvin joustavasti.

Park Ranger 2150 -mallin optimaalinen käyttö

Ole hyvä ja lue tämä käyttöohje huolellisesti ennen Park Ranger 2150 -koneen käyttöä sen optimaalisen suorituksen varmistamiseksi. Lukematta jättäminen saattaa johtaa henkilövahinkoihin ja koneen vaurioitumiseen.

Turvallisuus

Park Ranger 2150 on varustettu erilaisilla laitteilla, joilla varmistetaan käyttäjän ja ympäristön mahdollisimman hyvä turvallisuus käytön aikana. Kiinnitäthän erityistä huomiota osioon 1.1. Turvallisuus. Koneen huollon saavat suorittaa vain ammattilaiset.

Park Ranger 2150 on suunniteltu ainoastaan ammattilaisten käyttöön. Toimituksen yhteydessä käyttäjä saa perusteellisen koulutuksen, jotta hän voi käyttää konetta asiantuntevasti. Älä lainaa konetta kenellekään, joka ei ole saanut perusteellista koulutusta ja joka ei ole lukenut tätä käyttöohjetta huolellisesti. Käyttöohjetta tulee kohdella kiinteänä osana konetta ja sen on oltava koneen mukana, jos kone myydään.

Varoitukset

Jotkin tämän käyttöohjeen osiot on merkitty tällä varoitusymbolilla. Varoitus ilmoittaa alueet, joiden kohdalla on noudatettava erityistä varovaisuutta henkilövahinkojen tai koneen ja sen lisälaitteiden vaurioiden estämiseksi. Varoitus osoittaa myös, mihin asioihin sinun on kiinnitettävä erityistä huomiota.



Varaukset

Koska Egholm toimintaperiaatteena on tehdä jatkuvasti parannuksia, pidätämme oikeuden muuttaa toimintoja ja varusteita milloin tahansa ilman ilmoitusta. Egholm ei vastaa käyttöohjeessa ilmenevistä virheistä tai puutteista.

Ota yhteyttä

Jos sinulla on kysyttävää Egholm -tuotteesta, älä epäröi ottaa yhteyttä Egholm.

Parhain terveisin

Egholm A/S · Transportvej 27 · DK-7620 Lemvig

Puh. +45 97 81 12 05 · Faksi +45 97 81 12 10

Sähköposti: info@egholm.dk · www.egholm.eu

Johdanto	5
Yleiset tiedot	7
1.1 Turvallisuus	7
1.2 Lisävarusteet	9
1.3 EU-vaatimustenmukaisuusvakuutus	10
1.4 Tekniset tiedot	11
1.5 Hyttiin pääsy	14
1.6 Ohjauspylväs	16
1.7 Toiminnalliset ominaisuudet	20
1.8 Hytin asentaminen (lisävaruste)	23
1.9 Ohjauspaneeli, hytti (lisävaruste)	24
1.10 Irrotettava kuormalava (lisävaruste)	25
1.11 Kuljettajan istuin	26
1.12 Öljynjäähdyttimen kansi	26
1.13 Sulakkeet ja pääkatkaisin	27
1.14 Sulakkeiden ja releiden yleiskatsaus	28
Käyttöohje	31
2.1 Ennen käynnistystä suoritettavat päivittäistarkastukset	31
2.2 Käynnistys, käyttö ja sammutus	33
Huolto ja kunnossapito	36
3.1 Päivittäinen kunnossapito	36
3.2 Voitelu	37
3.3 Park Ranger 2150:n huolto- ja kunnossapitotaulukko	38
3.4 Hydraulijärjestelmä	40
3.5 Moottorin kunnossapito	41
3.6 Polttoaine	43
3.7 Jäähdytin	45
3.8 Ilmansuodatin	46
3.9 Tuulilasinpesuneste	46
3.10 Akku	47
3.11 Puhaltimen hihna	48
3.12 Nivelletty liitos	48
3.13 Hinaus	48
3.14 Renkaan vaihto	49
Ehdot	51
4.1 Takuu	51
4.2 Huomautukset	52
4.3 Hävittäminen	52
Kuluvat osat	54
5.1 Varaosat – Park Ranger 2150	54
Muistiinpanot	56

Johdanto

**Honest
Machines**

Park Ranger 2150 -monitoimikone

Park Ranger 2150 on Egholm monitoimikone, johon on saatavilla täydellinen valikoima erityisiä lisävarusteita, joiden ansiosta voit tehdä kunnossapitotöitä ulkona ympäri vuoden. Lakaise ja imuroi keväällä ja syksyllä, leikkaa ruohoa ja ruohikon reunoja kesällä, poista lunta ja levitä sepeliä ja hiekkaa talvella.

Helposti vaihdettavat lisävarusteet

Lisävarusteet voidaan vaihtaa nopeasti ja helposti alle neljässä minuutissa.

Yleiset tiedot

**Honest
Machines**

1.1 Turvallisuus



Huolehdi, että kukaan ei seiso koneen lähellä, kun sitä käytetään

Varmista ruuhjoutumisvaaran välttämiseksi, että kukaan ei ole koneen lähellä, kun sitä käytetään.



HUOM

Koneen takaosa kääntyy sivusuunnassa, koska se on nivelletty. Huolehdi, että kukaan ei seiso koneen lähellä, kun sitä käytetään. (Kuva 1)



Käännä ohjauspyörää varovasti

Park Ranger 2150 on nivelletty, ja ohjausmekanismi on erittäin herkkä. (Kuva 2)



Vältä akkuhaposta ja kaasuisia johtuvia onnettomuuksia

Akut sisältävät räjähdysherkkiä kaasuja ja happoa. Noudata erityistä huolellisuutta akkuja käsiteltäessä. (Kuva 3)



Vältä pakokaasuisia johtuvia onnettomuuksia

Pakokaasut voivat aiheuttaa sairastumisen tai jopa kuoleman. Jos moottoria käytetään suljetussa tilassa, pakokaasut on johdettava ulkoilmaan esimerkiksi poistoletkulla. Ellei huoneessa ole ilmanvaihtojärjestelmää, ovet ja ikkunat on pidettävä auki, jotta raikasta ilmaa pääsee sisään.



Vältä kaatumista

Älä aja koneella paikoissa, joissa se voi liukua, keikahtaa tai kierähtää. Älä aja rinteissä, joiden kallistus on yli 10 astetta. (Kuva 4)

Pidä lapset loitolla koneesta, kun moottori on käynnissä

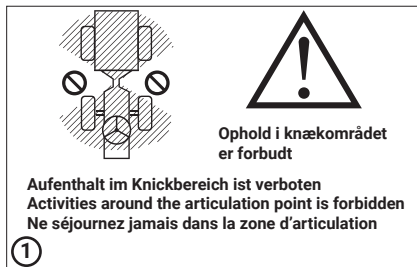

Estä ihmisiä seisomasta työskentelyalueella



Nivelletty liitos



Akku

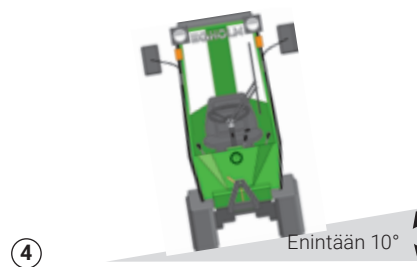

Älä aja rinteissä, joiden kallistus on yli 10°

Yleiset tiedot

1.1 Turvallisuus – jatkoa

Vältä sormien vahingoittuminen

Pidä kätesi ja sormesi loitolla alueista, joilla ne voivat vahingoittua.

A-kehys

Varo, etteivät sormesi juutu A-kehukseen eri lisävarusteita käytettäessä. (Kuva 1)

Pakoputki

Älä koske pakoputkeen, koska se kuumenee hyvin paljon koneen ollessa käynnissä. (Kuva 2)

Moottori

Varoitus! Kaikki moottorin komponentit voivat kuumeta voimakkaasti.

Tuulettimen hihna

Varo, etteivät sormesi juutu tuulettimeen tai tuulettimen hihnaan. (Kuva 2)



Vältä sormien vahingoittuminen

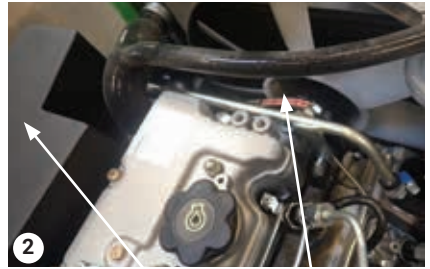

Pakoputki
hihna

Tuulettimen



Vältä kuulovauriot

Käytä aina hyväksytyjä kuulosuojaimia konetta käyttäessäsi. (Kuva 3)



Muita vaaroja

Yllä mainittujen lisäksi saattaa olla muita olosuhteita ja tilanteita, joissa Park Ranger 2150 -monitoimikoneen käyttö voi olla vaarallista.



Kunnossapito

Ennen kuin suoritat huolto- ja kunnossapitotöitä, varmista, että käsijarru on kytketty, moottori on sammutettu ja koneen virta on katkaistu pääkatkaisimesta.



③

Käytä hyväksytyä kuulosuojainta

1.2 Lisävarusteet

Park Ranger 2150 on suunniteltu käytettäväksi seuraavien lisävarusteiden kanssa:

Lisävarusteet	Tyyppi
Imulakaisin – etuharjat	FK22150
Imulakaisin – kolmas harja	HS1
Imulakaisin – säiliö	FS2150
Imulakaisin – säiliö	FS2150 II
Silppuava ruohonleikkuri 1200	LM1200
Silppuava ruohonleikkuri / ruohonleikkuri 1000	LM1000
Ruohonleikkuri ruohon keräämiseen 1000	LMC1000
Säiliö ruohon keräämiseen	GC500
Nurmentasaaja	22VKS1
Niittomurskain / nurmen ilmastuslaite	21SLK
Lehtien imuyksikkö	LS100U
Pensastrimmeri	HK 1300 MINI / 2200
Kippikauha	VS200
Kippaava kuormalava	ST2150
Kippiperäkärry	TV600
Haravayksikkö	MR1100
Kuormalava	ST2150
Lumen lakaisuharja	21SK1205
Lumiaura	21DZ1305
V-mallin lumiaura	FS1300VLE
Lumilinko	SN100
Suola- ja hiekkalevitin	2150SG

Jokaiselle lisävarusteelle on käyttöohje.

Näitä lisävarusteita on käytettävä varustekohtaisessa käyttöohjeessa kuvattujen ohjeiden mukaisesti.

Älä käytä Park Ranger 2150:ssä lisävarustetta, jos et ole noudattanut kaikkia ohjeita.

Yleiset tiedot

1.3 EU-vaatimustenmukaisuusvakuutus

Valmistaja: Egholm A/S
Osoite: Transportvej 27 · DK-7620 Lemvig
Puhelin: +45 97 81 12 05

vakuuttaa, että

Kone: Park Ranger 2150 B0
Tyyppi: UHM 2150B0 XX A (valmistusvuosi)
A XXXXX (sarjanumero)

on valmistettu direktiivin 2006/42/EU määräysten mukaisesti.

Henkilö, jolla on valtuudet koostaa tekninen dokumentaatio:
Knud Olsen
Egholm A/S
Transportvej 27
7620 Lemvig

Paikka: Lemvig

Päiväys: _____

Allekirjoitus:



Knud Olsen, vanhempi insinööri

1.4 Tekniset tiedot

Mitat

Pituus (P)	2.225 mm
Leveys (L)	1.015 mm
Korkeus hytin kanssa	1.935 mm
Korkeus ilman hyttiä	1.210 mm
Suurin nopeus	16 km/h

Paino

Paino	485 kg
Suurimmat sallitut painot:	
Monitoimikone	1.300 kg
Kone ja perävaunu ilman jarruja	1.750 kg
Kone ja työntöjarruilla varustettu perävaunu	2.650 kg
Perävaunu ilman jarruja750 kg
Työntöjarruilla varustettu perävaunu	1.500 kg
Sallittu akselikuorma edessä740 kg
Sallittu akselikuorma takana740 kg

Renkaat

Renkaan koko	18 x 9,5-8
Renkaan paine	1,6 bar tai 24 PSI

Moottori

Tyyppi/valmistaja	Perkins Diesel
Tyyppi	403D-11
Moottoriteho	28 hv tai 21 kW / 3 400 rpm
Sylinterit	3
EU-standardi	Vaihe IIIA

Tarkemmat tekniset tiedot näet moottorin käyttöohjeista.

Polttoaine

Polttoaine	Diesel
Polttoainesäiliön tilavuus	20 litraa dieseliä
Käyntinopeudella 2 400 rpm	n. 2,8 l/h
Käyntinopeudella 3 400 rpm	n. 4,6 l/h

Yleiset tiedot

1.4 Tekniset tiedot – jatkoa

Voitelujärjestelmä

Voitelujärjestelmä	Suodattimella varustettu painevoitelujärjestelmä
Voiteluaineet	Moottoriöljy n. 3 litraa synteettistä 5W-40 API CF-ää, CF-4:ää, CG-4:ää, CH-4:ää
Ilmansuodatin	kuiva, vaihdettava suodatin
Jäähdytysjärjestelmä	Jäähdytysneste

Sähköjärjestelmä

Käynnistysjärjestelmä	Sähköstartti, jossa hehkutulpat
Latausjärjestelmä	Laturi
Latauskapasiteetti	12 V, 65 A
Akku	12 V, 44 AH

Hydrauliöljy

Hydrauliöljy, tyyppi	Texaco Rando HDZ 68
Säiliön tilavuus	15 l
Työskentelypaine	180 baariin asti.

Jarrut

Käyttöjarrut	Hydrostaattiset
Seisontajarrut	Mekaaniset

Melutasot

Käynnissä, direktiivi 2009/63/EY	78 dB(A)
Ohitettaessa, direktiivi 2009/63/EY	80 dB(A)
Kuljettajalle kantautuva ääni, avoimet ikkunat, 2009/76/EY	85 dB(A)
Kuljettajalle kantautuva ääni, suljetut ikkunat, 2009/76/EY	84 dB(A)

Tärinäkoee

Koko vartalo, EN 13059	0,6 m/s ²
Käsi/käsivarsi, EN 13059	2,4 m/s ²

Kääntösäde

Park Ranger 2150:n kääntösäde on erittäin pieni	1,5 m
Tyypikkilpi	Kiinnitetty eturungon oikealle sivulle.

Huomio

Tiedot saattavat muuttua ilman erillistä ilmoitusta.

1.4 Tekniset tiedot – jatkoa

Hytti

Putoavilta esineiltä suojaava rakenne (FOPS)

Park Ranger 2150 ja sen lisävarusteet eivät toimi, jos vaarana on esineiden putoaminen.

Kaatumisen varalta asennetut suojarakenteet (ROPS)

Testattu direktiivin 86/298/ETY mukaisesti. Täyttää OECD:n testiohjeen 7.

Kosketus vaarallisten ja terveydelle haitallisten aineiden kanssa

Hytin luokitus on standardin EN 15695-1 mukaisesti taso 1.

Hytin tyyppi ei suojaa vaarallisilta ja terveydelle haitallisilta aineilta.

Park Ranger 2150 -konetta ei saa käyttää ympäristöissä, joissa kuljettaja tarvitsee suojausta vaarallisia ja terveydelle haitallisia aineita vastaan.

Park Ranger 2150:n sähkökaavio ja hydraulikkakaavio ovat saatavana pyynnöstä Egholm valtuutetuilta jälleenmyyjiltä

Yleiset tiedot

1.5 Hyttiin pääsy

Käyttö ilman hyttiä

Kuljettajan paikalle pääsee monitoimikoneen molemmilta puolilta.

Astu vain kuljettajan istuimen alapuolella olevalle lattialle. (Kuva 1)

Hytti käytössä

Hyttiin pääsee sekä oikean- että vasemmanpuoleisesta ovesta. Ovet avataan painamalla ovenkahvan painiketta. (Kuva 2)

Kun menet hyttiin, astu vain sisälle. (Kuva 3)

Kun poistut hytistä, avaa ovi sisäkahvasta. Ovet avataan painamalla ovenkahvaa alas. (Kuva 4)

Molempia ovia voidaan käyttää varauloskäyntinä.



Lattia kuljettajan istuimen takana



Ulko-oven kahvan painike



Hytin lattia



Sisäoven kahva - Paina alas

1.5 Hyttiin pääsy – jatkoa

Ikkunan avaaminen

Voit avata ikkunan vetämällä pientä ikkunapainiketta ulospäin ja vetämällä ikkunan kahvaa taaksepäin. (Kuvat 1 + 2)

Kattoluukku

Hytissä on kattoluukku. Kattoluukku avautuu, kun painat kahvaa ylöspäin. (Kuva 3)



Vedä ulos pieni painike



Ikkuna avautuu vetämällä kahvaa taaksepäin



Kattoluukun kahva

Yleiset tiedot

1.6 Ohjauspylväs



Ohjauspylväs

1. 12 V:n liitin.

2. Äänitorven kytkin.

3. Virta-avain.

1.6 Ohjauspylväs – jatkoa

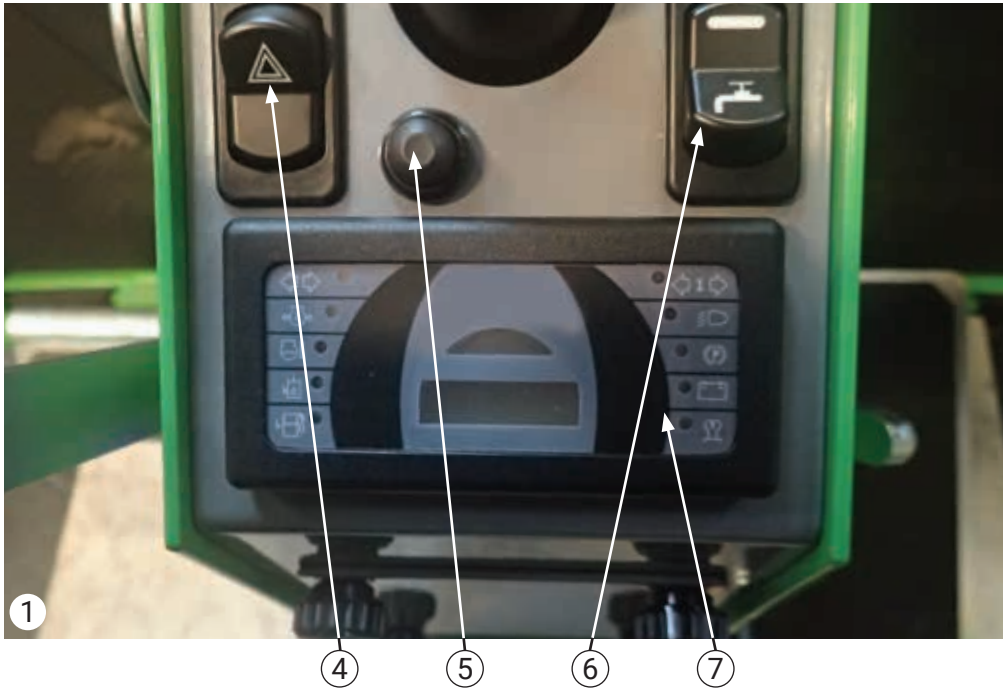

4. Hätävilkku.

5. Mittaritaulun kytkin, jolla vaihdetaan näkymään käyntinopeus tai ajastin.

6. Kytkin – sähköpistorasia takana.

7. Mittaritaulu.

Yleiset tiedot

1.6 Ohjauspylväs – jatkoa

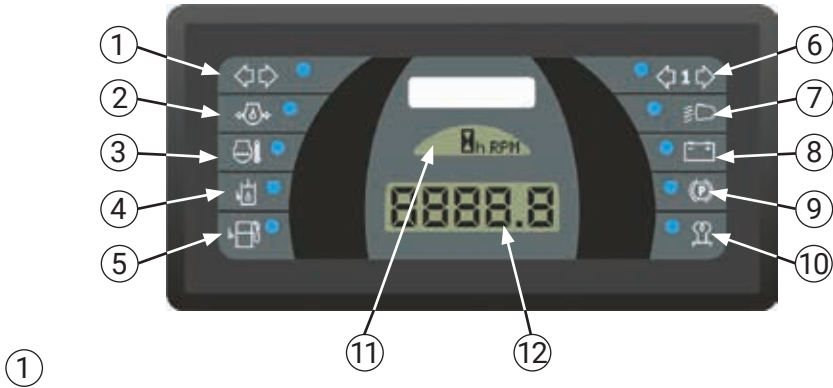

Mittaritaulu

1. Suuntaviilkku – vihreä LED.

Vasen ja oikea merkkivalo.

2. Öljyvaroitus – punainen LED

Lopeta ajaminen, sammuta moottori välittömästi ja tarkista öljytaso

Lisää öljyä välittömästi, jos taso on matala.

3. Lämpötilahälytys – punainen LED.

Varoittaa liian korkeasta moottorin lämpötilasta. Sammuta kaikki lisävarusteet ja anna moottorin käydä puoliteholla (kierrosnopeus) noin kahden minuutin ajan. Jos on tarpeen, puhdista jäähdyttimen kansi.

4. Hydraulioöljy – punainen LED.

Hydraulioöljyn taso on liian matala: hydraulioöljyä tarvitaan. Huomaa, että hälytyslaite saattaa aktivoitua, kun lämpötila on alle +5 °C.

Tarkista öljyntaso. Jos se on kunnossa, käynnistä kone uudelleen. Hälytyksen on sammuttava viimeistään 15 sekunnin kuluessa.

5. Polttoainesäiliön merkkivalo – punainen LED.

Syttyy, kun säiliössä on jäljellä alle viisi litraa polttoainetta. Riittää noin 1½ tunnin ajoon.

6. Suuntaviilkku perävaunulle – vihreä LED.

Vasen ja oikea merkkivalo perävaunulle.

7. Ajovalon merkkivalo – Vihreä LED.

8. Latausvalo – punainen LED.

Syttyy yleensä käynnistyksen yhteydessä tai kun moottori käynnistyy. Jos valo ei sammuu, sammuta moottori ja selvitä syy. Tarkista laturin hihna.

9. Käsijarrun merkkivalo – punainen LED.

10. Esilämmitin – oranssi LED.

Kun virta-avainta käännetään, esilämmittimen valo syttyy sen merkiksi, että moottorin esilämmitin on päällä. Kun valo sammuu, virta-avain voidaan kääntää loppuun saakka Park Ranger 2150:n käynnistämiseksi.

11. Näyttää kierrosnopeuden (rpm) tai ajan (h).

12. Ajan/kierrosnopeuden/nopeuden laskuri.

Näyttää ajan käynnistyksessä. Vaihtaa automaattisesti kierrosnopeusnäkymään.

Äänihälytys käynnistyy tapauksissa 2, 3, 5 ja 8

1.6 Ohjauspylväs – jatkoa



Ohjauspylväs

1. Kaasuvipu.
2. Käsijarru.
3. Suuntavilkun kytkin / vipukytkin.
4. Sulakkeet Katso osio 1.13.

Yleiset tiedot

1.7 Toiminnalliset ominaisuudet

1. Vipu A

Etuosan A-kehukseen kiinnitettyjen lisävarusteiden nosto ja lasku: (Kuva 1)

Yläasento: Nostaa lisävarustetta.
Keskiasento: Lukitsee lisävarusteen tiettyyn asentoon.

Ala-asento: Laskee lisävarusteen.

2. Vipu B

Hydrauliikkaliitinten B1 ja B2 aktivointi – lisävarusteille: (Kuva 1)

Asento 1: Lukittu – öljyvirtaus aktivoitu = lisävaruste toimii.

Asento 0: Neutraali.
(lisävarustekohtainen)

Asento 2: Lisävaruste toimii
käänteisessä suunnassa.

3. Vipu C

Hydrauliikkaliitinten C1 ja C2 aktivointi taakse asennettaville lisävarusteille: (Kuvat 1 + 2 + 3)

Asento 1: Nostaa/kallistaa lisävarustetta
(lisävarustekohtainen).

Vipu C voidaan lukita asentoon 1 lukituskahvalla. Tätä toimintoa on käytettävä työskennellessä suola- ja hiekkalevittimellä.

Asento 0: Neutraali
(lisävarustekohtainen).

4. Vipu D

Käynnistää lisävarusteet: (riippuu hydrauliiliittimistä D1 ja D2) (Kuva 4)

Asento 1: Lisävaruste toiminnassa.

Asento 0: Neutraali – lisävaruste pysäytetty.

Asento 2: Lisävaruste toimii vastakkaiseen suuntaan (lisävarustekohtainen).

Pikakytkentä D3:

Monien eri lisävarusteiden tyhjennyskytkentä (naaras – 1/4").

5. Lisävarusteiden nopeudensäätö (lisävarustekohtainen)

Säätää öljynvirtausta hydrauliiliittimissä B ja C.

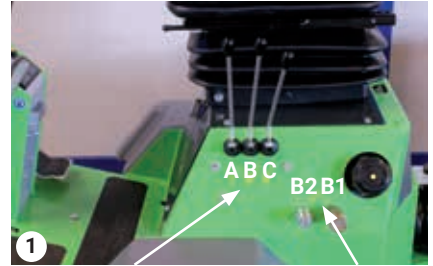

1 Vivut A, B, C

Hydrauliiliittimet B1, B2



2 Lukituskahva vipulle C

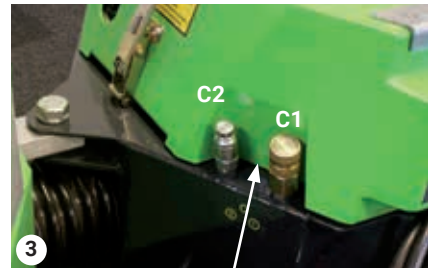

3 Hydrauliiliittimet C1, C2



4 Hydrauliiliittimet D1, D2, D3

Vipu D

Nopeudensäätö



Varoitus

Pidä pikaliitännät puhtaina.

1.7 Toiminnalliset ominaisuudet – jatkoa

Lisävarusteiden käyttö, kun käyttäjä ei istu kuljettajan paikalla (vain ulkopuoliselle imuletkulle)

A) Pysäköi peruskone ja lukitse seisontajarru.
 B) Pidä lisävarusteen käytön käynnistyspainike painettuna käyttäessäsi vipua D. Käynnistyspainiketta on painettava vähintään 1 sekunnin ajan, jotta vipu D pysyisi paikallaan. (Kuva 1)

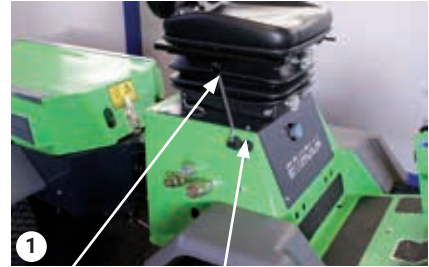

Vipu D Manuaalisen käynnistyspainike

6. Seisontajarru

Seisontajarrun aktivointi: paina jarrupoljin matalimpaan asentoonsa. Sitten seisontajarru voidaan liu'uttaa eteenpäin. Vapauta jarrupoljin, jolloin monitoimikone lukittuu. (Kuva 2)

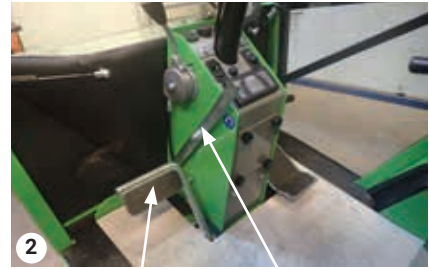

Jarrupoljin Seisontajarru

Huomio

Turvallisuusjärjestelmän vuoksi monitoimikoneen moottori voidaan jättää käyntiin vain, jos käsijarru on kytketty. Jos jätät moottorin käyntiin ja käsijarru on vapautettu, moottori pysähtyy 2 sekunnin kuluessa.

7. Jarrupoljin

Aktivoitu alimmissa asennossa. (Kuva 2)

8. Ajopoljin

Ajopoljin voidaan aktivoida vain, kun jarrupoljin on ylimmässä asennossa. Nopeudensäätö on portaattonta.

A) Ajo eteenpäin: Paina poljinta eteenpäin.
 B) Peruutus: Paina poljinta taaksepäin.

Poljin palautuu automaattisesti neutraaliin asentoon. Jos haluat ajaa täydellä nopeudella, kaasuvipua on työnnettävä eteenpäin pohjaan saakka. (Kuva 3)

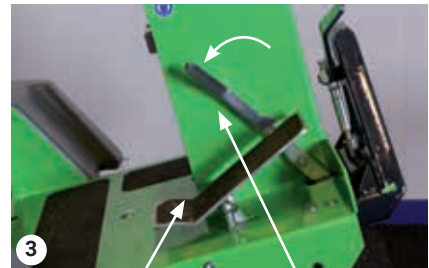

Ajopoljin Kuljetuslukon aktivointi poistettu

9. Kuljetuslukko

Kuljetuslukko on poistettava käytöstä, kun monitoimikone on käynnissä.

Kuljetuslukon on oltava aktivoitu, kun monitoimikonetta ajetaan paikasta toiseen.

Kuljetuslukko lukitsee A-kehksen paikalleen siten, ettei A-kehystä voida laskea ajon aikana. (Kuvat 3+4)

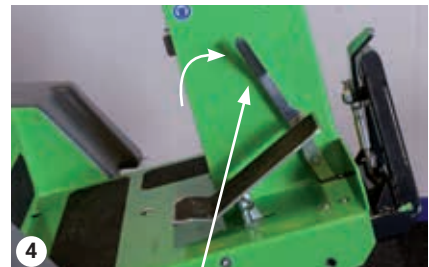

Kuljetuslukko aktivoitu

Yleiset tiedot

1.7 Toiminnalliset ominaisuudet – jatkoa

10. Hinausvipu C

Koneen alla olevaa hinausvipua käytetään koneen manuaaliseen siirtämiseen. (Kuvat1+2)
Kun hinausvipu on avoimessa asennossa, konetta voidaan hinata moottoria käynnistämättä. Hinausvipu on avoimessa asennossa, kun vipu on vaakasuorassa.



Varoitus

Kun hinausvipu on avoimessa asennossa, tehostettu ohjaus ei ole käytössä.

Hinausvivun on oltava suljetussa asennossa, jotta monitoimikonetta voidaan käyttää, kun moottori käynnistetään. Hinausvipu on suljetussa asennossa, kun vipu on pystysuorassa.

Hinausvipu on asennettu vaihepumppuun, ja se sijaitsee Park Ranger 2150:n taka-alustan alla.

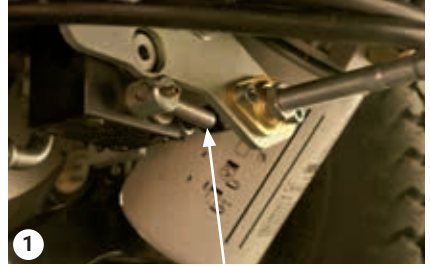

Hinausvipu auki

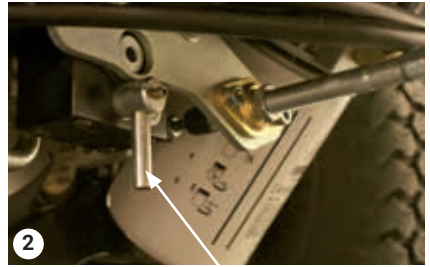

Hinausvipu kiinni

1.8 Hytin asentaminen (lisävaruste)

1. Irrota öljynjäähdyttimen kansi. Laske hytti monitoimikoneen päälle (käytä nosturia, jossa on hytin rungon läpi kulkeva nostohihna, ks. kuva 1). Tarkista samalla hytin sähköjohdot ja öljynjäähdyttimen kulkevat vesiletkut. Sähkökaapeli on kytkettävä ensin.

2. Kiinnitä hytti monitoimikoneen runkoon kahdella M10-pultilla eteen ja kahdella M8-pultilla taakse. (Kuva 2)

3. Kytke hytti ja tuulilasinspyyhin monitoimikoneen sähköjärjestelmään. Poista mittariston oikean puolen musta kansi, vedä ulos sähköpistoke ja kytke se hytin pistorasiaan. (Kuva 3)

4. Kytke letkut lämmitysyksikköön. Kytke kaksi hytin letkua öljynjäähdyttimen kannen takana olevaan kahteen letkunpäähän. (Kuva 4)

5. Kytke sähköjohdot. Monitoimikoneen sähköjärjestelmä sijaitsee oikealla puolella jäähdyttimen vieressä. (Kuva 5)

6. Lisää jäähdytysnestettä monitoimikoneeseen. Avaa hytin lämmönsäätelyjärjestelmä. Käynnistä kone ja käytä sitä tyhjäkäynnillä 5 minuutin ajan. Pysäytä kone. Lisää jäähdytysnestettä. Katso osio 3.7.



Hytin lasku



Kiinnitä pultit



Tuulilasinspyyhkimen liittäminen

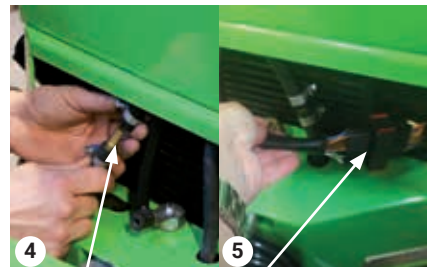

Letkut

Sähkökaapelit

Yleiset tiedot

1.9 Ohjauspaneeli, hytti (lisävaruste)

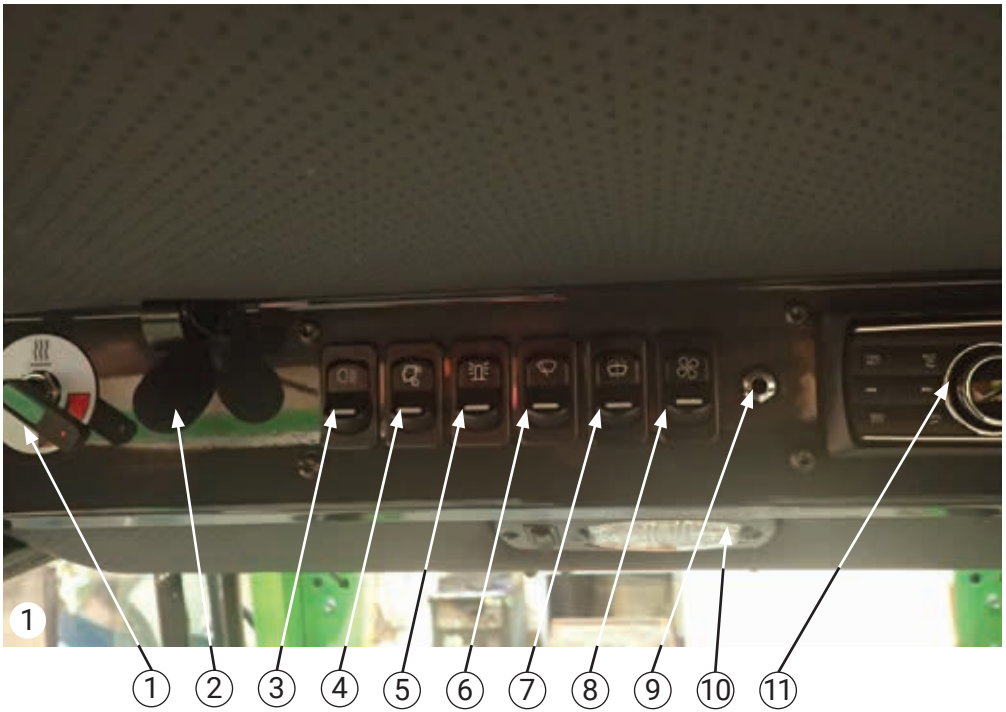

1. Hytin lämmönsäätö (lämmitys punaisella).
2. Mikrofoni Bluetoothille (katso radion käyttöohje).
3. Valokytin: Asento 1. Seisontavalot.
Asento 2. Ajovalot.
4. Työvalo, takaosa.
5. Varoitusvilkku.
6. Tuulilasinpyyhkimet: Pyyhintä.
7. Tuulilasinpyyhkimet: Pyyhintä.
8. Hytin lämmitys: Asento 1. Puoliteho.
Asento 2. Täysi teho.
9. Kuulokepistoke.
10. Kattovalo: Asento 1. Valkoinen valo.
Asento 2. Punainen valo.
11. Radio (katso radion käyttöohje).

1.10 Irrotettava kuormalava (lisävaruste)

Kuormalavan irrotus

A) Siirrä lukituskahva ”vapautettu”-asentoon. Voit tehdä sen vetämällä kahvaa lujasti ja kääntämällä sitä oikealle.

B) Vedä kuormalavaa taaksepäin. (Kuva 1)

Kuormalavan asennus

A) Asenna kuormalava Park Ranger 2150:n takaa. Työnnä se paikalleen rungon lukitussilmukassa. (Kuva 2)

B) Vedä lukituskahva ulos ja käännä sitä vasemmalle samalla, kun kuormalava työnnetään paikalleen. (Kuva 3)

C) Varmista, että lukituskahva on lukitussa asennossa lukitussilmukassa. Varmista vetämällä, että kuormalava on lukitussa asennossa. (Kuvat 3+4)



1 Kuormalava

Lukituskahva



2 Lukitussilmukka

Lukituskahva



3 Lukituskahva vapautetussa asennossa



4 Lukituskahva vapautetussa asennossa

Yleiset tiedot

1.11 Kuljettajan istuin

Säädä tuoli kuljettajan mukaan.
Korkeus: säädä korkeutta vivulla 1.
Paino: säädä painoa vivulla 2.
Eteen/taakse: siirrä istuinta eteen tai taakse vivulla 3. (Kuva 1)



Kuljettajan istuimen säätövivut

1.12 Öljynjäähdyttimen kansi

Irrotus

A) Öljynjäähdyttimen kansi irrotetaan vetämällä sitä alaspäin kallistettuna.

Asennus

A) Asenna öljynjäähdyttimen kannen yläreuna kallistettuna Park Ranger 2150:n aukon reunan alle.

B) Paina öljynjäähdyttimen kansi paikalleen.
(Kuva 2)



Öljynjäähdyttimen kannen asennus

1.13 Sulakkeet ja pääkatkaisin

Kaikki sulakkeet Park Rangerin pääsulaketta lukuun ottamatta sijaitsevat monitoimikoneessa kannen alla ohjauspyörän paneelissa. Pääset käsiksi sulakkeisiin irrottamalla 4 käsiruuvia. (Kuvat 1 + 2)

Pääsulake

Pääset käsiksi pääsulakkeeseen avaamalla moottorin kannen. Sulake (50 A) sijaitsee moottoritilassa pakoputken alapuolella. (Kuva 3)

Pääkatkaisin

Voit käynnistää Park Ranger 2150:n kääntämällä koneen vasemmalla puolella olevan pääkatkaisimen ON-asentoon. Pääkatkaisin ohjaa kaikkea koneen virtaa. (Kuva 4)



Ohjauspyörän paneelin sulakkeet



Sulakkeen yleiskatsaus – sulakekannen takaosa



Pääsulake – 50 A

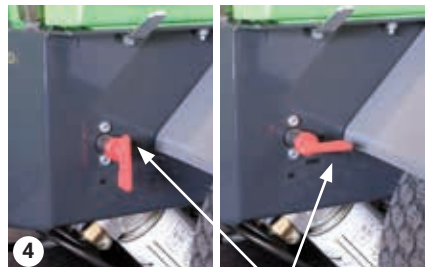

Pääkatkaisin (ON/OFF)

Yleiset tiedot

1.14 Sulakkeiden ja releiden yleiskatsaus Ohjauspylvään sulakkeiden/releiden yleiskatsaus

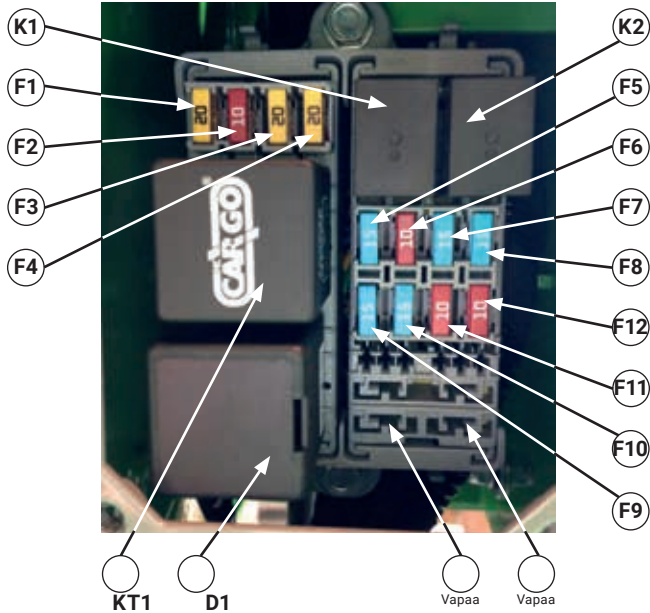

Sulake 1-4	K1	K2	KT1 Viilkuva valo
KT1	Sulake 5-12		D1 Viilkuvan valon piiri
D1	Vapaa	Vapaa	K1 Hydr.taso
			K2 Hälytys
Sulake	Koko	Toiminto	
F1	20 A	Puhallin, öljynjäähdytin / polttoainepumppu	
F2	10 A	Turvapiiri	
F3	20 A	Pistoke monitoimikoneen vasemmalle puolelle	
F4	20 A	Pistoke V-mallin lumiauralle	
F5	15 A	Lähihalot	
F6	10 A	Syöttö, valo	
F7	15 A	Hytin lämmitys / perävaunun pistoke	
F8	15 A	Varoitusvilku / tuulilasinyyhkimen järjestelmä	
F9	15 A	Työvalo, takana / radio	
F10	15 A	Seisontavallo/radio (häätäsyöttö)	
F11	10 A	Relekäynnistys	
F12	10 A	Releen esilämmityksen ohjaus	

1.14 Sulakkeiden ja releiden yleiskatsaus Rele kuljettajan istuimen alla

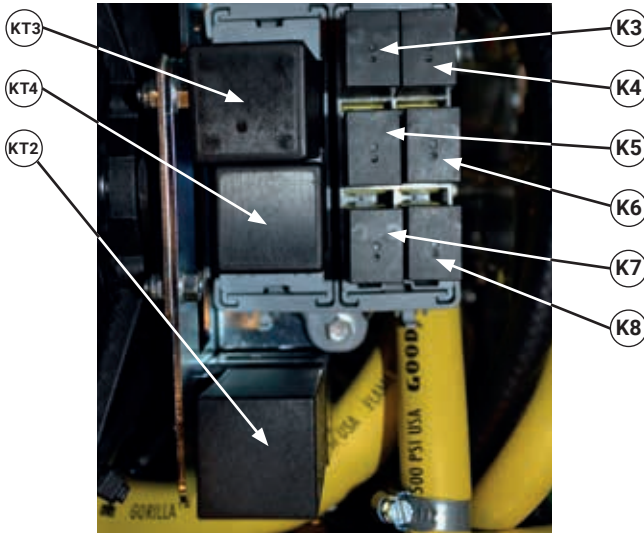

KT3	K3	K4	KT2 Esilämmitysajastin
			KT3 Istuimen ajastin
KT4	K5	K6	KT4 Sykäysrele (tarkoituksellinen käynnistys)
			K3 Käynnistyksenesto
	K7	K8	K4 Kuuman lampun ajastimen takaisinsyöttö
KT2			K5 Tarkoituksellinen käynnistys (turvallisuus)
			K6 Tarkoituksellinen käynnistys (turvallisuus)
			K7 Jarruvalot
			K8 Valot

Käyttöohje

**Honest
Machines**

2.1 Ennen käynnistystä suoritettavat päivittäistarkastukset

Ennen kuin suoritat päivittäiset tarkastukset, avaa moottorin kansi

A) Saatat joutua poistamaan taakse asennetut lisävarusteet. Lisätietoa on lisävarusteiden omista käyttöohjeissa.

B) Poista jäädyttimen kansi. Katso osio 3.1.

C) Avaa moottorin kannen lukitus painamalla lukituspainiketta 1. alas ja avaa sitten luukku 2.

D) Avaa moottorin kansi. (Kuva 1)

Seuraavat tarkastukset on tärkeä tehdä ennen koneen käynnistämistä

Hydrauliöljy

Täytyy olla näkyvässä tarkastusikkunassa.

Täyttäminen – katso kunnossapitoa koskeva osio 3.4. (Kuva 2)

Moottoriöljy

Öljyntason on oltava kahden mittatikussa olevan viivan välissä. Täyttäminen – katso osio 3.5. (Kuva 3)

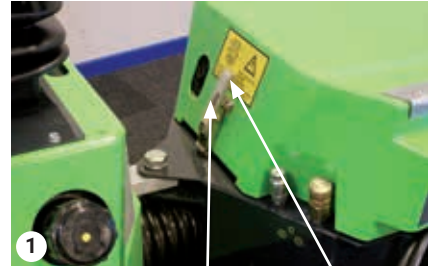

1 Kansilukko 2 Lukituspainike 3 Vipu

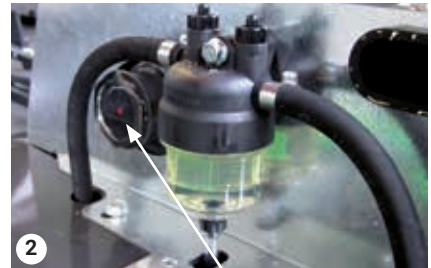

Hydrauliöljy



Moottoriöljy

Käyttöohje

2.1 Ennen käynnistystä suoritettavat päivittäistarkastukset – jatkoa

Jäähdytysnesteen tarkastus

Poista jäähdyttimen korkki ja tarkista, että neste ulottuu täyttöaukkoon asti. (Kuva 1)



Varoitus

Älä koskaan poista jäähdyttimen korkkia, kun moottori on kuuma. Palovammojen vaara.



Tarkista jäähdytysneste

Dieselöljy

Säiliön tilavuus: 20 litraa.

Tarkastusvalo syttyy, kun jäljellä on 5 litraa = riittää noin 1,5 tunniksi. (Kuvat 2+3)

Tämä valo on toiminnassa vain, kun Park Ranger 2150 on kytketty päälle.



Polttoaineen tarkastusvalo

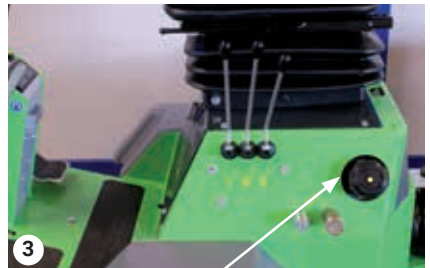

Diesel

2.2 Käynnistys, käyttö ja sammutus

Seuraavien ehtojen tulee täyttyä, ennen kuin moottori voidaan käynnistää

- A) Varmista, että ohjausvivut A, B, C ja D ovat asennossa "0" (keskiasento). (Kuvat 1 + 2)
 B) Varmista, että hinausvipu on suljetussa asennossa. (Kuva 3)
 C) Varmista, että olet paikallasi kuljettajan istuimella. Kuljettajan istuimessa on mekaaninen kytkin, jonka pitää aktivoitua, ennen kuin kone voidaan käynnistää.



Varoitus

Jos käsijarru on kytketty, kone voidaan käynnistää, vaikka kukaan ei istuisi kuljettajan paikalla.

- D) Paina jarrupoljin (1) alimpaan asentoon ja liu'uta seisontajarrua (2) taaksepäin. (Kuva 4)
 E) Vedä kaasuvipua (3) n. 1/4 matkasta.
 F) Käännä avainta (4) myötäpäivään, kunnes esilämmittimen merkkivalo (5) syttyy muiden merkkivalojen mukana. Kun esilämmittimen merkkivalo sammuu, käännä avainta lisää myötäpäivään. Park Ranger 2150 käynnistyy.
 G) Vapauta jarrupoljin (1) ylimpään asentoonsa.
 H) Nyt voit aktivoida ajopolkimen (6).

- Ajo eteenpäin: Paina poljinta eteenpäin.
 Peruutus: Paina poljinta taaksepäin.



Varoitus

Hydraulijärjestelmän suojelemiseksi on tärkeää, että kone saavuttaa toimintalämpötilan, ENNEN kuin moottoria käytetään täydellä käyntinopeudella.



Varoitus

Käännä ohjauspyörää varovasti. Park Ranger 2150 on nivelletty ja ohjausmekanismi on erittäin herkkä.

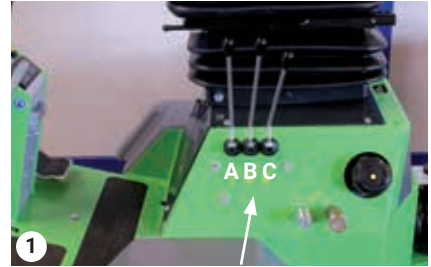

Vivut A, B, C

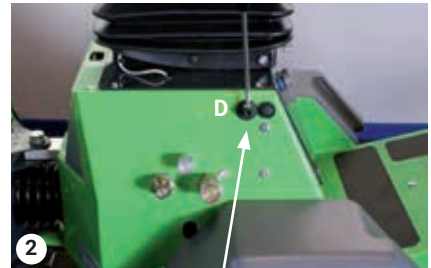

Vipu D



Hinausvipu on suljetussa asennossa

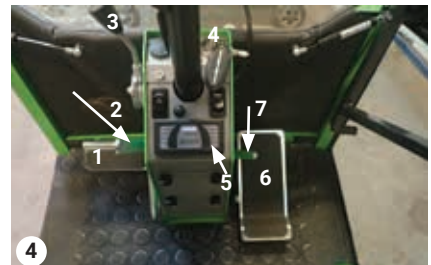

Käyttöohjaimet

Käyttöohje

2.2 Käynnistys, käyttö ja sammutus – jatkoa

Park Ranger 2150:n sammuttaminen

A) Varmista, että ohjausvivut A, B, C ja D ovat asennossa "0". (Kuvat 1+2)

B) Siirrä kaasuvipu (3) taakse niin, että moottori käy tyhjäkäynnillä. (Kuva 3)

D) Paina jarrupoljin (1) alimpaan asentoon ja liu'uta seisontajarrua (2) eteenpäin. (Kuva 3)
Sammuta City Ranger 2150 kääntämällä avain takaisin käynnistysasentoon. (Kuva 3)

Etuosan lisävarusteiden käyttö

Jos Park Ranger 2150:een on asennettu jokin lisävaruste, se on nostettava ylös maasta, ennen kuin koneella ajetaan.

Nosta lisävarustetta painamalla A-vipu yläasentoon. Vapauta A-vipu, kun lisävaruste on sopivalla korkeudella. (Kuva 1)

Jos konetta ajetaan pitkiä matkoja, kuljetuslukko (7) on aktivoitava. (Kuva 4)

Lisävarusteiden kiinnitys, eteen ja taakse

Tarkemmat ohjeet näet yksittäisten lisävarusteiden käyttöohjeista.

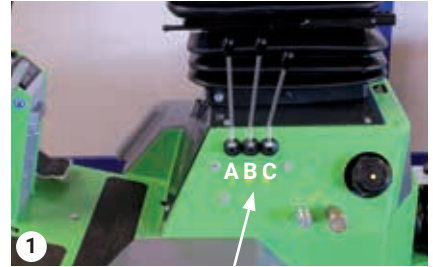

Vivut A, B ja C

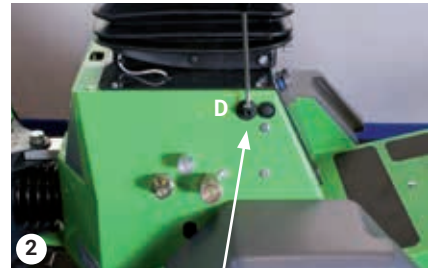

Vipu D

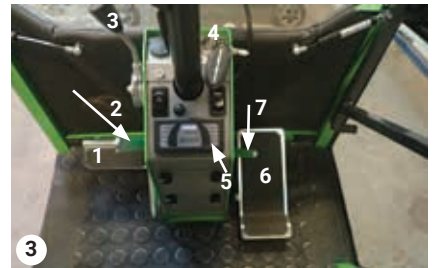

Käyttöohjaimet

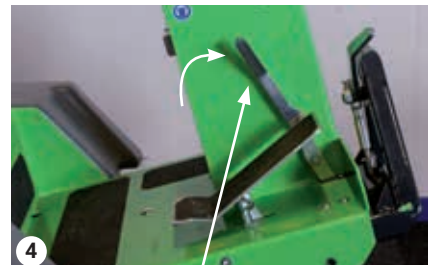

Kuljetuslukko aktivoitu

Huolto ja kunnossapito

**Honest
Machines**

Huolto ja kunnossapito

3.1 Päivittäinen kunnossapito

Park Ranger 2150:n päivittäinen kunnossapito on paitsi yksinkertaista ja helppoa, myös erittäin tärkeää. Kolme toimenpidettä on suoritettava: jäähdyttimen, öljynjäähdyttimen ja ilmansuodattimen puhdistus.

Jäähdyttimen puhdistus

A) Irrota jäähdyttimen kansi kääntämällä kaksi jousitettua kahvaa sivuille. (Kuva 1)

B) Puhalla jäähdyttimen rivat ja kansi puhtaaksi paineilmalla.

C) Jäähdytysrivat voidaan pestä puhtaalla vedellä.



Varoitus

Älä käytä kovia työvälineitä, kun puhdistat jäähdyttimen runkoa, koska ne voivat vaurioittaa jäähdytysriipoja.

Öljynjäähdyttimen puhdistaminen

A) Irrota öljynjäähdyttimen kansi.

B) Puhalla kansi ja jäähdytin puhtaaksi paineilmalla. (Kuva 2)



Varoitus

Jäähdytin on puhdistettava paineilmalla ennen koneen pesua, tai muuten lika piintyy siihen.

Ilmansuodattimen kotelo ja ilmansuodatin

Puhdista ilmansuodattimen kotelo puhtaalla rievulla ja puhalla suodatin puhtaaksi sisäpuolelta paineilmalla. (Kuvat 3+4)



Jäähdyttimen kannen poisto



Öljynjäähdyttimen kansi



Löysää suodattimen koteloa



Irrota ilmansuodatinelementti

3.2 Voitelu

Voitelunipat

Voitele voitelunipat yhdellä tai kahdella annoksella laadukasta rasvaa – noin 15 tunnin välein.

A-kehyksessä on kaksi voitelunippaa ja ohjaussylintereissä neljä. (Kuvat1+2)

Kaapelit ja liikkuvat osat

Voitele muutamalla tipalla öljyä noin 15 tunnin välein.

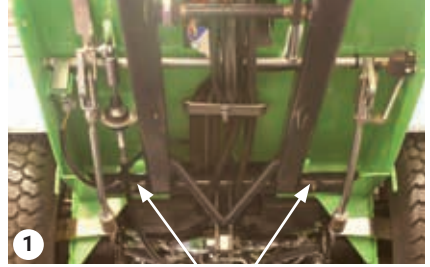

Voitelunipat, A-kehys

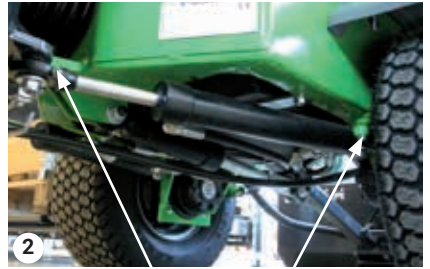

Voitelunipat, ohjaussylinterit

Huolto ja kunnossapito

3.3 Park Ranger 2150:n huolto- ja kunnossapitotaulukko

◆ Puhdistus

■ Voitelu

○ Tarkastus

● Vaihto

Toimenpide	Huoltoajankohta										
	Päivittäin	50 h	400 h	800 h	1 200 h	1 600 h	2 000 h	2 400 h	2 800 h	3 200 h	3 600 h
Moottoriöljy	○	●	●	●	●	●	●	●	●	●	●
Hydrauliöljy	○	●	●	●	●	●	●	●	●	●	●
Ilmansuodatin (1) (8)	○	●	●	●	●	●	●	●	●	●	●
Moottoriöljyn suodatin		●	●	●	●	●	●	●	●	●	●
Moottorin venttiilien säätö				○		○		○		○	
Polttoainesuodatin		●	●	●	●	●	●	●	●	●	●
Vaihteistoöljyn suodatin		●	●	●	●	●	●	●	●	●	●
Säiliön suodatin, hydraulikka		●	●	●	●	●	●	●	●	●	●
Jäähdytysneste (2)		○	○	○●	○	○●	○	○●	○	○●	○
Tuulettimen hihna (3)	○			●		●		●		●	
Laakerit, nivelletty liitos		○	○	○	○	○	○	○	○	○	○
Polttoaineletkut (4)		○	○	○	○	○	○	○	○	○	○
Hydrauliletkut	○	○	○	○	○	○	○	○	○	○	○
Jäähdytin (1)	◆										
Öljynjäähdytin (1)	◆										
Jäähdytysletkut (5)		○	○	○	○	○	○	○	○	○	○
Lämpötilahälytys, moottori		○	○	○	○	○	○	○	○	○	○
Termostaatti, öljynjäähdytin		○	○	○	○	○	○	○	○	○	○
Puhallin, öljynjäähdytin		○	○	○	○	○	○	○	○	○	○
Säätö, kaasuvivun kaapeli		○	○	○	○	○	○	○	○	○	○
Säätö, ajokaapeli		○	○	○	○	○	○	○	○	○	○
Jarrut		○	○	○	○	○	○	○	○	○	○
Akku (6)		○		○		○		○		○	
Voitelu (7)	■										
Valot ja peilit	○										
Tarkista ja kiristä pyöränpultit		○		○		○		○		○	
Rengaspaine		○	○	○	○	○	○	○	○	○	○

Varoitus



Ennen huollon ja ylläpidon suorittamista varmista, että olet sammuttanut moottorin ja katkaisut virran Park Rangerin pääkatkaisimesta.

1. Jos konetta käytetään hyvin kuumassa tai pölyisessä ympäristössä, kone saattaa tarvita useammin huoltoa.
2. Vaihda jäähdytysneste vähintään kerran vuodessa tai 800 käyttötunnin välein.
3. Vaihda tuulettimen hihna vähintään kerran vuodessa tai 800 käyttötunnin välein.
4. Vaihda polttoaineletkut vuosittain.
5. Vaihda jäähdyttimen ja jäähdytinletkun puristimet ja letkut vuosittain.
6. Vaihda akku kahden vuoden välein.
7. Voitele kone 15 käyttötunnin välein.
8. Suosittelemme ilmansuodattimen vaihtoa 200 tunnin välein.

Suosittelemme, että huolto- ja kunnossapitotoimet annetaan Egholm valtuutettujen jälleenmyyjien hoidettavaksi

3.3 Park Ranger 2150:n huolto- ja kunnossapitotaulukko – jatkoa

◆ Puhdistus

■ Voitelu

○ Tarkastus

● Vaihto

Toimenpide	Huoltoajankohta										
	Päivittäin	4 000 h	4 400 h	4 800 h	5 200 h	5 600 h	6 000 h	6 400 h	6 800 h	7 200 h	7 600 h
Moottoriöljy	○	●	●	●	●	●	●	●	●	●	●
Hydrauliöljy	○	●	●	●	●	●	●	●	●	●	●
Ilmansuodatin (1) (8)	○	●	●	●	●	●	●	●	●	●	●
Moottoriöljyn suodatin		●	●	●	●	●	●	●	●	●	●
Moottorin venttiilien säätö	○			○		○		○		○	
Polttoainesuodatin		●	●	●	●	●	●	●	●	●	●
Vaihteistoöljyn suodatin		●	●	●	●	●	●	●	●	●	●
Säilön suodatin, hydraulikka		●	●	●	●	●	●	●	●	●	●
Jäähdytysneste (2)		○●	○	○●	○	○●	○	○●	○	○●	○
Tuulettimen hihna (3)	○	●		●		●		●		●	
Laakerit, nivelletty liitos		○	○	○	○	○	○	○	○	○	○
Polttoaineletkut (4)		○	○	○	○	○	○	○	○	○	○
Hydrauliletkut	○	○	○	○	○	○	○	○	○	○	○
Jäähdytin (1)	◆										
Öljynjäähdytin (1)	◆										
Jäähdytysletkut (5)		○	○	○	○	○	○	○	○	○	○
Lämpötilahälytys, moottori		○	○	○	○	○	○	○	○	○	○
Termostaatti, öljynjäähdytin		○	○	○	○	○	○	○	○	○	○
Puhallin, öljynjäähdytin		○	○	○	○	○	○	○	○	○	○
Säätö, kaasuvivun kaapeli		○	○	○	○	○	○	○	○	○	○
Säätö, ajokaapeli		○	○	○	○	○	○	○	○	○	○
Jarrut		○	○	○	○	○	○	○	○	○	○
Akku (6)		○		○		○		○		○	
Voitelu (7)	■										
Valot ja pelit	○										
Tarkista ja kiristä pyöränpultit		○		○		○		○		○	
Rengaspaine		○	○	○	○	○	○	○	○	○	○

 Täysi huolto

 Täysi huolto

 Ensihuolto

Huolto ja kunnossapito

3.4 Hydraulijärjestelmä

Hydrauliöljy

Tarkista hydrauliöljyn määrä, kun öljy on kylmää. Öljyä on oltava näkyvässä tarkastusikkunassa. Ellei öljyä näy, lisää hydrauliöljyä säiliöön. (Kuva 1)



Varoitus

Puhdista tyhjennys- ja täyttöliitännän alue ennen täyttökorkin poistoa, jotta öljyä ei joudu hydrostaattiseen järjestelmään, jossa se voi aiheuttaa vaurioita.

Hydrauliöljyn täyttö

- Pysäköi Park Ranger 2150 tasaiselle alustalle.
- Kytke käsijarru, sammuta moottori, poista jäähdyttimen kansi ja avaa konepelti.
- Poista ilmaus- ja täyttötulppa ja lisää Texaco Rando HDZ 68 -hydrauliöljyä. (Kuva 2)
- Aseta tulppa takaisin paikalleen ja käynnistä moottori.
- Tarkista, että öljy täyttää $\frac{3}{4}$ tarkastusikkunasta, kun moottori on käynnissä.
- Sulje konepelti ja asenna jäähdyttimen kansi.

Säiliön suodatin

Vaihda suodatin ja puhdista kotelo huoltotoimenpiteiden yhteydessä. (Kuva 3)

Hydrauliöljysuodatin

- Irrota öljynsuodatin Park Ranger 2150:n alta ja anna öljyn valua ulos, kunnes säiliö on tyhjä.
- Voitele tiiviste öljyllä.
- Kiinnitä uusi suodatin.
- Kaada säiliöön noin 16 litraa Texaco Rando HDZ 68 -öljyä. Tarkista, että öljy täyttää $\frac{3}{4}$ tarkastusikkunasta. (Kuva 4)



1 Tyhjennys/täyttötulppa Tarkastusikkuna



2 Säiliön suodatin



3 Säiliön suodattimen kotelo



4 Hydrauliöljysuodatin

3.5 Moottorin kunnossapito



Varoitus

Sammuta moottori ja katkaise virta pääkatkaisimesta aina, kun tarkistat öljyn tai vaihdat öljyn ja öljynsuodattimen.

Moottoriöljyn tarkastus

1. Pysäköi Park Ranger 2150 tasaiselle alustalle.
2. Tarkista öljyntaso ennen moottorin käynnistämistä. (Kuva 1)
3. Vedä mittatikku ulos, pyyhi se kuivaksi ja aseta se takaisin.
4. Vedä mittatikku ulos uudelleen ja tarkista, onko moottorissa tarpeeksi öljyä.
5. Öljyntason on oltava kahden mittatikussa olevan viivan välissä.
6. Jos öljyntaso on alemman viivan alapuolella, lisää öljyä.
7. Tarkista aina, että öljymäärä on sopiva.

Moottoriöljyn lisääminen

1. Poista öljytulppa. (Kuva 2)
2. Lisää öljyä moottoriin, kunnes sitä on noin 3 litraa.
3. Odota noin 5 minuuttia sen jälkeen, kun olet lisännyt öljyä.
4. Tarkista öljyntaso uudelleen. Öljyn valumisessa öljypohjaan saattaa kulua vähän aikaa.

Moottoriöljyn vaihto

Vaihda öljy 50 ensimmäisen käyttötunnin jälkeen. Se on helpointa tehdä, kun moottori on lämmin.

1. Avaa tyhjennystulppa ja anna käytetyn öljyn valua ulos. (Kuva 3)
2. Muista laittaa tyhjennystulppa takaisin paikoilleen!
3. Lisää uutta moottoriöljyä, kunnes öljyntaso saavuttaa mittatikun ylemmän viivan. Öljyä menee noin 3 litraa.



Tarkista öljyntaso

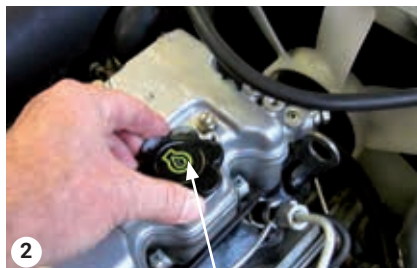

Moottoriöljyn täyttöaukon korkki



Poista pohjaruuvi

Huolto ja kunnossapito

3.5 Moottorin kunnossapito – jatkoa

Öljyä koskevat suositukset.

Jotta moottori toimisi parhaalla mahdollisella tavalla, suosittelemme hyväksytyjä Perkins-moottoriöljyjä.

Muita laadukkaita öljyjä voidaan käyttää, jos niillä on jokin seuraavista API-luokituksista: CF, CF-4, CG-4 tai CH-4. Älä koskaan käytä erityisiä lisäaineita.

HUOM

Varmista aina, että käytetyn voiteluöljyn viskositeetti soveltuu koneen käyttöolosuhteiden lämpötila-alueeseen. (Kuva 1)

Moottoriöljyn suodattimen vaihto

1. Irrota öljynsuodatin suodatinavaimella. (Kuva 2)

2. Levitä ohut kerros öljyä uudelle suodatintivisteelle.

3. Asenna uusi suodatin käsin.

ÄLÄ käytä suodatinavainta, sillä se kiristää suodatinta liikaa.

4. Käynnistä moottori ja anna käydä hetken sen varmistamiseksi, että suodattimen tiiviste on tiiviisti paikallaan.

5. Sammuta moottori ja tarkista moottoriöljyn taso.

6. Lisää öljyä, jos moottoriöljyn taso laskee suodattimen vaihdon jälkeen.

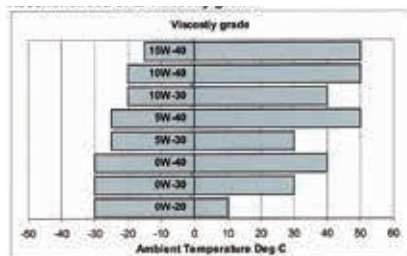

1

Öljytyypit

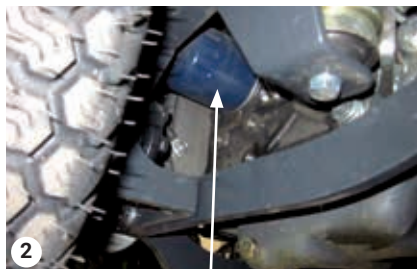

Moottoriöljyn suodatin

3.6 Polttoaine



Varoitus

Sammuta moottori aina ennen polttoaineen lisäämistä. Varmista, ettei lähistöllä ole avotulta, sillä dieselöljy on erittäin herkästi syttyvää.

Polttoaine

Käytä polttoaineena VAIN dieseliä. (Kuva 1)

Tärkeä muistaa polttoainetta lisättäessä

Pidä alue puhtaana liasta, kun lisäät polttoainetta. Epäpuhtaudet saattavat aiheuttaa ongelmia ruiskutuspumppussa. Älä anna polttoaineen loppua moottorista, sillä siitä voi aiheutua ilmakuplia polttoainejärjestelmään.

Polttoainesuodattimen puhdistus ja vaihto

Puhdista suodatin aina puhtaassa paikassa.

1. Avaa suodatin. (Kuva 2)

2. Asenna uusi suodatin.

3. Ilmaa polttoainejärjestelmä.

Polttoainejärjestelmän ilmaus on tärkeää seuraavissa tilanteissa

1. Polttoainesuodatin ja letkut on irrotettu ja asetettu takaisin paikalleen.

2. Moottorista on loppunut polttoaine.

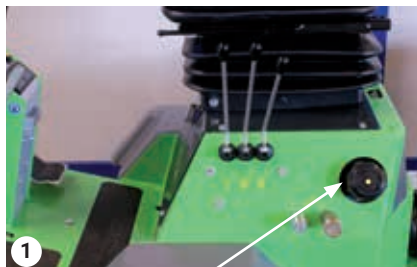

Dieselkorkki

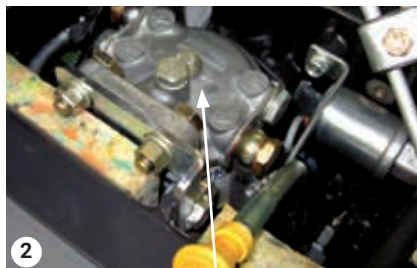

Polttoainesuodatin

Huolto ja kunnossapito

3.6 Polttoaine – jatkoa

Polttoainejärjestelmän/polttoainesuodattimen ilmaus

1. Kytke kone päälle, jotta sähkötoiminen polttoainepumppu käynnistyy.
2. Löysää polttoainesuodattimen ilmausruuvia. (Kuva 1)
3. Kun polttoainetta alkaa valua ulos, sulje ilmausruuvi.
4. Käännä virta-avainta, kunnes moottori käynnistyy.

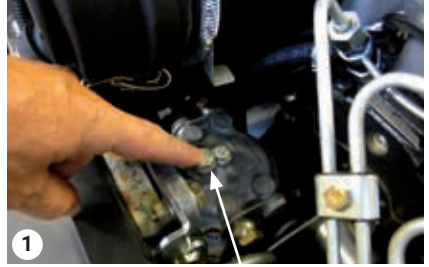

Polttoainesuodattimen ilmausruuvi



Varoitus

Älä ilmaa järjestelmää, kun moottori on erittäin kuuma. Kuumalle pakosarjalle roiskuva polttoaine voi aiheuttaa tulipalon.



Varoitus

Sammuta moottori, ennen kuin tarkistat/vaihdat polttoaineletkut. Vioittuneet polttoaineletkut saattavat aiheuttaa tulipalon.

Polttoaineletkujen tarkastus jokaisen huollon yhteydessä

1. Tarkista, onko löysiä letkunkiristimiä. Lisää ruuviin hieman öljyä ja kiristä.
2. Jos jotkin polttoaineletkut tai kiristimet näyttävät kuluneilta, vaihda ne välittömästi.
3. Ilmaa järjestelmä letkujen takaisin asentamisen jälkeen.

3.7 Jäähdytin



Jäähdyttimen korkin poistoon liittyvä varoitus

Älä koskaan poista jäähdyttimen korkkia moottorin ollessa kuuma. Kuuma jäähdytysneste voi roiskua ulos ja aiheuttaa vakavia palovammoja. Odota vähintään 10 minuuttia moottorin sammutuksen jälkeen, ennen kuin poistat jäähdyttimen korkin.

Tarkista jäähdytysnesteen taso joka päivä

A) Poista jäähdyttimen korkki.

B) Tarkista, että jäähdytysnesteen taso ulottuu täyttöaukkoon asti. (Kuva 1)



Varoitus

Sammuta moottori aina ennen jäähdytysnesteen lisäämistä.

Jäähdytysnesteen lisääminen

A) Poista jäähdytysnesteen korkki ja kaada jäähdytysnestettä paisuntasäiliöön niin, että jäähdytysnesteen taso ulottuu paisuntasäiliön täyttöaukkoon asti. Tilavuus: noin 4 litraa.

B) Jäähdytysnesteestä 50 % tulee olla puhdasta vettä ja 50 % jäähdytysnestettä, tai kuten valmistaja on ilmoittanut.

C) Asenna jäähdyttimen korkki huolellisesti takaisin jäähdytysnesteen lisäämisen jälkeen.

D) Käynnistä Park Ranger 2150 ja anna sen käydä, kunnes se saavuttaa toimintalämpötilan.

E) Pysäytä moottori ja lisää jäähdytysnestettä. (Kuva 2)

Tarkista jäähdytin/jäähdytinletkut

Vaihda letkut ja kiristimet kahden vuoden välein tai useammin, jos ne ovat vaurioituneet.



Jäähdyttimen paisuntasäiliön korkki



Jäähdytysnesteen lisääminen

Huolto ja kunnossapito

3.7 Jäähdytін – jatkoa

Varoitoimenpiteet ylikuumentumista vastaan

Jos varoitusvalo syttyy, sammuta kaikki lisävarusteet välittömästi ja anna moottorin käydä puolella teholla. Puhdista jäähdyttimen kannen ilmanottoaukko (jäähdyttimen kansi voidaan poistaa jäähdyttimen kunnollista puhdistusta varten) ja yritä selvittää ylikuumentumisen syy. Jos syy jää epäselväksi, ota yhteyttä jälleenmyyjään. (Kuva 1)



Jäähdyttimen kansi

Jäähdyttimen puhdistus

Puhdista moottorin jäähdytysjärjestelmä osiossa 3.1 kuvatulla tavalla.

3.8 Ilmansuodatin

Ilmansuodattimen puhdistus

Kun Park Ranger 2150 -konetta käytetään pölyisissä olosuhteissa, avaa tyhjiöventtiili joka päivä ja puhdista se näkyvästä liasta ja pölystä.

A) Avaa ilmansuodattimen kotelo.

B) Poista suodatinyksikkö.

C) Puhdista ilmansuodattimen kotelo puhtaalla liinalla.

D) Puhalla varovasti yksikkö puhtaaksi sisäpuolelta paineilmalla.

E) Vaihda suodatinyksikkö ja sulje suodatinkotelo. (Kuvat 2 + 3)



Ilmansuodattimen kotelo



Imuventtiili

3.9 Tuulilasinpesuneste

Tarkista talvella, että tuulilasinpesuneste on pakkassuojattua.

A) Tuulilasinpesunesteen säiliö sijaitsee ohjaamossa kuljettajan istuimen oikealle puolella.

B) Kun haluat lisätä tuulilasinpesunestettä, kierrä korkki irti, lisää nestettä ja kierrä korkki takaisin paikalleen. (Kuva 4)



Tuulilasinpesunestesäiliön korkki

3.10 Akku



Varoitus

Noudata aina seuraavia varoimenpiteitä akkua irrotettaessa.

A) Varmista, että sytytysvirta ja pääkatkaisin on kytketty pois päältä.

B) Irrota aina johto ensin akun miinusnapasta (-).

C) Varo koskettamasta akun kahta napaa samanaikaisesti metallityökaluilla tai muulla esineellä ja varo, ettei plusnapa (+) pääse kosketuksiin koneen kanssa. Siitä aiheutuu oikosulku, josta syntyy kipinöitä.

D) Vältä kipinöitä ja avotulta. Älä tupakoi.

E) Kun vaihdat akkua, kytke aina plusjohto (+) ensin ja sitten miinusjohto (-).



Varoitus

Akku sisältää räjähdysriskiä kaasuja ja rikkihappoa, jotka voivat aiheuttaa sokeuden ja vakavia palovammoja.

Lataaminen

Kytke laturin plusliitin (+) akun plusnapaan (+) ja kytke miinusliitin (-) miinusnapaan (-).

Nestetaso

Akkuja on kahta tyyppiä.

Ensimmäinen akkutyyppe on huoltovapaa, joten erityistä kunnossapitoa ei tarvita.

Toinen akkutyyppe edellyttää kunnossapitoa.

Tarkista taso kerran vuodessa. Lisää tarvittaessa VAIN akkuvettä. (Kuva 1)



Miinusnapa

Akkua

Plusnapa

Huolto ja kunnossapito

3.11 Puhaltimen hihna

Säätäminen ja kiristäminen

Huonosti kiristetty puhaltimen hihna voi aiheuttaa moottorin ylikuumentumisen ja akun riittämättömän latauksen.

A) Tarkista puhaltimen hihnan kireys painamalla sen keskikohtaa sormellasi. Sen pitäisi antaa periksi noin 7–9 mm (10 kg:n paineen alla).

B) Tarkista myös, onko puhaltimen hihnassa kulumia ja repeytymiä. (Kuva 1)

Kireyden säätö

Löysää kahta ruuvia, jotka pitävät laturia paikoillaan, ja säädä sen asentoa, kunnes hihna on sopivan kireä.

Muista kiristää mutterit ja pultit säädön jälkeen.



Tuulettimen hihna



Nivelletty liitos

3.12 Nivelletty liitos

Jos nivelletyssä liitoksessa on välystä, laakerit on vaihdettava.

Tarkista välys keinuttamalla eturunkoa. (Kuva 2)

3.13 Hinaus

Park Rangerissa on kaksi hinauslenkkiä edessä ja kaksi hinauslenkkiä takana. (Kuvat 3+4)

Näitä hinauslenkkejä käytetään myös Park Rangerin turvalliseen kuljetukseen perävaunuissa jne.



Hinauslenkki edessä



Hinauslenkki takana

3.14 Renkaan vaihto

Park Ranger 2150 -konetta saa nostaa renkaanvaihtoa varten tunkilla vain kuvissa 1 + 2 osoitetuista kohdista.



Varoitus

Renkaanvaihto on tehtävä tasaisella ja tukevalla alustalla.

Tarvitset renkaanvaihtoon seuraavat varusteet: tunkin, jonka nostovoima on vähintään 500 kg, vararenkaan ja rengasavaimen.

1. Aseta tunkki joko renkaan etu- tai takapuolelle sen mukaan, mikä rengas on vaihdettava.
2. Kun tunkki on paikallaan, löysää renkaan pultteja.
3. Nosta sitten monitoimikonetta tunkilla, kunnes vanha rengas voidaan poistaa.
4. Vaihda rengas ja kiristä pultit käsin.
5. Laske tunkki ja kiristä pultit uudelleen rengasavaimella.
6. Kiristä pultit uudelleen 5–10 tunnin kuluttua.



Tunkin nostopiste edessä



Tunkin nostopiste takana

Ehdot

**Honest
Machines**

4.1 Takuu

Tämän Park Ranger 2150:n materiaalien ja valmistuksen takuu-aika on 24 kuukautta ostopäivästä. Jos koneessa ilmenee virheitä tai vikoja takuu-aikana, Egholm tekee vaadittavat korjaustyöt ilman asiakkaalle aiheutuvia kustannuksia, materiaali- ja työaikaveloitusta mukaan luettuina, alla mainittujen ehtojen ja edellytysten mukaisesti.

Takuun soveltamisala

1. Egholm takuu on voimassa vain, kun esitetään alkuperäinen kuitti, josta käyvät ilmi mallin kuvaus, sarjanumero ja ostopäivä.
2. Säännölliset tarkastukset, säädöt, huollot ja tekniset muutokset eivät kuulu takuuseen.
3. Kaikki takuuta koskevat tiedustelut on esitettävä jälleenmyyjälle, jolta kone on ostettu.
4. Tämä takuu ei kata puutteita ja vikoja, joita ei voida jäljittää materiaaleissa olleisiin vikoihin tai tuotannossa tapahtuneisiin virheisiin.
5. Tämä takuu on voimassa niiden henkilöiden osalta, jotka ovat hankkineet koneen laillisesti takuu-aikana.
6. Jos konetta ei ole huollettu tai huollon ei voida todistaa tapahtuneen asianmukaisten ohjeiden mukaisesti, Egholm pidättää itselleen oikeuden torjua vaatteet, jotka esitetään takuu-aikana.
7. Egholm pidättää itselleen oikeuden tehdä parannuksia ja suunnitteluun liittyviä muutoksia koneeseen ilman, että se olisi veloitettu muuntamaan aikaisemmin toimittamiaan malleja.

Takuu ei kata

- yleistä kulumista, onnettomuuksia, käyttövirheitä, huolimattomuudesta, koneen rakenteen muutoksista tai muiden kuin Egholm in valmistamien varaosien ja lisävarusteiden käytöstä laitteelle aiheutuvia vahinkoja.
- laittomilla sarjanumeroilla varustettuja koneita.
- vahinkoja, jotka ovat aiheutuneet ylivoimaisista esteistä, kuten salamaniskusta, tulvasta, tulesta, sodasta ja levottomuuksista, tai virheellisestä tai riittämättömästä kunnossapidosta, välillisestä vahingosta tai muista sellaisista syistä, joita Egholm ei voi hallita.

4.2 Huomautukset

Kaikki konetta koskevat tiedustelut on esitettävä sille jälleenmyyjälle, jolta kone on ostettu. Tämä pätee tiedusteluihin, jotka koskevat normaalia käyttöä, huoltoa, kunnossapitoa ja varaosia, sekä kaikkiin huomautuksiin.

Toivomme, että voit käyttää turvallisesti ja tyytyväisenä konettasi monien vuosien ajan.

Parhain terveisin
Egholm A/S

4.3 Hävittäminen

Kun Park Ranger 2150 aikanaan tulee käyttöikänsä päähän, se on hävitettävä vastuullisella tavalla noudattaen asianmukaisia koneiden loppuhävittämistä koskevia säädöksiä.

1. Käytetty hydraulioöljy, moottoriöljy, dieselöljy, jäähdytysneste ja ilmastoinnin jäähdytysneste on toimitettava hyväksytyyn jätteenkäsittelylaitokseen tai -pisteeseen.
2. Poista muovi- ja kumiosat ja hävitä ne niihin sovellettavan ympäristölainsäädännön mukaisesti.
3. Kun edellä mainitut osat on poistettu, kone on valmis luovutettavaksi jollekin paikkakuntasi hyväksytyistä romunkäsittelijöistä.

Kuluvat osat

**Honest
Machines**

Kuluvat osat

5.1 Varaosat – Park Ranger 2150



E01100250 Renkaat ja pyörät



E90501643 Suodatinsetti 2150



E01006500 Ilmansuodatin



E01020020 Öljynsuodatin



E04003050 Hydraulisuodatin



E01020010 Polttoainesuodatin



E04003060 Hydraulioiljysuodatin



E50000656 Puhaltimen hihna 2150



E05001080 Lamppu, päävalo



E05001050 Lamppu, varoitusvilkku

5.1 Varaosat – Park Ranger 2150



E04501200 Hydrauliliitin, uros, 1/4"



E05001090 Lamppu, merkkivalokytkin



E04501220 Hydrauliliitin, uros 1/2"



E05001010 Lamppu, merkkivalo



E04501210 Hydrauliliitin, uros, 3/8"



E05001040 Lamppu, seisontavalo, edessä



E04501230 Hydrauliliitin, naaras, 1/4"



E04501240 Hydrauliliitin, naaras, 3/8"



E04501250 Hydrauliliitin, naaras, 1/2"



E01006505 Turvallisuuselementti, ilma-suodatin

Muistiinpanot

Muistiinpanot

Honest Work.

Egholm A/S
Transportvej 27
7620 Lemvig, Denmark
T.: +45 97 81 12 05
www.egholm.eu - info@egholm.dk