

Mode d'emploi



**Machine de base
City Ranger 3070**

Introduction

Cher Client,

Félicitations pour l'acquisition de ce produit Egholm. Le City Ranger 3070 est un porte-outil extrêmement flexible, destiné à l'entretien des surfaces.

Pour tirer le meilleur de votre Porte Outil City Ranger 3070

Le présent mode d'emploi doit être lu avec soin, avant la mise en marche de la machine City Ranger 3070, pour exploiter au maximum votre porte outil. Une mauvaise connaissance des instructions peut causer des accidents corporels ou des détériorations de la machine.

Sécurité

Le City Ranger 3070 est conçue pour fonctionner avec divers dispositifs garantissant une sécurité optimale lors de son utilisation, pour l'utilisateur comme pour l'entourage. Nous vous prions donc de prêter une attention toute particulière au paragraphe 1.1 Sécurité. La machine doit être conduite exclusivement par des professionnels en possession du permis de conduire B.

Le City Ranger 3070 est uniquement prévue pour un usage professionnel. A la livraison, l'utilisateur recevra des instructions précises quant à son utilisation. Il deviendra alors un opérateur compétent. Ne prêtez pas le Porte Outil à un autre utilisateur, sans vous assurer qu'il a reçu des instructions détaillées et qu'il a lu attentivement le mode d'emploi. Le présent mode d'emploi fait partie intégrante de l'équipement du Porte Outil et il doit obligatoirement être remis à l'acquéreur lors de la vente de la machine.

Mises en garde

Dans ce mode d'emploi, certains points sont mis en évidence par un pictogramme de danger ; voir figure 1.



Cette mise en garde rappelle les points sur lesquels vous devez être particulièrement vigilant, pour éviter tout risque d'accidents corporels ou de dommages de la machine ou de ses accessoires. La mise en garde attire l'attention sur la conduite à tenir pour éviter tout danger.

Réserves

Egholm pratique une politique d'amélioration continue de ses produits. Nous nous réservons donc le droit de modifier à tout moment les spécifications et les accessoires, sans avis préalable. Egholm fait également les réserves d'usage au sujet d'erreurs et d'omissions dans le mode d'emploi.

Contactez-nous

Pour toute question concernant votre nouveau produit Egholm, n'hésitez pas à contacter la société Egholm.

Sincères salutations

Egholm A/S

Transportvej 27 · DK-7620 Lemvig

Tel. : +45 97 81 12 05

www.egholm.eu - info@egholm.dk



Appli Egholm - trouvez des infos utiles en un clin d'œil

Téléchargez l'appli Egholm, saisissez le numéro de série de votre engin porte-outils et ajoutez éventuellement vos outils. Vous aurez alors accès aux vidéos, manuels, données techniques et bien plus encore. Si vous acceptez de recevoir des notifications, nous vous enverrons des infos concernant nos produits, nos services, nos offres, etc. L'appli est disponible sur iPhone et Android.

Table des matières

Introduction	5
Informations générales	7
1.1 Sécurité	7
1.2 Annexes	10
1.3 Déclaration de Conformité CE	11
1.4 Spécifications techniques	12
1.5 Accéder à la cabine	16
1.6 Commandes	17
1.7 Témoins d'alerte et indicateurs de surveillance	24
1.8 Autres contrôles	35
1.9 Composants électriques	36
1.10 Siège du conducteur	41
1.11 Chauffage et climatisation	42
1.12 Remorque (Option)	43
1.13 Remorquage	44
1.14 Monter un outil	45
Mode d'emploi	47
2.1 Mode de transport	47
2.2 Mode de travail	47
2.3 Mode manuel	48
2.4 Vérification de routine avant le démarrage	49
2.5 Nettoyage et vérification après chaque utilisation	50
2.6 Remplissage de carburant	51
2.7 Démarrage, conduite et arrêt	52
2.8 Chauffage du moteur	55
2.9 Transport du City Ranger 3070	56
Entretien et maintenance	58
3.1 Plan d'entretien et de maintenance du City Ranger 3070	58
3.2 Huile moteur	60
3.3 Huile hydraulique	62
3.4 Liquide de refroidissement	64
3.5 Liquide de frein	66
3.6 Liquide de lave glace	66
3.7 Lubrification	67
3.8 Filtres	68
3.9 Vérifications des courroies	73
3.10 Changement d'une roue	74
3.11 En cas de panne	75
3.12 Rangement	75
Directives	77
4.1 Garantie	77
4.2 Réclamations	78
4.3 Élimination	78

Introduction

**Honest
Machines**

City Ranger 3070

Augmentez votre efficacité et votre productivité en utilisant une machine multifonction robuste et durable avec une grande flexibilité. Avec le City Ranger 3070, vous obtiendrez une machine multifonction compacte avec une haute performance et une maniabilité optimale. Entre autres choses, cela est assuré par des matériaux de qualité, une direction articulée, une utilisation facile, une fiabilité et pas dernier un excellent confort. Un programme d'équipement sur toute l'année est à votre disposition, avec plusieurs outils. Faciles à manœuvrer, des outils de qualité professionnelle améliorent le fonctionnement de la machine.

Porte outil multifonction

Si vous avez besoin d'une machine polyvalente et puissante, notre City Ranger 3070 offre une large gamme d'outils possibles, adaptés à l'exploitation toute l'année. En outre, il vous fournit un système de changement très rapide et facile, qui vous fait gagner beaucoup de temps. Le City Ranger 3070 peut être équipé d'une gamme complète d'outils de qualité - entièrement intégrés et harmonisés à la machine - assurant un rendement élevé quelque soient les tâches.

Exemples de tâches :

- L'entretien d'espaces verts.
- Le déneigement.
- Le balayage et l'aspiration.

Confort

Le City Ranger 3070 est un véhicule porte outil avec une cabine spacieuse, équipée de la climatisation. La cabine est livrée avec un siège suspendu à l'air qui est très confortable et conçu avec un accoudoir spécial qui, comme le siège, est entièrement réglable pour convenir à l'opérateur. Toutes les commandes de fonctionnement sont positionnées de manière optimale au même endroit afin de faciliter le fonctionnement et d'optimiser la vue d'ensemble pour l'opérateur.

Publication

Ce mode d'emploi est conforme aux exigences de la norme ISO 3600/1996.

Pour le commander, veuillez vous reporter au numéro d'article 55911946. Ce mode d'emploi s'applique uniquement au City Ranger 3070.

Informations générales

**Honest
Machines**

Informations générales

1.1 Sécurité

Ce chapitre fournit des instructions de sécurité afin de garantir un fonctionnement en toute sécurité. Il est important de lire et de comprendre intégralement le contenu de ce chapitre. Quiconque n'a pas pris le temps de lire et de comprendre intégralement le contenu de ce chapitre ne doit pas être autorisé à utiliser le City Ranger 3070.



Évitez les renversements

Ne conduisez jamais la machine dans des zones qui présentent des risques de glissement, de basculement ou de renversement. Utilisez la machine sur un sol ferme et régulier. N'empruntez pas de pentes présentant un dénivelé supérieur à 5°.

(Photo 1)

Capacité de franchissement maximale 20°.

(Photo 2)

Il est recommandé de conduire prudemment.

Les situations suivantes sont connues pour entraîner une plus grande instabilité de la machine et l'opérateur doit prendre les mesures nécessaires pour assurer un fonctionnement en toute sécurité :

- Vider la trémie sur une pente.
- Manœuvre de la machine avec la trémie levée.
- Coup de volant brusque.
- Manœuvre à grande vitesse sur une pente ou avec du poids sur le bâti A/bâti B.
- Manœuvre à grande vitesse dans les virages serrés.
- Manœuvre de la machine sur un terrain irrégulier.
- Faible pression des pneus.



Évitez de rester trop près de la machine pendant la marche

Assurez-vous que personne ne se tient trop près de la machine lorsqu'elle fonctionne, pour éviter tout risque de collision. (Photo 3)



Évitez les accidents causés par les gaz d'échappement

Les gaz d'échappement peuvent causer des maladies, voir entraîner la mort. Si le moteur fonctionne en local fermé, les gaz d'échappement doivent être évacués via un flexible d'évacuation, par exemple. Si cela n'est pas possible, portes et fenêtres doivent être ouvertes, pour faire entrer l'air frais.



①

Max.5°

N'empruntez pas de pentes présentant un dénivelé supérieur à 5°

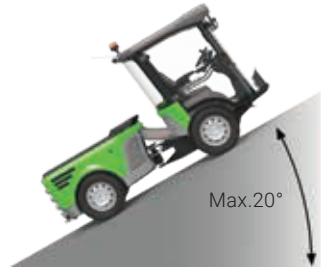

②

Max.20°

Capacité de franchissement maximale 20°

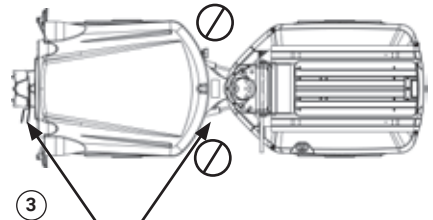

③

Bâti A Bâti B

Évitez de vous tenir dans la zone de travail

Informations générales

1.1 Sécurité - suite



Évitez les accidents par coincement
Assurez-vous que personne n'approche les mains, les pieds ou toute autre partie du corps, des pièces mobiles ou articulées du véhicule.



Tuyau d'échappement
Évitez tout contact avec le tuyau d'échappement et le COD. (Catalyseur d'oxydation diesel). Il est, en effet, très chaud quand la machine est en marche. (Photo 1)



Composants hydrauliques
Faites attention, les composants hydrauliques peuvent être très chauds lorsque la machine est en cours d'utilisation.



Montage/démontage des outils
Montez ou démontez les outils sur un sol plat et stable uniquement.



Autres dangers
L'utilisation du City Ranger 3070 peut s'avérer dangereuse dans d'autres circonstances ou situations que celles qui sont mentionnées ci-dessus.

Prenez des précautions en manipulant des produits présentant un danger

- Veillez à ne pas fumer lorsque vous faites le plein de carburant.
- Ne versez pas de diesel sur le moteur, les pièces mécaniques ni la carrosserie.
- Le liquide de frein est très dangereux et très corrosif. Évitez tout contact avec la peau et les yeux. en cas de contact, rincez abondamment à l'eau claire. Nettoyez avec du solvant toute pièce ayant été en contact avec le liquide de frein pour éviter les risques de corrosion.
- L'acide contenu dans la batterie est très dangereux et très corrosif. Évitez tout contact avec la peau et les yeux. en cas de contact, rincez abondamment à l'eau claire.
- En cas de blessures graves, consultez un médecin.

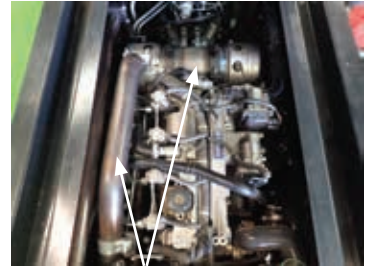

①

Tuyau d'échappement et D.O.C.
(Catalyseur d'oxydation diesel)

1.1 Sécurité - suite

Environnement

Respectez l'environnement lorsque vous déversez l'un des fluides (liquide de frein, liquide de batterie, fluide hydraulique, diesel, huile et eau de refroidissement). Veillez à les éliminer conformément aux réglementations locales en vigueur.

Consignes d'utilisation



- Pendant l'utilisation de la machine, tenez toujours compte du reste de la circulation.

- Le City Ranger 3070 appartient à la catégorie des engins de travaux publics. Ce véhicule ne doit pas être utilisé pour le transport de personnes ou de marchandises.

- Le franchissement d'obstacle est limité à 15 cm du sol (trottoir classique) et devra s'effectuer à très faible vitesse.
- Enlever la clé de contact lorsque vous quittez la machine pour éviter toute utilisation indue.
- Si la machine est stationnée à long terme, l'interrupteur principal doit être déconnecté pour économiser la batterie.

Respectez les consignes de maintenance

Egholm décline toute responsabilité en cas de dommages ou d'accidents imputables à une mauvaise utilisation ou à un manque d'entretien. L'utilisation de pièces détachées qui ne seraient pas d'origine ou le montage d'outils ou d'équipements non agréés par Egholm rend la garantie caduque.



• Ne travaillez dans le compartiment moteur que lorsque le moteur est coupé et froid. Garder impérativement une distance de sécurité et porter des lunettes de sécurité.

• Ne mettez jamais vos mains dans ou à proximité du ventilateur de refroidissement lorsqu'il fonctionne. (Photo 1)

Signaux de sécurité

La machine est équipée de deux signaux de sécurité situés dans l'articulation sur le châssis avant. Il y en a un de chaque côté.

Le signal indique que les activités autour du point d'attelage sont interdites.

Veillez à la propreté de ce signal afin qu'il soit propre et bien visible en tous temps. Si le signal manque ou est illisible, le propriétaire se doit de veiller à ce qu'il soit remplacé. Pour commander une pièce de rechange, veuillez vous reporter au numéro d'article E03001450. (Photo 2)



Ventilateur de refroidissement



Avertissement de l'articulation

Informations générales

1.2 Annexes

Il ya un manuel d'utilisation pour chaque outil. Le fonctionnement avec ces outils doit respecter les instructions décrites dans les manuels d'utilisation concernés. N'utilisez le Ciry Ranger 3070 avec les outils que lorsque toutes les instructions ont été respectées.

Le City Ranger 3070 est conçu pour fonctionner avec les accessoires suivants, en utilisant d'autres accessoires - faites attention à la charge totale maximale et à la charge par essieu - voir page 12, point 1.4 :

Outils	Type
Balayeuse aspiratrice	30WBAA
Tondeuse rotative/mulching 1500	30LMBA
Triplex tondeuse rotative 2500.....	TH2500B
Balai rotatif	30SSAB
Lame à neige.....	FS1500M
Lame chasse-neige en V	PS1500MKV
Épandeur de sel et de sable.....	30SAA

1.3 Déclaration de Conformité CE

Fabricant : **Egholm A/S**
Adresse : **Transportvej 27 · DK-7620 Lemvig**
Téléphone : **+45 97 81 12 05**

déclare ci-après que la
machine : **City Ranger 3070**
Type : **UHM3070A0**

été fabriquée conformément aux dispositions du Règlement (UE) 167/2013 et de la Directive 2006/42/CE.

Toute modification, reconstruction ou ajout d'outils, d'accessoires ou d'autres équipements non fabriqués par Egholm entraîne automatiquement l'annulation de l'homologation de type, de l'homologation CE, de toute autre homologation, ainsi que de toute garantie sur la machine et les accessoires.

Sauf accord écrit contraire entre l'opérateur, le client et Egholm, Egholm est l'expéditeur (expéditeur des données) de toutes les données générées par la machine et les accessoires pendant l'utilisation.

Personne autorisée à constituer le dossier technique :
M. Rainer Flanz
Egholm A/S
Transportvej 27 · DK-7620 Lemvig

Lieu : Lemvig
Date : _____
Signature : 
Rainer Flanz, R&D Manager

Informations générales

1.4 Spécifications techniques

Emplacement de la plaque signalétique et du numéro de série

La plaque signalétique est située sur le côté avant droit du bâti.

Le numéro de série se trouve sur le bâti avant, au-dessus du cylindre de direction droit.

Dimensions

Longueur (L)	3,685 mm
Largeur (W) (pneus standard/pneus larges)	1,220/1,285 mm
Hauteur (H)	2,000 mm
Hauteur avec gyrophare	2,210 mm
Empattement	1,900 mm
Garde au sol (tuyau d'aspiration / Articulation)	160/215 mm

Poids

Poids à vide sans conducteur, ni carburant	1,710 kg
Poids total autorisé en charge	3,000 kg
Charge utile	1,200 kg
Charge verticale max. au point d'accouplement	100 kg
Poids autorisé à l'essieu, avant	2,000 kg
Poids autorisé à l'essieu, arrière	2,000 kg

Température de fonctionnement

Plage de températures *	De -18°C à 40°C
Pour les opérations	De -25 °C à -18°C

Pneus

de série : Toute l'année / hiver (M+S*)	195/75 R16
- Pression des pneus	4,85 bar
Pneu large : Extra confort	235/60R16
- Pression des pneus	3,3 bar
Pneu herbe/gazon : Confort supplémentaire et pression au sol inférieure	27x10.50-15
- Pression des pneus (BKT)	Max. 6,4 bar
Pneu d'hiver pour les chaînes à neige : Hiver (M+S*)	195/70 R15
- Pression des pneus (Nexen)	4,85 bar

L'homologation de type de la machine n'inclut pas pneus d'herbe basse pression et 15" pneus d'hiver avec chaînes à neige

Informations générales

1.4 Données techniques - suite

Pour les autres données techniques du moteur, se référer à la notice de fonctionnement du moteur.

* Si le City Ranger 3070 doit fonctionner à des températures ambiantes inférieures à -15 °C (5°F), vous devez chauffer la machine lentement et remplacer l'huile hydraulique. Voir le type d'huile au parag.

Entretien et Maintenance, huile hydraulique.

Moteur

Marque/fabricant	Perkins
Type	404F-E22TA
Nombre de cylindres moteur	4
Cylindrée	2,200 cm ³
Puissance maximale du moteur	50 kW/67,1 cv
Vitesse du moteur à la puissance maximale	2,800 tr/min
Couple maximal	208 Nm
Régime du couple maxi	1,800 tr/min
Émissions U.....	E Stade IIIB EPA Tier 4 Final américain

Carburant

Capacité du réservoir de carburant (diesel)	50 l
---	------

Système de lubrification (conditions normales)*

Capacité totale du système de lub. du moteur (moteur sec).....	8.0 l - synthétique
La viscosité de l'huile moteur dépend de la température de fonctionnement	
Spécifications de l'huile moteur.....	PI-CJ-4 standard SAE10W-30

Système de refroidissement (conditions normales)*

Capacité totale de liquide de refroidissement (moteur sec)	11 l - Mélange antigel
Mélange antigel	50% Antigel - 50% eau douce
Spécifications de l'antigel.....	Perkins ELC ou ASTM D6210

* en cas de hautes/basses températures, les données doivent être reconsidérées.

Informations générales

1.4 Données techniques - suite

Système électrique

Démarreur.....	Démarreur électrique avec bougie de préchauffage
Alternateur.....	12V-85A
Batterie.....	12V-100AH-880A

Huile hydraulique (conditions normales)*

Capacité totale du système hydraulique (tout le système).....	Approx. 60 l, synthétique
Type standard.....	Texaco Rando HDE68

Freins

Freins de service.....	Freins à tambour hydrauliques sur les roues avant
Frein de stationnement.....	Freins à ressort sur les roues arrière
Secours.....	Freinage hydrostatique

Avancement

Vitesse avance.....	Max. 40 km/h (25 mph)
Inversion de vitesse.....	Max. 10 km/h (6 mph)

Climatisation

Gaz R 134a.....	425 g
Huile.....	SP10

* en cas de hautes/basses températures, les données doivent être reconsidérées.

1.4 Données techniques - suite

Niveau sonore pour City Ranger 3070

Bruit à l'extérieur, à l'arrêt, conformément à la directive européenne 2009/63/CE 76 dB(A)

Bruit à l'extérieur, en mouvement, conformément à la directive européenne 2009/63/EC.... 76 dB(A)

Bruit à l'intérieur de la cabine, conformément à la directive européenne 2009/76/EC..... 69 dB(A)

Test vibrations

Egholm déclare que si la machine est utilisée conformément à ces instructions, les vibrations ne provoquent pas de situations dangereuses.

tout le corps, selon la norme EN1032-EN13059 0,25 m/s²

Main/Bras, selon la norme EN5349-EN12096 0,63 m/s²

Sièges montés pour l'essai de vibration : Grammer MSG75GL/522 Primo XXL ou ISRI 6830K

Les deux sièges sont agréés conformément à la Directive 78/764/CEE.

Cabine

Protection en cas de chute d'objets - FOPS

Ne pas opérer avec le City Ranger 3070 et ses outils dans des lieux où il y a un risque de chute d'objets.

Protection en cas de retournement - ROPS

Testé selon le Règlement (UE) 1322/2014, annexe X, et conforme au Code 7 de l'OECD.

Contact avec des substances dangereuses

La prise d'air contient un filtre pour protéger le conducteur contre l'inhalation de la poussière.

Selon la norme EN 15695-1, la classification de la cabine est de catégorie 1.

Cette catégorie de cabine ne fournit pas de protection contre les substances dangereuses.

Le City Ranger 3070 ne doit pas être utilisé dans des conditions nécessitant une protection contre les substances dangereuses.

Données de braquage

Diamètre de braquage - de bordure à bordure.....4120 mm

Diamètre de braquage - intérieur1650 mm

Plaque signalétique

Fixée sur le côté droit du châssis avant.

Utilisation du City Ranger 3070

Il n'est pas nécessaire d'avoir des outils spéciaux pour faire fonctionner le City Ranger 3070.

Attention

Les spécifications peuvent être modifiées sans préavis.

Informations générales

1.5 Accéder à la cabine

La porte latérale gauche permet d'accéder à la cabine. Appuyez sur le bouton sur la poignée pour ouvrir la porte. (Photo 1)

Utilisez le marchepied et la poignée de porte pour entrer dans la cabine. (Photo 2)

Pour descendre de la cabine, ouvrez la porte gauche avec la poignée intérieure. (Photo 3)

De même, utilisez le marchepied pour quitter la cabine.



Attention

Il y a une porte identique sur le côté droit. Cette porte fonctionne de la même manière que la porte de gauche et peut être utilisée comme une sortie de secours.



Attention

Verrouillez toujours la machine lorsque vous la quittez. Ne laissez jamais de clés dans la serrure de contact d'allumage.



Attention

Veillez à ce que la cabine ne contienne pas d'objets épars qui entraveraient une utilisation sécurisée de la machine. Rangez toujours les outils dans la boîte de rangement. (Photo 4)



Poignée extérieure

①



Marchepied

②



Poignée intérieure de la porte

③



Boîte de rangement (avec possibilité de refroidissement)

④

1.6 Commandes

Commandes d'accoudoir

Toutes les commandes sont situées à proximité de l'opérateur pour un confort et une facilité d'utilisation optimaux. Les commandes sont intégrées à l'accoudoir droit, à la colonne de direction et aux pédales.

Dans ce chapitre, les commandes et leurs fonctionnalités sont décrits.

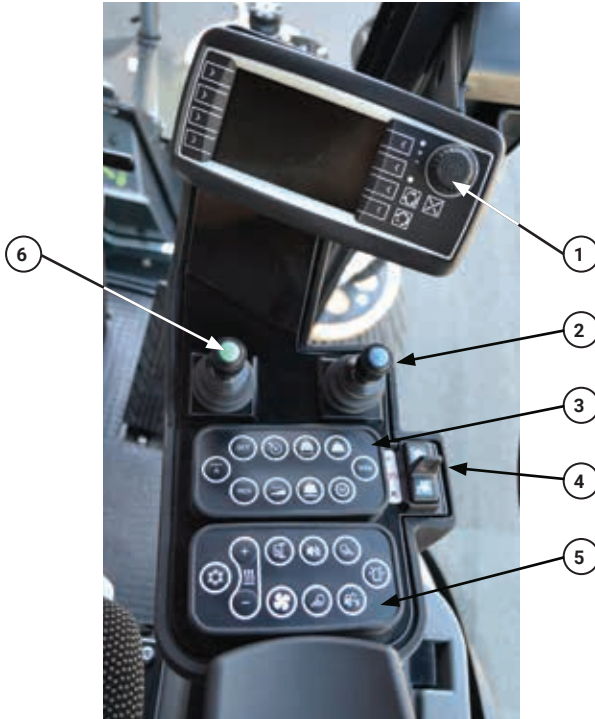

Commandes d'accoudoir

Accoudoir

1. Afficheur.
2. Joystick droit.
3. Clavier 1.
4. Commutateur de direction (avant, stationnement, marche arrière), (Voir 1.6 Commandes, page 17).
5. Clavier 2.
6. Joystick gauche.

Informations générales

1.6 Commandes - suite



Commandes de colonne de direction

Colonne de direction

(Photo 1).

1. Interrupteur multifonction.
2. Commutateur des feux (voir la section 1.8).
3. Volant.
4. Feu de détresse (voir la section 1.8).
5. Clé de contact.

Pédales

(Photo 2)

(voir paragraphe 1.8).

1. Pédale d'accélérateur.
2. Pédale de frein/d'avance lente.



2. Pédale de frein/
d'avance lente 1. Pédale
d'accélérateur

Informations générales

1.6 Commandes - suite

Joysticks

La machine dispose de deux joysticks montés sur l'accoudeoir pour contrôler les outils et le bâti A. Cette section couvre uniquement l'actionnement du bâti A car le contrôle des outils est couvert dans le manuel de chaque pièce jointe.

Le joystick droit contrôle l'actionnement du bâti A. Si le joystick est poussé vers l'avant, le bâti A s'abaissera et, s'il est tiré en sens inverse, le bâti A se soulèvera. (Photo 1)

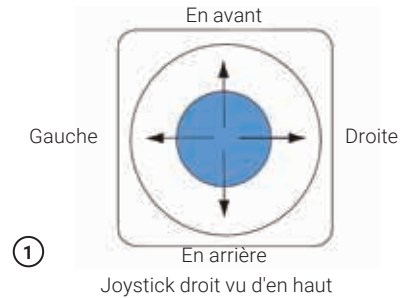

Commutateur de direction

Le commutateur de direction contrôle la transmission. Si le commutateur de direction est poussé vers l'avant, la machine se déplace vers l'avant, vers la position centrale se gare et s'il est tiré vers l'arrière, la machine recule. En position de stationnement, le frein de stationnement s'enclenche automatiquement. En marche avant ou marche arrière, le stationnement se désactive automatiquement. (Photo 2)

Interrupteur multifonction

1. Klaxon.

2. Liquide lave-glace.

3. Voyant indicateur de direction. Poussez le levier vers le haut pour indiquer le virage à droite. Abaissez le levier pour indiquer le virage à gauche.

4. Mise en route essuie glace. Faire pivoter d'un pas pour l'intervalle. Faire pivoter 2 pas pour la pleine vitesse. (Photo 3)



Interrupteur multifonction



Attention

Assurez-vous toujours que le réservoir de liquide de lave-glace contient assez pour satisfaire le besoin du voyage. Faire attention que le liquide de lave-glace ne gèle pas.

Informations générales

1.6 Commandes - suite

Panneaux de clavier

La machine a deux panneaux de clavier. Leurs boutons et fonctionnalités sont décrits dans cette section.

Clavier 1

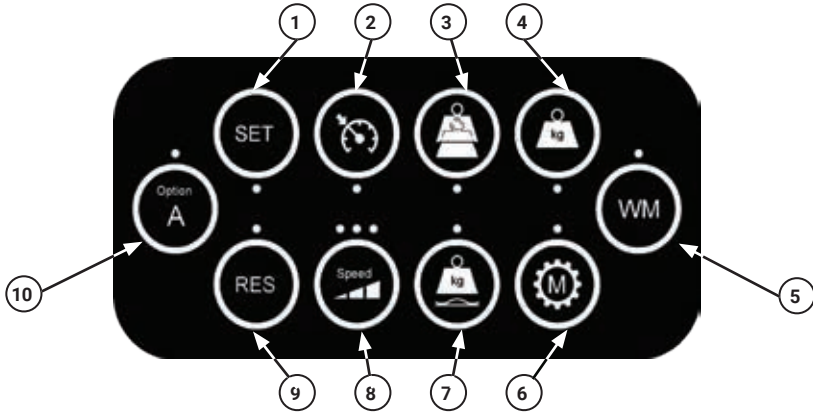

1. ENSEMBLE

Appuyer pour régler la vitesse actuelle du régulateur de vitesse. Lorsque le régulateur de vitesse fonctionne, appuyez pour augmenter la vitesse.

2. Activation du régulateur de vitesse

Appuyez sur ce bouton pour activer le régulateur de vitesse. L'interrupteur est également utilisé pour désactiver le régulateur de vitesse. La pédale de frein peut également être utilisée pour désactiver le régulateur de vitesse.

3. Suspension de charge

Si la suspension de charge est activée, le bâti A atténuera les vibrations de la machine lors de la conduite avec un outil monté. Cela aide à augmenter le confort de l'opérateur. La suspension de charge ne peut être activée qu'en mode transport. Si la suspension de charge est activée, la diode à côté du bouton s'allume. La suspension de charge sera automatiquement désactivée si le joystick droit est activé dans le sens avant ou arrière ou si le mode de fonctionnement est changé en mode travail ou en mode manuel.

4. Transfert de poids

L'opérateur peut ajuster la pression avec laquelle l'outil sélectionné est pressé contre la route/sol en utilisant la fonctionnalité de transfert de poids. Cette fonction est uniquement applicable en mode travail. Lorsqu'elle est active, la diode à côté du bouton est allumée.

Le transfert de poids sera automatiquement désactivé si le joystick droit est activé dans le sens avant ou arrière ou si le mode de fonctionnement est changé en mode transport ou en mode manuel.

5. Mode Travail

Lorsqu'une combinaison d'outils valide est sélectionnée, il est possible d'activer le mode de travail en appuyant sur le bouton du mode de travail. Lorsqu'elle est activée, la diode à côté du bouton est allumée. En mode travail, les commandes semblent contrôler les outils sélectionnés et la machine est automatiquement configurée pour permettre un fonctionnement instantané. La transmission hydrostatique est automatiquement ajustée aux performances optimales pour travailler avec des outils. Si l'opérateur quitte la machine, le moteur est automatiquement arrêté après 2 secondes pour des raisons de sécurité. Pour désactiver l'hydraulique de travail, appuyez brièvement sur le bouton Mode de travail. Pour désactiver complètement le mode travail, appuyez sur le bouton pendant 2 secondes.



1.6 Commandes - suite

Clavier 1

6. Mode manuel

Le mode manuel est utilisé pour permettre à l'opérateur de quitter la machine en toute sécurité avec le moteur en marche afin d'utiliser un tuyau d'aspiration externe ou une laveuse à haute pression. Le mode manuel ne peut être activé que si une trémie est montée et que la machine est en stationnement. Désactiver le mode manuel en appuyant à nouveau sur le bouton.

7. Position flottante

En position flottante, l'outil est libre de suivre le contour du sol. Cette fonction est uniquement applicable en mode travail. Lorsqu'elle est active, la diode à côté du bouton est allumée. La position flottante sera automatiquement désactivée si le joystick droit est activé dans le sens avant ou arrière ou si le mode de fonctionnement est changé en mode transport ou en mode manuel.

8. Limitation de vitesse

Appuyez pour sélectionner le niveau de vitesse de 1 à 3. Le nombre de diodes illuminées indique quel niveau est actif. Le 3ème niveau est le plus rapide. L'utilisation d'un niveau bas rend la pédale d'entraînement moins sensible, ce qui rend la machine plus facile à contrôler pour les basses vitesses. Seulement possible en mode travail.

9. Reprendre

Appuyez pour reprendre la dernière vitesse enregistrée dans le régulateur de vitesse. En mode régulateur de vitesse, appuyez pour réduire la vitesse.

10. Option A

Selon l'outil. Voir le manuel de l'outil.

Régulateur de vitesse

Le régulateur de vitesse est spécifique au mode de fonctionnement de la machine et les paliers vers le haut et vers le bas sont en pourcentage.

Ainsi, en vitesse 1 du mode de travail à un max de 7 km/h, les paliers sont très petits, ce qui permet de trouver plus facilement la bonne vitesse.

Lorsque vous utilisez le régulateur de vitesse en mode de travail, l'avance est active (pour en savoir plus, cf. chapitre 1.8 avance/pédale de frein)



Informations générales

1.6 Commandes - suite

Clavier 2

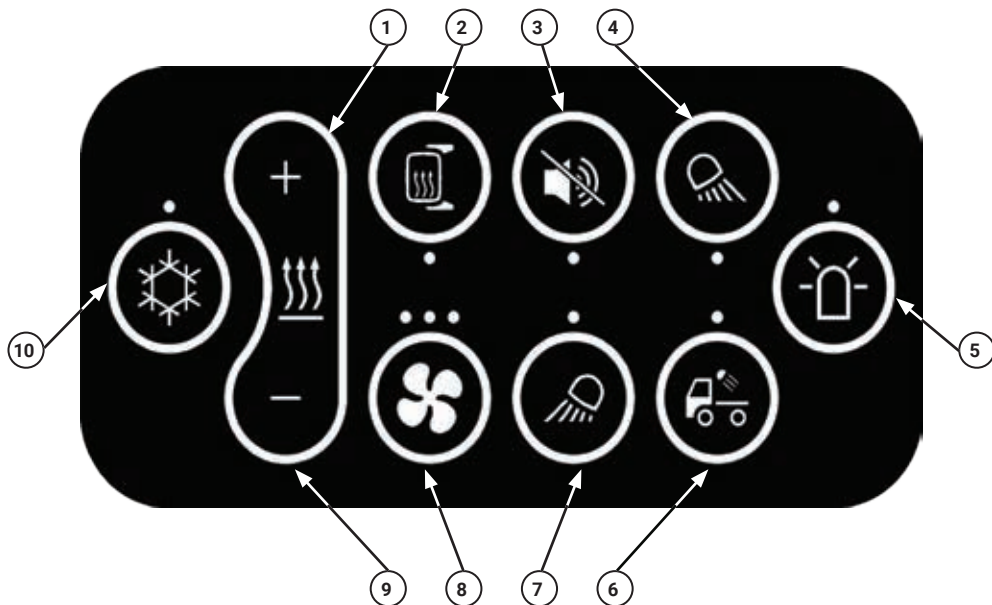

1. Augmentation de la chaleur

Appuyez pour augmenter la chaleur de la cabine. Le niveau de chaleur va de 0 à 10. L'indication de niveau est disponible sur l'affichage.

2. Dégivrage rétroviseurs (option)

Appuyez pour allumer le dégivrage rétroviseurs.

3. Alarme de marche arrière désactivée (Option)



Appuyez pour désactiver l'alarme de marche arrière.
Seulement désactiver quand le bruit est inacceptable et il est sûr de la désactiver.

4. Feu de travail arrière (Option)

Appuyez pour allumer le feu de travail à l'arrière de la machine.

5. Gyrophare (option)

Appuyez pour activer le gyrophare.

6. Feu de chargement (Option)

Appuyez pour activer le feu de chargement.

1.6 Commandes - suite

Clavier 2

7. Feu de travail avant (option)

Appuyez pour activer le feu de travail avant.

8. Ventilateur de cabine

Appuyez pour allumer le ventilateur de la cabine. Appuyez à nouveau pour augmenter la vitesse du ventilateur. Il y a 3 niveaux. Le niveau actuel est indiqué par le nombre de diodes illuminées à côté du bouton.

9. Diminution de la chaleur

Appuyez pour diminuer le chauffage de la cabine.

10. Climatisation

Appuyez pour activer la climatisation. Si le ventilateur de la cabine est éteint avant d'activer la climatisation, la cabine sera automatiquement réglée au niveau 1.

Informations générales

1.7 Témoins d'alerte et indicateurs de surveillance

Affichage et Menus

Afficher le clavier

L'écran possède des boutons qui permettent une navigation facile entre les menus d'affichage et les fonctionnalités. (Photo 1)

1. Touches programmables.
Sélectionnez l'icône de fonctionnalité à côté de la touche programmable particulière.

2. Encodeur.
L'encodeur est utilisé pour sélectionner et ajuster les graphiques à barres.

Pour sélectionner : appuyer.

Pour ajuster : tourner.

Pour désélectionner : réappuyer

3. Retour un niveau.
Ce bouton renvoie l'écran à celui précédemment affiché.

4. Accueil.
Ce bouton renvoie l'écran à l'écran de démarrage.

Écran de transport

Lorsque la machine est démarrée, l'écran de transport apparaît. L'écran d'affichage du mode de transport affiche : (Photo 2)

1. Jauge de température du liquide de refroidissement.



La température du liquide de refroidissement du moteur est de 82 °C lorsque l'aiguille est en position verticale. Le fonctionnement n'est pas recommandé si l'aiguille pénètre dans la zone rouge.

2. Niveau de carburant diesel.

3. Vitesse du véhicule.

4. État de transmission.
F = avant, P = stationnement et R = marche arrière.

5. Indicateur du chauffage de la cabine.

6. Heure.

7. Jauge de vitesse du moteur.

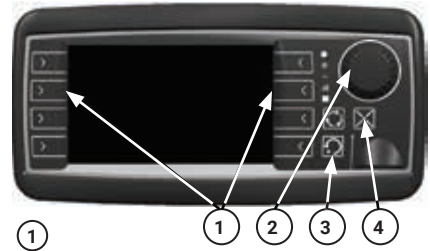

Afficher le clavier



Écran d'affichage du mode de transport

Informations générales

1.7 Témoins d'alerte et indicateurs de surveillance - suite

Affichage et Menus

La machine dispose de 6 menus. Les menus à gauche sont liés à la configuration et au dépannage. Les menus à droite de l'affichage sont liés à la sélection des outils. (Photo 1)

1. Diagnostic
2. Paramètres
3. Informations
4. Outils tiers
5. Menus pour la sélection des outils



Menu des paramètres

Informations générales

1.7 Voyants d'alarme et indicateurs de surveillance - suite

1. Menu d'erreur et technique (Image 1)

1.1 : Info électrique

1.2 : Moteur

1.2.1 Température du moteur (Image 2)

1.2.2 Diagnostic du moteur (Image 3)

1.2.5 En appuyant sur le bouton, le ventilateur de refroidissement tourne pendant 10 secondes.

1.4 : État de la transmission"

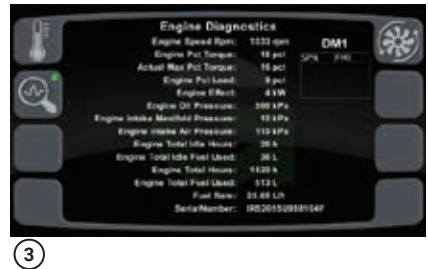
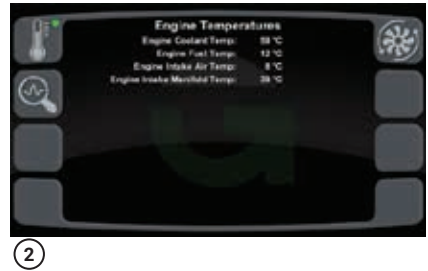

Informations générales

1.7 Voyants d'alarme et indicateurs de surveillance - suite

1.5 : Manette

1.5.6 Réglage de la bande morte (Image 1)
Réglage de la bande morte dans toutes les directions pour les deux joysticks.

Le réglage par défaut est de 0, avec ce réglage, il y a toujours une petite bande morte mécanique.

1.5.7 Recalibrage des joysticks (Image 2)

1.5.8 Informations sur le joystick (Image 3)

1.6 : Pédale de marche

Lorsque le calibrage est correct, l'écran affiche « OK », lorsque la pédale de frein / marche est relâchée. (Image 4)

1.7 : Message d'erreur de la valve

1.8 : Température



①



②



③

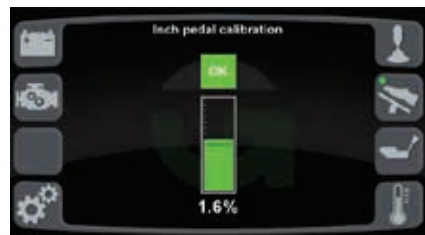

④

Informations générales

1.7 Voyants d'alarme et indicateurs de surveillance - suite

2. Paramètres (Image 1)

- 2.1 Activation/désactivation de la levée de fin de travail. Si cette option est activée, l'outil frontal se lève lorsque la machine quitte le mode travail.
- 2.2 Appuyer pour basculer entre une horloge de 12 ou 24 heures.
- 2.3 Appuyer pour basculer entre les unités métriques et impériales.
- 2.4 Une pression longue augmente les heures et un double clic augmentera les minutes.
- 2.5 Appuyer pour sélectionner la langue souhaitée.
- 2.6 Appuyer pour augmenter la lumière du clavier de l'écran.
Si le graphique à barres est à son maximum, une autre pression ramènera le niveau au minimum.
- 2.7 Appuyer pour augmenter la lumière du clavier.
Si le graphique à barres est à son maximum, une autre pression permet de ramener le niveau au minimum.
- 2.8 Appuyer pour augmenter l'éclairage de l'écran jusqu'au niveau souhaité.
Si le graphique à barres est au maximum, une autre pression ramènera le niveau au minimum.

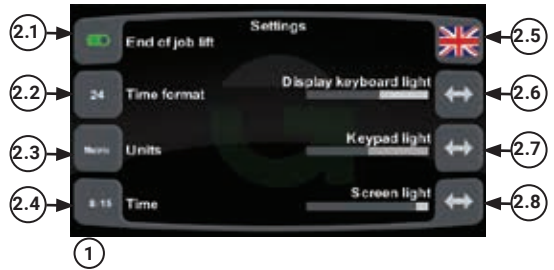

1.7 Voyants d'alarme et indicateurs de surveillance - suite

3. Informations (Image 1)

Le menu d'information contient des informations sur les versions du logiciel et les heures de fonctionnement.

Et des informations sur l'activation ou non du pack confort. La minuterie peut être remise à zéro. (Si le pack confort est payé)



①

3.3 Connexion à l'USB

Pour le service et le diagnostic d'Egholm (visible lorsque la clé USB est connectée).

3.4 Réinitialisation de la minuterie

Seulement si le pack confort est activé

3.6 Options de la machine (Image 1)

Les options achetées sont indiquées ici ! Ainsi que la variation pour la vitesse maximale de la machine !

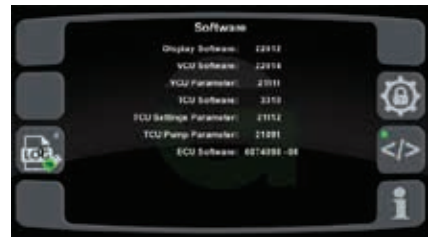

②

3.7 Logiciel (Image 2)

Le logiciel et les paramètres actuels du moteur, des contrôleurs et de l'écran.

3.8 Information (Image 3)

Le menu d'information contient des informations sur les heures de fonctionnement de la machine ainsi que les heures de fonctionnement du moteur.

La minuterie peut être remise à zéro. (si le pack confort est payé)



③

Informations générales

1.7 Témoins d'alerte et indicateurs de surveillance - suite

3. Informations (Photo 1)

Le menu d'informations contient des informations sur les versions du logiciel et les heures de fonctionnement. De même que des informations sur l'activation ou non de l'ensemble confort. La minuterie peut être réinitialisée. (Si l'ensemble confort a été acheté)

4. Plus d'informations

Pour en savoir plus sur les sélections de services, consultez les manuels des accessoires.

Description des vitesses 1, 2 et 3 en mode Travail

L'écran affiche la vitesse maximale

Palier 1: Vitesse maximale 7 km/t. (Photo 1).

Palier 2: Vitesse maximale 15 km/t. (Photo 2).

Palier 3: Vitesse maximale 30 km/t. (Photo 3).



①



②



③

1.7 Témoins d'alerte et indicateurs de surveillance - suite

Calibrage du joystick (1.5.7)

L'étalonnage peut être oublié et un voyant d'erreur peut s'afficher. Si la machine est restée sans batterie pendant une longue période.

Si une ou plusieurs flèches sont ROUGES, un étalonnage est nécessaire.

Si toutes les flèches sont VERTES, l'étalonnage ne devrait pas être nécessaire, mais si l'étalonnage ne semble pas être BON, vous pouvez procéder à l'étalonnage en suivant simplement les étapes ci-dessous.

1. Appuyez sur la touche de fonction à côté de la flèche verte jusqu'à ce que vous entendiez un bip.
2. Maintenez les deux joysticks dans toutes les positions extérieures pendant 3 secondes, un joystick à la fois.
(Gauche -> Droite) et (Avant -> Arrière) jusqu'à ce que toutes les flèches deviennent vertes. (Photos 1 et 3)



①

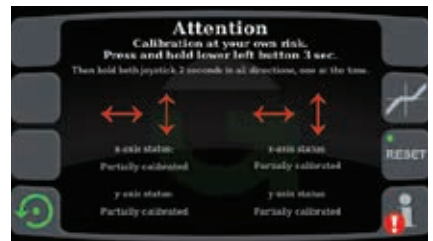

②



③

Informations générales

1.7 Témoins d'alerte et indicateurs de surveillance - suite

Feux d'avertissement et de signalisation

La machine dispose de plusieurs voyants d'avertissement et de signalisation. Leur signification et leur but sont décrits dans cette section. Notez qu'aucun avertissement ou signal lumineux ne doit être ignoré.



Attention

Dans tous les cas de chauffe moteur ou de chauffe hydraulique, contactez votre service après-vente. Ne pas ouvrir le bouchon du radiateur tant que le liquide est sous pression. Il y a un risque d'accident.

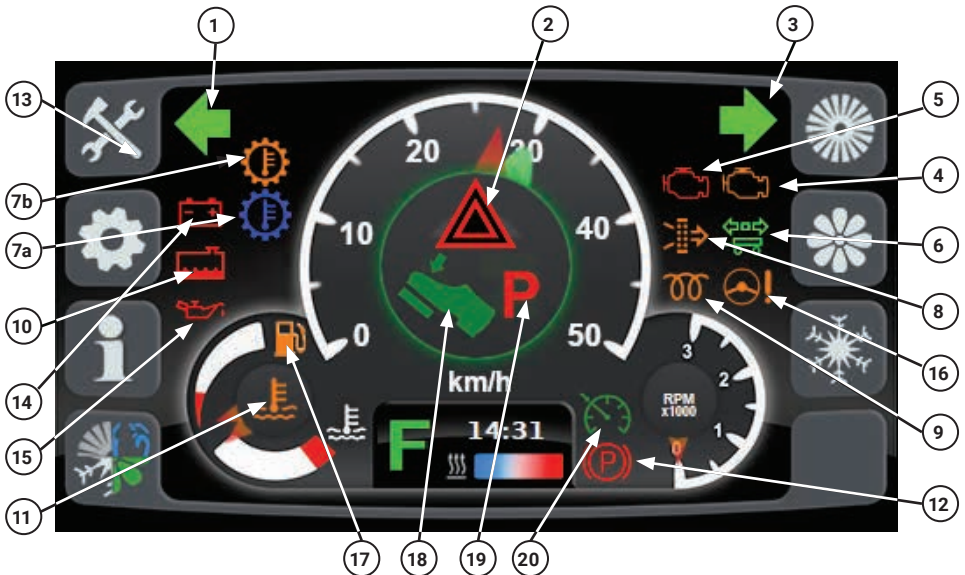

1. Indication de direction à gauche

Apparaît lorsque le bras indicateur pointe vers la gauche ou si l'interrupteur de détresse est activé.

2. Feu de détresse

Clignote lorsque le bouton de danger est allumé avec les flèches d'indication droite et gauche (1 et 3).

3. Bonne direction

Apparaît lorsque le bras indicateur pointe vers la droite ou si l'interrupteur de détresse est activé.

4. Voyant d'avertissement orange

Ce témoin s'allume lorsque l'unité de contrôle du moteur détecte une erreur. Le travail doit être interrompu immédiatement et la machine doit être conduite dans un atelier de réparation agréé. Lorsque le témoin orange est allumé, vous entendrez un bip d'une seconde.

1.7 Témoins d'alerte et indicateurs de surveillance - suite

Feux d'avertissement et de signalisation

5. Défaut moteur rouge

Ce témoin s'allume lorsque l'unité de contrôle du moteur détecte une erreur critique. Toutes les opérations DOIVENT être interrompues immédiatement et la machine garée sur le bord de la route le plus rapidement possible. Ne pas le faire peut causer de graves dommages à la machine et la garantie est violée. Si le voyant rouge du moteur est suivi d'un bip sonore de 10 secondes, appelez le service après-vente agréé pour obtenir des instructions supplémentaires.

6. Erreur d'indication de direction de la remorque

Apparaît lorsqu'une remorque est connectée. Clignote si une erreur se produit. Vérifiez le connecteur de la remorque et les feux de la remorque.

7a. Alarme de basse température d'huile hydraulique

Si la température de l'huile hydraulique est inférieure à 20 °C, cet avertissement apparaît en continu. Il n'est pas possible d'accéder au mode de travail tant que la température n'est pas supérieure à 20 °C.

7b. Alarme de température élevée d'huile hydraulique

Si la température de l'huile hydraulique dépasse 100 °C, cet avertissement apparaît en continu.

La prise de force avant et arrière sera désactivée pour protéger la machine.

L'avertissement disparaîtra lorsque la température de l'huile hydraulique tombera à 90 °C.

Il est recommandé de laisser la machine refroidir lorsque cet avertissement apparaît

Si clignote: le capteur est défectueux et doit être changé, ou il y a une mauvaise connexion avec lui.

8. Alarme de filtre à air bouché

Indique que le filtre à air est obstrué par de la saleté et doit être nettoyé.

9. Témoin de préchauffage

Si ce symbole apparaît, le moteur préchauffe. Le moteur ne démarre pas si le symbole est affiché à l'écran.

10. Alarme de niveau de liquide de refroidissement moteur

Apparaît si le niveau du liquide de refroidissement du moteur est trop bas. Arrêtez-vous pour rechercher les fuites et remplir le liquide de refroidissement du moteur.

11. Alarme température liquide de refroidissement

Apparaît si le liquide de refroidissement du moteur dépasse 112 °C. La prise de force avant et arrière est désactivée pour protéger le moteur. La prise de force avant et arrière reprennent lorsque la température chute à 100 °C. Il est recommandé de laisser la machine refroidir lorsque cet avertissement apparaît.

Informations générales

1.7 Témoins d'alerte et indicateurs de surveillance - suite

12. Frein de stationnement

Une lumière constante indique que le frein de stationnement est actif. Si le voyant clignote, une erreur est détectée. Contacter un technicien de service autorisé.

13. Erreur trouvée

Suivez le point d'exclamation pour localiser la source de l'erreur. Contactez un technicien de service autorisé avec cette information.

14. Erreur de charge de la batterie

Indique que la batterie ne charge pas. Rentrez immédiatement à la maison et méfiez-vous que la machine puisse s'arrêter sans autre avertissement.

15. Alarme de pression d'huile

Indique s'il y a une faible pression d'huile sur le moteur. Si l'alarme apparaît, conduisez sur le côté de la route et arrêtez le moteur. Appelez le technicien de service Egholm pour obtenir de l'aide.

16. Capteur de pression de direction

Indique s'il n'y a pas de pression de direction. Si cette alarme apparaît avec le moteur en marche, la direction est défectueuse et un technicien de service Egholm doit être appelé pour obtenir de l'aide.

17. Indicateur de diesel

Orange : Moins de 6 litres, Clignotant : Erreur - Hors gamme.

18. Appuyez sur la pédale de frein

Pour allumer le moteur, il faut appuyer sur la pédale de frein.

19. Mettez la machine en stationnement

Pour mettre le moteur en marche, l'interrupteur FNR doit être en position de stationnement / neutre.

20. Activation du régulateur de vitesse

Lorsque le régulateur de vitesse est activé, vous pouvez appuyer sur (set) pour régler la vitesse actuelle ou utiliser (res) pour reprendre la dernière vitesse.

1.8 Autres contrôles

Commutateur de feux de détresse et des feux

Pour activer le feu de position, appuyez une fois sur le commutateur des feux. Appuyez encore un fois pour allumer les feux de conduite. En cas d'urgence, appuyez sur le commutateur des feux de détresse. (Photo 1)

Les pédales

Pédale d'accélérateur

La pédale d'accélérateur contrôle la vitesse de la machine. En mode manuel, la pédale d'accélérateur peut être limitée en appuyant sur le bouton du niveau de vitesse (1.6 Commandes : Page 18, bouton 8 du clavier 1). (Photo 2)

Pédale de frein/d'avance lente

Appuyer sur la pédale enclenche le freinage du moteur. Si vous appuyez ultérieurement, le frein moteur et les freins à tambour, sont appliqués pour obtenir des performances de freinage maximales. L'avance lente est possible en mode de travail et avec le contrôle de la vitesse. La vitesse réglée (marqueur vert) suivra la pédale d'avance lente. Si l'on appuie davantage sur la pédale d'avance lente, le régulateur de vitesse se désactive.

Boîte de rangement

Le système CA de la cabine est connecté à la boîte de rangement, de sorte que lorsque la cabine AC est activée, le refroidissement à l'intérieur de la boîte est possible. Si le chauffage de la cabine est actif, la buse à l'intérieur de la boîte de stockage peut être fermée. (Photo 3)



Attention

Testez les freins tous les jours.

Le City Ranger 3070 ne roule pas en roue libre et une décélération soudaine se produit si la pédale d'accélérateur est relâchée rapidement.



1
Commutateur des feux

Commutateur de feux de détresse



2
Pédale de frein/
d'avance lente

Pédale d'accélérateur



3
Boîte de rangement (avec possibilité de refroidissement)

Informations générales

1.9 Composants électriques

Fusibles et interrupteur principal Boîte de distribution d'alimentation de cabine (Photo 1)

Les fusibles et les relais de la cabine sont situés dans le compartiment à l'arrière de la cabine. D'autres choses comme l'unité de contrôle du véhicule (VCU) et les diodes sont également placées là. Pour accéder, retirez le couvercle. Le placement des fusibles et des relais est illustré sur l'image 2.



Couverture arrière de la cabine

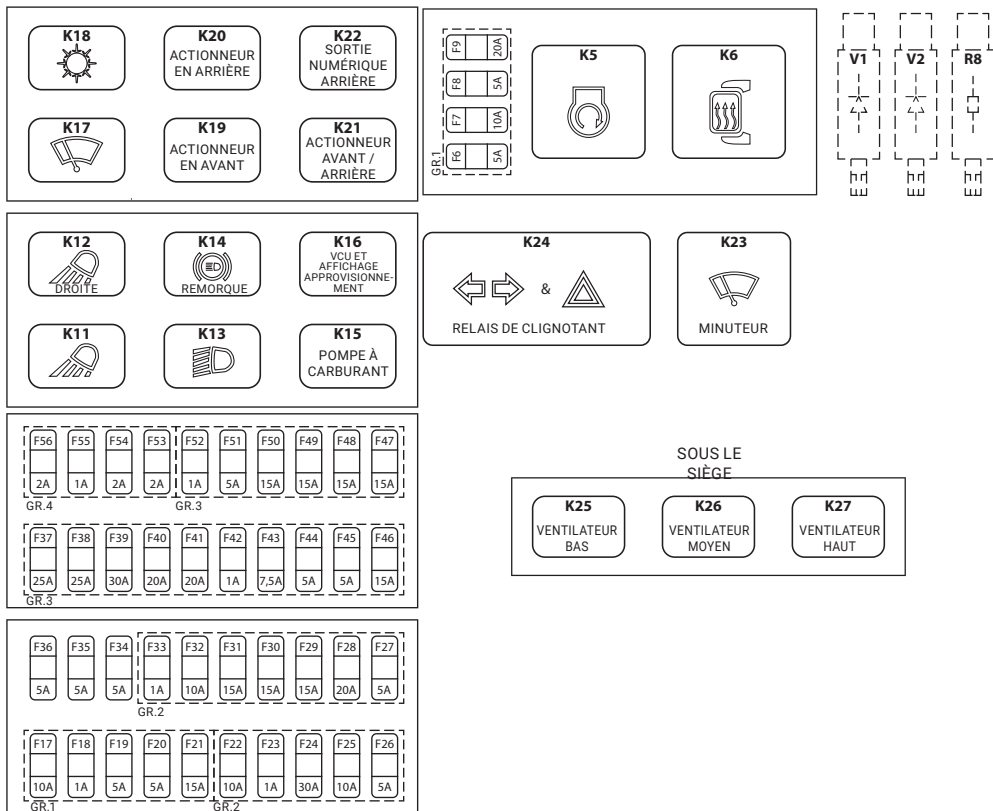

2

Boîte d'alimentation de la cabine

1.9 Composants électriques - suite

Fusibles de cabine, relais et fonctions de diodes

Fu-sible	A	Fonction
F6	5	Bobine ECU du relais principal
F7	10	Pompe à carburant
F8	5	Mémoire ECU
F9	20	Démarrreur
F17	10	Relais d'indicateur de direction
F18	1	Signal feux de détresse
F19	5	Relais VCU et affichage
F20	5	Mémoire radio et éclairage de la cabine
F21	15	Colonne de direction (interrupteur à clé, feu de position, feux de croisement, klaxon, lave-glace et essuie-glace)
F22	10	Feux d'arrêt remorque
F23	1	Relais VCU et bobine d'affichage
F24	30	Alimentation de sortie VCU 4 (feux)
F25	10	Compresseur climatisation
F26	5	Contrôleur climatisation
F27	5	Thermostat antigel
F28	20	Ventilateur de cabine
F29	15	Feux de croisement
F30	15	Feu de travail gauche
F31	15	Feu de travail droit
F32	10	Essuie-glace
F33	1	Capteur (tachymètre, filtre d'admission d'air du moteur et interrupteur de prise de remorque)
F34	5	Signal de démarrage ECU

Fu-sible	A	Fonction
F35	5	Interrupteur à clé
F36	5	Bobine de la pompe à carburant
F37	25	Alimentation de sortie VCU 1 (vannes)
F38	25	Alimentation de sortie VCU 2 (vannes)
F39	30	Alimentation de sortie VCU 3 (vannes)
F40	20	Chauffage rétroviseurs
F41	20	Siège
F42	1	Commutateur de siège
F43	7.5	Radio et USB
F44	5	Moniteur et caméra
F45	5	Accoudoir (clavier et commutateur de direction)
F46	15	TCU (Feu d'arrêt et de marche arrière)
F47	15	Connecteur bâti A
F48	15	Connecteur bâti B
F49	15	Actionneur
F50	15	Sortie numérique arrière
F51	5	Connecteur de service
F52	1	Clignotants
F53	2	Feu de position gauche
F54	2	Feu de position droit
F55	1	Plaque d'immatriculation
F56	2	Feu de position bâti A et B

Informations générales

1.9 Composants électriques - suite

Fusibles de cabine, relais et fonctions de diodes

RELAIS	
Relais	Fonction
K5	Démarreur
K6	Chauffage rétroviseurs
K11	Feu de travail gauche
K12	Feu de travail droit
K13	Feux de croisement
K14	Feux d'arrêt remorque
K15	Pompe à carburant
K16	Alimentation VCU et affichage
K17	Relais d'alimentation essuie-glace
K18	Compresseur climatisation
K19	Actionneur avant
K20	Actionneur marche arrière
K21	Actionneur avant/arrière
K22	Sortie numérique arrière
K23	Relais de minuterie d'essuie-glace
K24	Relais de clignotant
K25	Vitesse du ventilateur faible
K26	Vitesse du ventilateur moyenne
K27	Vitesse du ventilateur haute

DIODES	
Diode	Fonction
V1	Activation de l'alimentation VCU et d'affichage - Feu de détresse
V2	Activation de l'alimentation VCU et d'affichage - Clé

1.9 Composants électriques - suite

Boîte de distribution d'alimentation de la batterie

Les fusibles et les relais principaux se trouvent à l'arrière de la machine dans le compartiment de la batterie. Le commutateur principal est également situé ici. (Photo 1)

Pour accéder, enlevez le couvercle latéral. (Photo 2)

Le placement des fusibles et des relais est illustré sur l'image 3.

Batterie

Lorsque vous connectez la batterie ou que vous la remplacez, veillez à ce que les câbles d'alimentation soient bien raccordés aux bornes de la batterie.

Prenez garde de ne pas provoquer de court-circuit entre les bornes de la batterie.

Bloquez la batterie de façon qu'elle soit bien fixée et mettez les capuchons de protection des bornes.



1
Compartiment de la batterie



2
Accès à : Compartiment de la batterie

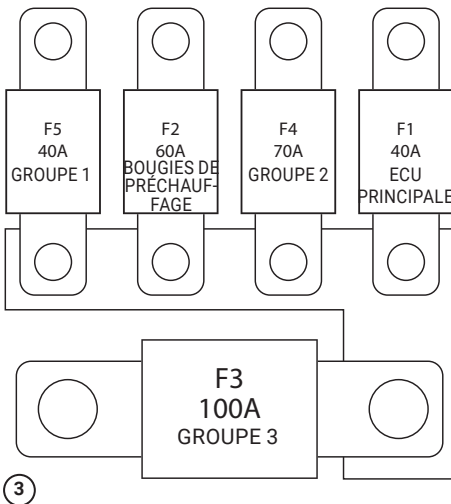

3

Fusibles et relais

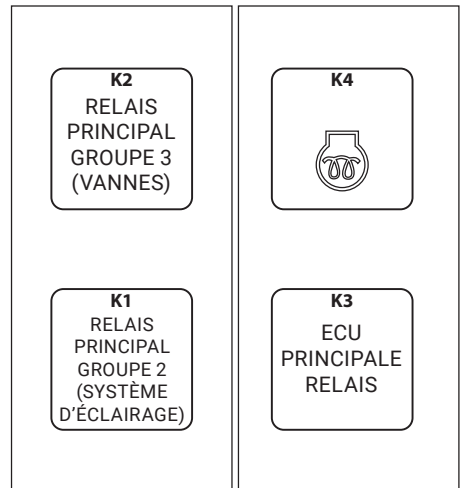

Informations générales

1.9 Composants électriques - suite

Les fonctions de relais et fusibles arrière

Fu-sible	A	Fonction
F1	40	Alimentation principale ECU
F2	60	Alimentation de bougie de préchauffage
F3	100	Alimentation du groupe 3 (clé)
F4	70	Alimentation du groupe 2 (clé)
F5	40	Alimentation du groupe 1 (batterie)

Relais	Fonction
K1	Relais principal (Feux)
K2	Relais principal (Vannes)
K3	Relais principal ECU
K4	Relais de bougie de préchauffage

Commutateur principal

Il est seulement nécessaire d'éteindre complètement la machine pendant le transport, le stockage à long terme et la maintenance. (Photo 1) Attendre min. 60 sec. après l'arrêt du moteur avant d'éteindre le commutateur principal.



Avertissement

Le commutateur principal ne doit en aucun cas être utilisé pendant le fonctionnement normal du moteur.

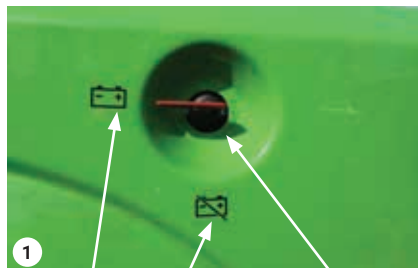

Branché

Arrêt

Commutateur principal

Informations générales

1.10 Siège du conducteur



Attention

Adaptez le siège à l'opérateur avant de mettre le véhicule en marche.

Réglage avant/arrière

Soulevez le levier de verrouillage, puis déplacez le siège dans la position souhaitée. (1)

Poids

Réglez lorsque le conducteur est assis sur le siège en tirant ou en appuyant sur la manette (2). Le poids du conducteur est réglé correctement lorsque la flèche est bien lisible dans la zone centrale du hublot. (Photos 1+2)

Attention, ne pas actionner la manette pendant plus d'une minute pour éviter d'endommager le compresseur.

Inclinaison du dossier

Déplacez la manette de blocage (4) vers le haut et réglez l'angle du dossier. Après avoir effectué le réglage, la manette de blocage doit s'enclencher dans la position souhaitée.

Réglage lombaire

Ajuster individuellement le renflement du dossier rembourré en tournant la manette (3). (Photo 3)
0 = Pas de renflement.

1 = Renflement maximal en haut.

2 = Renflement minimal en bas.

Colonne de direction

Régler la position de la colonne de direction en débloquant la manette (5).

La pédale est utilisée pour incliner la colonne de direction pour un accès facile au City Ranger 3070 (6). (Photo 4)



Attention

Ne conduisez jamais sans ceinture de sécurité.

Ne réglez pas la colonne de direction pendant la conduite.



Aperçu des sièges

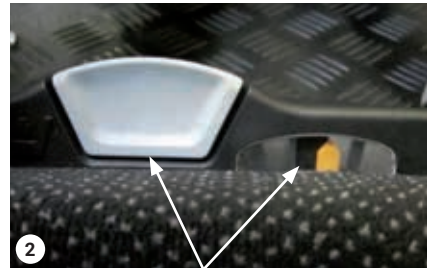

Réglage du poids



1.12 Remorque (Option)

Lorsque le City Ranger 3070 est équipé de l'attache homologuée « classe A50-X n° » les remorques suivantes peuvent être attelées :

- Remorques sans freins max. 750 kg.
- Poids total du véhicule avec remorques sans frein (véhicule + remorque + charge remorque) max. 3,000 kg.
- Remorques avec freins à inertie max. 2,000 kg.
- Charge verticale sur l'attelage de remorque max. 100 kg.



Remarque

D'autres attelages ne sont pas admis ni garantis par Egholm



Remarque

Il n'existe pas de système d'assistance au freinage pour les remorques sur le City Ranger 3070. Ne connectez pas de remorque avec assistance au freinage sur le City Ranger 3070.

Attelage de la remorque

Attelez la remorque sur l'attache remorque et assurez-vous que le verrou de sécurité est enclenché. Relevez la roue jockey de la remorque. (Photo 1)

NB : Si la remorque est freinée, n'oubliez pas de fixer le fil de sécurité de la remorque sur l'attelage

Système d'éclairage

Pour commander les feux de la remorque avec les commutateurs des feux dans la cabine, branchez la fiche sur la remorque dans la prise de courant sur le City Ranger 3070. Vérifiez le fonctionnement des feux. (Photo 1)



Avertissement

Assurez-vous que personne ne se tienne entre la machine et la remorque ou à proximité de la zone de travail.

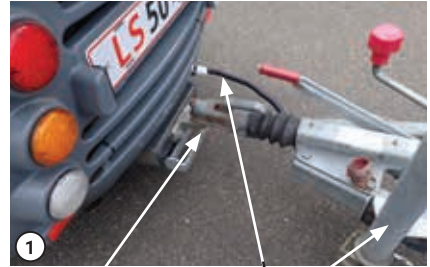

Verrouillage de connexion
Prise électrique
Roue d'appui

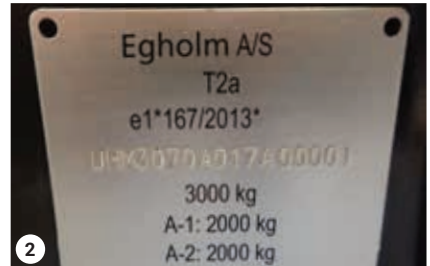

Plaque signalétique

Informations générales

1.13 Remorquage



Avertissement

Le City Ranger 3070 est un véhicule muni d'une transmission hydrostatique. Évitez de remorquer la machine pendant de longues périodes et à la vitesse la plus lente possible, max. 5 km/h (3.1 mph).



Avertissement

Relâchez le frein de stationnement avant de remorquer. Le frein de stationnement s'active automatiquement lorsque le commutateur de direction est en position P ou si le moteur s'arrête.

Enlevez le frein de stationnement

1. Retirez le capot latéral droit de la partie arrière de la machine.

2. Fermez la vanne de stationnement hydraulique.

3. Pompe avec levier, minimum 50 courses.

4. Il peut être nécessaire de pomper plus de coups pour maintenir le frein de stationnement libéré. (Photo 2)

Remorquer la machine

Ne remorquez la machine que de quelques mètres, juste pour la sortir de la circulation.

1. Attachez la ligne de remorquage à l'un des dispositifs de remorquage. (Photo 1)

2. Enlevez le frein de stationnement.

3. Remorquez la machine doucement.

Après le remorquage, ouvrez la soupape de stationnement hydraulique et montez le couvercle latéral à nouveau.

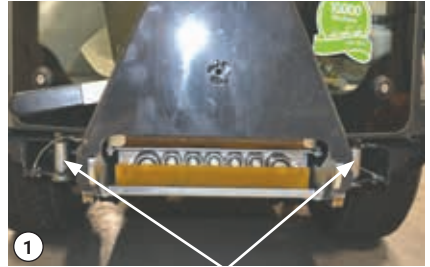

Dispositif de remorquage avant



Soupape de pompe hydraulique

Levier de pompe

1.14 Monter un outil

Raccordement et dépose des outils

Le moteur doit toujours être coupée avant de connecter / déconnecter un outil.
Assurez-vous que les raccords sont propres avant de les connecter. Si ce n'est pas le cas, nettoyez-le soigneusement avec un chiffon ou similaire.



Attention

Les coupleurs et la zone autour des coupleurs doivent rester propres pour éviter l'accumulation de saleté qui contaminerait le circuit hydraulique.
(Photos 1+2+3)

Montage des outils

Pour monter ou déposer un outil, reportez-vous au manuel d'utilisation des outils.
Après avoir monté l'outil, assurez-vous que le réglage dans le clavier de l'écran correspond à l'outil monté sur le véhicule. Vérifiez l'affichage et le(s) outil(s) choisi(s) si vous n'êtes pas sûr(e), avant de commencer toute opération.

Connexion d'une remorque avec embout hydraulique (Option)

Les flexibles hydrauliques sont connectés à l'arrière de la machine à l'accouplement C. (Photo 3)



Attention

Avec un outil lourd monté à l'avant du City Ranger 3070 (ex : tondeuse, balai de déneigement), conduisez toujours prudemment en tenant en compte qu'il y a une perte d'adhérence sur les roues arrière.



1
Accouplement A



2
Accouplement B



3
Accouplement C

Mode d'emploi

**Honest
Machines**

Modes de fonctionnement

La machine dispose de 3 modes de fonctionnement distincts :

- **Mode de transport**

Utiliser uniquement pour le transport de la machine entre les travaux.

- **Mode de travail**

Utilisez ce mode lorsque les outils sont montés et que la machine est sur le lieu de travail.

- **Mode manuel**

Utilisez ce mode pour travailler avec un flexible d'aspiration externe ou un nettoyeur haute pression. (Uniquement applicable lorsque la trémie est montée. Voir le manuel pour la trémie pour plus d'informations)



①

Écran d'affichage du mode de transport



②

Bouton de mode de travail

2.1 Mode de transport

Le mode de transport est le mode de fonctionnement par défaut et est uniquement utilisé pour le transport de la machine. Lorsque la machine est dans ce mode, l'écran d'affichage du mode de transport est affiché.

La transmission hydrostatique est adaptée à la conduite en circulation publique.

Si l'opérateur quitte la machine et que le levier de direction est en marche avant ou marche arrière, le moteur est automatiquement arrêté après 2 secondes pour des raisons de sécurité. (Photo 1)

2.2 Mode de travail

Lorsqu'une combinaison d'outils valide est sélectionnée, il est possible d'activer le mode de travail en appuyant sur le bouton de travail du clavier 1. Lorsqu'elle est activée, la diode à côté du bouton est allumée. (Photo 2)

En mode travail, les commandes semblent contrôler les outils sélectionnés et la machine est automatiquement configurée pour permettre un fonctionnement instantané. Pour plus d'informations concernant les commandes, veuillez consulter le manuel des outils.

La transmission hydrostatique est automatiquement ajustée pour s'adapter aux outils. Si l'opérateur quitte la machine, le moteur est automatiquement arrêté après 2 secondes pour des raisons de sécurité.

Mode d'emploi

2.3 Mode manuel

Le mode manuel est utilisé pour permettre à l'opérateur de quitter la machine en toute sécurité avec le moteur en marche afin d'utiliser un tuyau d'aspiration externe ou une laveuse à haute pression.

Le mode manuel ne peut être activé que si les conditions suivantes sont valides : (Photo 1)

- Une trémie est montée et sélectionnée dans l'affichage.
- La machine est en stationnement.
- Le frein de stationnement est actif et sans erreur. Vérifiez que le symbole de stationnement est affiché à l'écran.



①

Bouton de mode manuel

Fonctionnement quotidien

2.4 Vérification de routine avant le démarrage

Faites le tour de votre véhicule et regardez tout particulièrement :

- L'état des pneus et jantes car les roues sont très exposées aux chocs (trottoirs, bordures,...).
- La pression des pneumatiques.
(voir paragraphe 1.4)
- L'état de vos outils.
- Le sol sous le véhicule afin de détecter d'éventuelles fuites (gasoil, huile, eau,...).
- L'efficacité du freinage. Effectuez une séquence de cinq freinages brusques chaque jour pour l'entretien des freins.
- Vérifiez le niveau d'huile du moteur.
(voir paragraphe 3.2)
- Vérifiez le niveau d'huile hydraulique.
(voir paragraphe 3.3)
- Vérifiez les feux.
- Vérifiez si quelque chose sort de l'ordinaire.
- Points de graissage : voir 3.7 Lubrification, page 56, graissage recommandé au moins toutes les 50 heures.



Attention

Ne pas démarrer si la machine échoue à l'une des vérifications ci-dessus. Consulter un technicien de service autorisé.

Mode d'emploi

2.5 Nettoyage et vérification après chaque utilisation

Le nettoyage de la machine peut être fait avec un nettoyeur haute pression maintenu à une distance de sécurité ou un tuyau d'arrosage. Utilisez un shampooing automatique et une brosse douce pour enlever la saleté.



Attention

- Ne vaporisez pas d'eau froide sur les parties chaudes de la machine.
- Ne pulvérisez pas d'eau dans le compartiment moteur directement ou à travers des refroidisseurs ou un ventilateur de refroidissement.
- N'utilisez pas de solvants organiques.
- Ne pas utiliser de lavage à haute pression sur les joints d'étanchéité de la cabine, sous le toit et autour des portes.

Recommandation

Nettoyez la machine régulièrement / quotidiennement. Stockez les outils et le shampooing automatique. Doser le shampooing automatique comme décrit sur la bouteille.

2.6 Remplissage de carburant



Attention

Arrêtez toujours le moteur avant de faire le plein de carburant. Effectuez le remplissage dans un endroit aéré. Évitez toute flamme ou source de chaleur. Le carburant diesel est très inflammable.

Carburant diesel

N'utilisez que du diesel conforme aux spécifications de carburant pour ce moteur, à savoir :

- Diesel EN590.
- Diesel ASDM D975 GRADE 1D S15.
- Diesel ASTM D975 GRADE 2D S15.
- Diesel JIS K2204.
- Diesel BS 2869 ou équivalent.

Important lors du plein

- Lors du remplissage, la zone doit être exempte de saleté.
- Ne pas remplir le réservoir à ras bord.
- Ne pas renverser de gasoil.
- Ne pas fumer.

Le niveau de carburant est indiqué sur la jauge de carburant sur l'affichage.

Le bouchon du réservoir de carburant se situe à l'arrière gauche de la cabine. Ouvrez-le en utilisant le clé prévue à cet effet. (Photo 1)

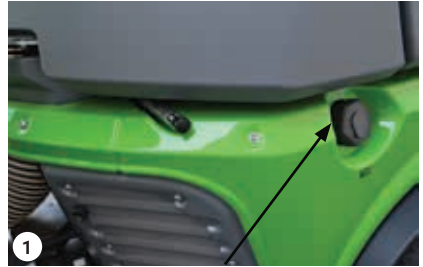

Bouchon du réservoir

Mode d'emploi

2.7 Démarrage, conduite et arrêt

Règles à respecter lors de la conduite

(Section 1.1, Sécurité, page 7)

- Toute personne utilisant le véhicule doit être suffisamment formée à l'utilisation et à la manipulation du City Ranger 3070.
- Ne vous engagez pas sur une pente à plus de 20° de dénivellation.
- Conduisez toujours prudemment.
- N'oubliez pas que le City Ranger 3070 est un véhicule relativement haut et étroit. les virages doivent donc être abordés à faible vitesse.
- Ne laissez pas tourner le moteur dans un espace fermé : risque d'asphyxie.
- La distance de freinage de votre véhicule augmente sur route humide et au fur et à mesure que le poids du véhicule augmente.
- Veillez à ne jamais vous faire surprendre par la sensibilité et la réactivité de la direction.
- Bouclez systématiquement votre ceinture de sécurité.
- Ne conduisez jamais avec une portière ouverte.
- Si un témoin d'alerte s'allume ou clignote en cours de route, arrêtez-vous dans un endroit sûr et consultez ce mode d'emploi. (voir paragraphe 1.7)
- Respectez toujours le code de la route.

Avant de démarrer le véhicule, les conditions suivantes doivent être remplies

- Le conducteur doit être assis sur son siège.
- L'interrupteur de direction doit être en stationnement.

Il est conseillé d'attendre jusqu'à ce que l'affichage soit allumé.

Si le commutateur principal a été éteint, cela prend environ 21 secondes, sinon cela arrivera momentanément.

2.7 Démarrage, conduite et arrêt - suite

Démarrage et conduite du City Ranger 3070

1. Placez le commutateur de direction en position de stationnement. Si le démarrage est tenté en marche avant ou en marche arrière, il est nécessaire d'éteindre la clé et d'attendre 5 secondes avant d'effectuer une autre tentative. (Photo 1)

2. Tournez la clé de contact (dans le sens des aiguilles d'une montre) jusqu'à ce que le témoin de préchauffage et les autres témoins s'allument. Une fois qu'il n'y a plus de témoin de préchauffage ou d'autres témoins, appuyez sur la pédale de frein et tournez davantage la clé de contact pour démarrer le moteur. (Image 2)

3. Après le démarrage : Vérifiez qu'aucun témoin d'alerte n'est allumé.

4. Mettez l'interrupteur de direction en avant (F) ou en marche arrière (R). Le frein de stationnement est automatiquement relâché lorsque le commutateur de direction est réglé sur F ou R. De même, il est automatiquement engagé dans le stationnement (P).

5. Appuyez sur la pédale d'accélérateur pour atteindre la vitesse désirée. (Photo 3)

Remarque : Lorsque la machine est en mode de transport, la pédale d'accélérateur contrôle le régime du moteur. En mode travail, le régime du moteur est fixe.

Freins

Pour freiner, il y a deux possibilités :

1. Relâcher lentement la pédale d'accélérateur (frein moteur). C'est un freinage hydraulique qui agit directement sur les moteurs de roues et applique un freinage hydrostatique.

2. Appuyez sur la pédale d'avance lente / freinage au-delà de la plage d'avance lente pour activer les freins à tambour. Ici, le frein moteur et le frein à tambour sont engagés pour obtenir une puissance de freinage maximale.

3. Le frein de stationnement sera automatiquement activé lorsque le commutateur de direction est en position P et que la vitesse est inférieure à 2 km / h (1,2 mi / h).



Commutateur de direction



Clé de contact



Pédale de frein/
d'avance lente

Pédale d'accélérateur

Mode d'emploi

2.7 Démarrage, conduite et arrêt - suite

Arrêt du véhicule City Ranger 3070

- Mettez le commutateur de direction en position P.
- Arrêtez le City Ranger 3070 en tournant la clé de contact en position de déverrouillage (sens antihoraire).
- Lorsque la clé est en position de déverrouillage, la clé peut être retirée.



Frein de stationnement



Remarque

Lorsque l'interrupteur de direction est en position P, le frein de stationnement s'active automatiquement.



Attention

Vérifiez que l'indicateur du frein de stationnement est affiché à l'écran. (Photo 1)



Attention

Lorsque le moteur est à l'arrêt, le frein de stationnement s'active automatiquement.

2.8 Chauffage du moteur

Instructions de chauffage

- N'essayez pas de démarrer le City Ranger 3070 lorsque la température est inférieure -20°C.
- Démarrer le moteur.
- Les pompes démarrent avec le moteur diesel et doivent tourner pendant au moins 10 minutes au ralenti afin d'assurer une auto-lubrification.
- Faites ensuite fonctionner toutes les fonctions du système plusieurs fois à faible charge pour chauffer tout le système de façon aussi homogène que possible. En même temps, faites pivoter lentement la pompe de traction vers l'extérieur. Tous les composants exigent un rinçage continu pour éviter les chocs thermiques.
Toutes les fonctions du système doivent fonctionner lentement plusieurs fois à faible charge jusqu'à ce que tout le système atteigne une température qui permet à la machine de travailler à plein rendement.

Mode d'emploi

2.9 Transport du City Ranger 3070

Pour transporter le véhicule, utiliser les sangles de maintien et les accrocher aux deux anneaux d'ancrage à l'avant et aux supports d'ancrage à l'arrière. (Photos 1+2+3+4)



Attention

- N'oubliez pas de sécuriser les portes, les panneaux, etc. avant le transport.

- Inverser éventuellement la machine sur la remorque pour une meilleure répartition du poids entre le véhicule et la remorque.



Ancrage à l'avant



Sangles à l'avant



Ancrage à l'arrière, deux supports d'ancrage



Sangles à l'arrière

Entretien et maintenance

**Honest
Machines**



Entretien et maintenance

3.1 Plan d'entretien et de maintenance du City Ranger 3070

X Graisser

◆ Nettoyer

● Remplacer

○ Contrôler

Opération	Plan de révisions										
	Quotidien	Les 50 premières heures	Toutes les 50h	Toutes les 500h	Toutes les 1000h	Toutes les 1500h	Toutes les 2000h	Toutes les 3000h	Tous les ans	Tous les 2 ans	Voir §
Machine											
Inspection tout autour du véhicule	○										3.8
Pression des pneus		○	○	○					○		1.4
Boulon de roues		○		○					○		-
Filtre cabine				●					●		3.8
Réglage des portes		○		○					○		-
Batterie (8)				○					○	●	-
Freins		○		○/X					○/X		-
Liquide de frein (5)		○		○				●	○	●	3.5
Connexions bâti A (4)	◆										-
Connexions bâti B (4)	◆										-
Système d'éclairage	○										-
Spændes de boulon de joint			○	○							
Moteur											
Filtre à air principal (3)		○/◆	○/◆	●					●		3.8
Filtre à air de sécurité (3)		○/◆	○/◆	●					●		3.8
Huile moteur (2)	○	○		●					●		3.2
Filtre à huile moteur (2)				●					●		3.2
Filtre à carburant principal				●					●		3.8
Filtre à carburant, décanteur		○	○	●					●		3.8
Courroie d'alternateur		○		○	●				●		3.9
Liquide de refroidissement (1)		○	○	○				●	○	●	3.4
Flexibles et colliers de liquide de refroidissement		○		○					○		-
Régulateur de température liquide de refroidissement (8)									●		-
Radiateur à eau (3)	◆	○		○/◆					○/◆		-
Bouchon à pression du radiateur à eau				○					○		-
Pompe à eau moteur (8)									○		-
Jeu du ventilateur du moteur				○					○		-
Supports du moteur (8)							○		○		-
Turbocompresseur (8)					○						-
Tuyau d'admission d'air/bandes de collier				○	○				○		-
Tube reniflard				○	○				○		-
Reniflard de carter du moteur						●					-
Tuyau de carburant/Colliers				○	○				○		-

Entretien et maintenance

3.1 Plan d'entretien et de maintenance du City Ranger 3070 - suite

X Graisser

◆ Nettoyer

● Remplacer

○ Contrôler

Opération	Plan de révisions										
	Quoti- dien	Les 50 pre- mières heures	Toutes les 50h	Toutes les 500h	Toutes les 1000h	Toutes les 1500h	Toutes les 2000h	Toutes les 3000h	Tous les ans	Tous les 2 ans	Voir §
Moteur - Suite											
Bougies de préchauffage (8)								●			-
Démarrateur (8)							○				-
Nettoyage de la soupape EGR et réinitialisation de l'ECU (9)								●			-
Jeu des soupapes					○						-
Hydraulique											
Huile hydraulique (6)	○	○		○		●			○	●	3.3
Filtre à huile hydraulique (6)		●				●				●	3.8
Refroidisseur d'huile hydraulique	◆	○		◆					◆		-
Soupape de surpression de prise de force				○					○		-
Tuyaux hydrauliques		○		○					○		-
Climatisation											
Flexibles de climatisation		○		○					○		-
Évaporateur				◆					◆		-
Flexible de vidange de l'évaporateur				◆					◆		-
Condensateur				◆				◆	◆		3.8
Courroie de climatisation		○		○	●				●		3.9
Déshydrateur de filtre de climatisation									●		-
Graissage											
Vérin de direction gauche		X	X						X		3.7
Vérin de direction droit		X	X						X		3.7
Vérin de relevage bâti A.		X	X						X		3.7
Verrouillage/câble bâti A		X	X						X		3.7
Charnière de porte		X		X					X		3.7

- 1) Vérifiez la teneur en glycol toutes les 500 heures et avant l'hiver.
- 2) Remplacez l'huile moteur et le filtre toutes les 500h et au moins une fois par an.
- 3) Des révisions plus fréquentes peuvent être nécessaires, si la machine fonctionne dans un environnement très chaud ou poussiéreux.
- 4) Nettoyer tous les raccords avec un chiffon propre avant de monter un outil.
- 5) Remplacez le liquide de frein toutes les 3000h et au moins tous les 2 ans.
- 6) remplacez l'huile hydraulique et le filtre toutes les 1500h et au moins tous les deux ans.
- 7) Nettoyez les freins et la garniture toutes les 500h et au moins une fois par an.
- 8) Maintenance préventive.
- 9) Service effectué uniquement par Perkins, contactez le concessionnaire régional Perkins.

Entretien et maintenance

3.2 Huile moteur

Utilisez exclusivement des huiles du commerce conformes aux classifications suivantes :

- API CJ-4.
- ACEA E9.
- ECF-3.

de série : 10W-40

NB ! La viscosité de l'huile moteur doit être adaptée à la plage de température ambiante du climat dans lequel le véhicule doit fonctionner
(Photo 1)



Attention

Arrêtez toujours le moteur pour effectuer le contrôle du niveau d'huile et pour remplacer l'huile et le filtre à huile.

Contrôle du niveau d'huile moteur

1. Stationnez le City Ranger 3070 sur une surface plane.
2. Attendez environ 10 minutes après avoir arrêté le moteur pour laisser à l'huile le temps de retomber dans le carter d'huile.
3. Retirez la jauge à huile, essuyez la et remettez la en place. (Photo 2)
4. Tirez à nouveau la jauge pour lire le niveau d'huile. Le niveau d'huile doit être compris entre MAX. et MIN. sur la jauge. (Photo 2)
5. En cas de manque d'huile, retirez le bouchon de remplissage sur le moteur. Ajoutez l'huile et attendez quelques minutes avant de vérifier à nouveau le niveau. (Photo 3)

	Minimum	Maximum
10W-40	-20 °C (-4 °F)	50 °C (122 °F)
SAE 0W30	-30 °C (-22 °F)	30 °C (86 °F)
SAE 0W40	-30 °C (-22 °F)	40 °C (104 °F)
SAE 5W30	-25 °C (-13 °F)	30 °C (86 °F)
SAE 5W40	-25 °C (-13 °F)	50 °C (122 °F)
SAE 10W30	-20 °C (-4 °F)	40 °C (104 °F)
SAE 15W40	-10 °C (14 °F)	50 °C (122 °F)

①

Viscosité en fonction de la température

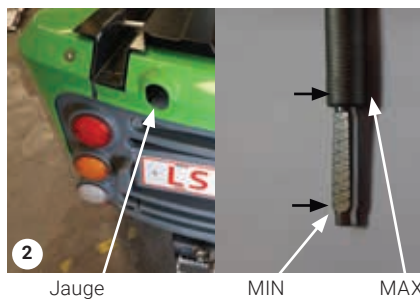

②

Jauge

MIN

MAX



③

Bouchon de remplissage d'huile moteur

3.2 Huile moteur - suite

Remplacement de l'huile moteur et du filtre à huile

NB : Vidanger le vilebrequin lorsque l'huile est chaude.



Attention

L'huile et les pièces chaudes peuvent provoquer des brûlures. Évitez tout contact de l'huile ou des pièces chaudes avec la peau.

1. Stationnez le City Ranger 3070 sur une surface plane.
2. Ouvrez le bouchon de remplissage. (Photo 1)
3. Retirez le bouchon de vidange d'huile pour permettre à l'huile de s'écouler dans un bac de récupération. (Photo 2)
4. Après la vidange, nettoyez et remontez le bouchon de vidange avec un joint neuf.
5. Déposez le filtre à huile moteur avec l'outil approprié. (Photo 3)
6. Nettoyez la surface d'étanchéité du bloc-moteur ou du refroidisseur d'huile.



Attention

Ne remplissez pas les filtres à huile d'huile avant de les installer. Cette huile ne sera pas filtrée et pourrait être contaminée. L'huile contaminée peut provoquer une usure accélérée des composants du moteur.

7. Appliquez de l'huile moteur propre sur le nouveau joint de filtre à huile.
8. Montez le nouveau filtre à huile. Serrez le filtre à la main. Veillez à ne pas serrer trop fort le filtre à huile.
9. Remplissez le vilebrequin de la quantité d'huile correcte. (environ 10,6 litres)



Attention

Un vilebrequin peu ou trop rempli peut endommager le moteur.



Bouchon de remplissage d'huile moteur



Bouchon de vidange d'huile



Filtre à huile moteur

Entretien et maintenance

3.2 Huile moteur - suite



Attention

Pour éviter d'endommager le palier du vilebrequin, le fusible de la pompe à carburant doit être retiré avant de lancer le moteur. Cela remplira les filtres à huile avant le démarrage du moteur. Ne lancez pas le moteur pendant plus de 30 secondes. Insérez ensuite le fusible et démarrez au ralenti pendant 2 minutes.

10. Démarrez le moteur et faites-le tourner au « RALENTI » pendant 2 minutes. Appliquez cette procédure afin de garantir que le système de lubrification contient de l'huile et que les filtres à huile sont remplis. Inspectez le filtre à huile à la recherche de fuites d'huile.

11. Arrêtez le moteur pour permettre à l'huile de retourner dans le carter d'huile pendant 10 minutes au moins.

12. Retirez la jauge à huile, essuyez-la et remettez-la en place.

13. Tirez à nouveau la jauge pour lire le niveau d'huile.

14. Le niveau d'huile doit être compris entre MAX. et MIN. sur la jauge. (Photo 1)

15. En cas de manque d'huile, retirez le bouchon de remplissage sur le moteur. Ajoutez l'huile et attendez quelques minutes avant de vérifier à nouveau le niveau.

①

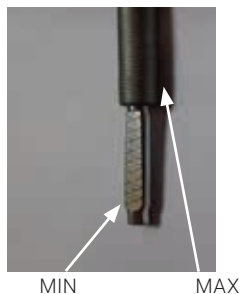

MIN

MAX



②

Couverture latérale droite

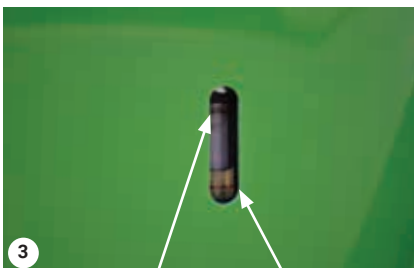

③

Ligne noire

Ligne rouge

3.3 Huile hydraulique

Vérification du niveau d'huile hydraulique

1. Le niveau d'huile hydraulique doit être situé entre le trait noir et le trait rouge. (Photo 3)

2. Remplissez si nécessaire le réservoir d'huile hydraulique.

Démontez le couvercle latéral droit. Dévissez le bouchon et versez l'huile hydraulique tout en observant le verre de niveau. (Photos 2+4)



④

Bouchon de remplissage hydraulique

3.3 Huile hydraulique - suite

Remplacement de l'huile hydraulique

1. Stationnez le City Ranger 3070 sur une surface plane/horizontale.

2. Retirez le bouchon de vidange d'huile pour permettre à l'huile de s'écouler dans un bac de récupération. (Photos 1+2)

3. Après la vidange, nettoyez et remontez les bouchons de vidange avec des joints neufs.

4. Pour remplir le réservoir d'huile hydraulique, dévisser le bouchon et verser de l'huile hydraulique tout en observant le verre de niveau.



Attention

Utilisez uniquement de l'huile hydraulique neuve et correcte.



Attention

L'huile usagée doit être livrée auprès des instances ou site spécialisés pour les déchets d'huile.



Bouchons de vidange de l'huile hydraulique



Bouchons de vidange de l'huile hydraulique

Entretien et maintenance

3.4 Liquide de refroidissement

Liquides de refroidissement conseillés

Les deux types de liquides de refroidissement suivants peuvent être utilisés :

- Préconisé : Liquide de refroidissement longue durée Perkins (ELC).

- Acceptable : liquide de refroidissement commercial à usage intensif conforme à la spécification « ASTM D6210 ».



Attention

Arrêtez toujours le moteur, avant de remplir le radiateur.



Attention

La ligne de liquide de refroidissement est sous pression.

Ne retirez jamais le bouchon du radiateur si le moteur est chaud.

L'eau du radiateur pourrait gicler et provoquer de graves brûlures. Avant de retirer le bouchon, attendez 10 min après l'arrêt du moteur.

Contrôle du niveau de liquide de refroidissement

1. Le réservoir de liquide de refroidissement est situé au-dessus du ventilateur du moteur.

(Photo 1)

2. Une alarme de liquide de refroidissement du moteur apparaît si le niveau de liquide de refroidissement est trop bas.

(Voir paragraphe 1.17)

3. Pour ajuster le niveau, dévissez le bouchon du réservoir de liquide de refroidissement et remplissez le réservoir de liquide de refroidissement. (Photo 2)



Réservoir de liquide de refroidissement



Bouchon du réservoir de liquide de refroidissement

3.4 Liquide de refroidissement - suite

Vidange du liquide de refroidissement



Attention

La conduite de liquide de refroidissement est pressurisée ; n'effectuez aucun contrôle tant que le moteur n'est pas froid. Même lorsque le moteur est froid, le bouchon du réservoir doit être ouvert avec grande prudence.

1. Préparez un récipient d'une contenance adaptée (environ 16 litres).
2. Vidangez le système de refroidissement en débranchant le tuyau de liquide de refroidissement au bas du radiateur de gauche. (Photo 1)
3. Vidanger le liquide de refroidissement dans le récipient, puis raccorder le manchon.
4. Enlevez le bouchon du réservoir de liquide de refroidissement et remplissez complètement le système de liquide de refroidissement. Le réservoir de liquide de refroidissement doit être plein.

Composants du système de refroidissement

- 50% d'ANTIGEL.

- 50% d'eau.

Utilisez toujours l'antigel recommandé ou un équivalent.

5. Remontez le bouchon du radiateur.
6. Mettez le moteur en marche et laissez-le tourner au ralenti pendant quelques minutes pour atteindre la température de fonctionnement entre 70 et 80°C. Si le niveau du liquide de refroidissement apparaît, faites l'appoint complet.



Attention

Eau chaude.



1 Flexible de liquide de refroidissement



2 Bouchon du réservoir de liquide de refroidissement

Entretien et maintenance

3.5 Liquide de frein

Liquide de frein utilisé

Le type de liquide de frein utilisé est : DOT 3 & 4.

Contrôle du niveau

1. Regardez le réservoir de liquide de frein à gauche de la colonne de direction. (Photo 1)
2. Vérifiez que le réservoir de liquide de frein est rempli à la marque maximale.
3. Pour ajuster le niveau, dévissez le bouchon du réservoir et ajoutez du liquide de frein. (Photo 2)



Avertissement

Évitez tout contact avec le liquide de frein sur la peau ou les yeux. Consulter un médecin si le contact entre les yeux et le liquide de frein se produit.



Réservoir de liquide de frein



Bouchon de réservoir

3.6 Liquide de lave glace

- Le réservoir du lave-glace est situé sur le côté gauche de la cabine. (Photo 3)
- Pour ajouter du liquide de lave-glace, dévissez le bouchon.
- Utilisez uniquement un liquide lave-glace ayant des propriétés de protection contre le gel.



Attention

Le liquide de lave-glace usagé doit être déposé auprès des instances ou site spécialisés dans l'élimination des déchets. (Voir paragraphe 4.3)



Liquide de lave glace

3.7 Lubrification

Respectez les intervalles de graissage.
Lubrifiant : graisse haute performance K2C30
DIN 51825.

Les graisseurs sont placés aux endroits suivants

Graissage des joints

1. Enlevez la saleté et l'ancienne graisse du joint.
2. Appliquez la pompe de graissage et pompez jusqu'à ce que de la graisse neuve sorte du joint.
3. Enlevez la graisse en trop.
4. Écrivez les dates et heures d'entretien pour référence future.

Tous les points de graissage sur le véhicule sont marqués de ce signe : 

Recommandation

Pour éviter de sauter un graissage, une pompe de graissage doit être conservée à proximité immédiate de la machine.

Numéro du point de graissage	Description	Accès
1 - 2	Vérin du bâti A droit	Du bas
3 - 4	Vérin du bâti A gauche	Du bas
5	Vérin de direction avant droit	Du bas
6	Vérin de direction arrière droit	Du côté droit
7	Vérin de direction avant gauche	Du bas
8	Vérin de direction arrière gauche	Du côté gauche
9	Bâti A droit	Du côté droit (à travers le trou dans la roue)
10	Bâti A gauche	Du côté gauche (à travers le trou dans la roue)
11	Articulation supérieure du joint	Du côté
12	Joint articulé inférieur	Du côté
13	Attelage articulé	De dessous par le trou dans le bâti arrière

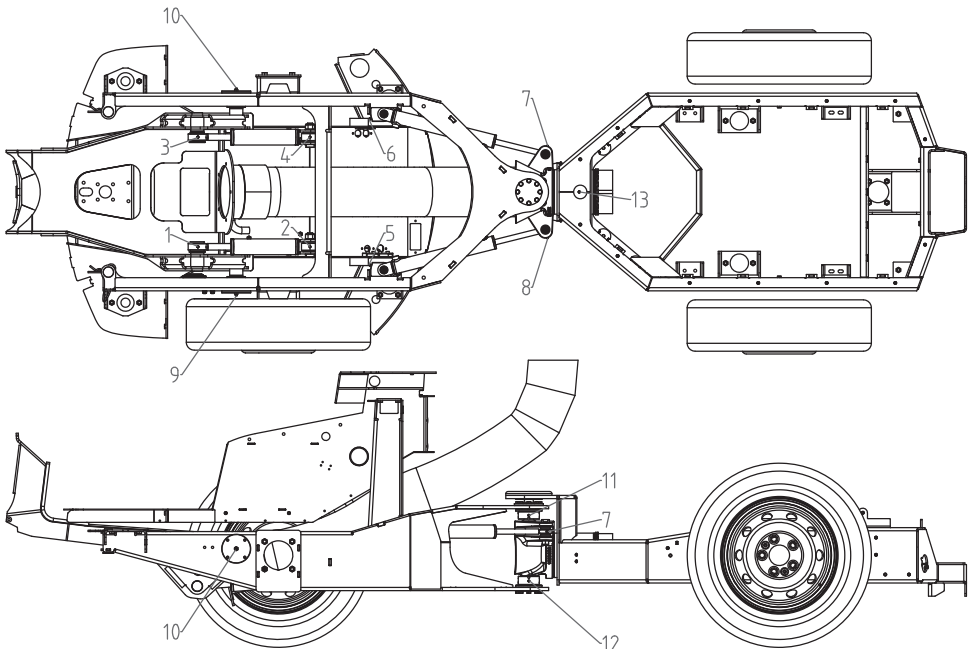

Entretien et maintenance

3.8 Filtres

Filtre à huile hydraulique

Remplacez le filtre hydraulique conformément au tableau d'entretien. Cette tâche devrait être effectuée par un technicien de service autorisé. (Photo 1)

Filtre à air

Si le symbole du filtre à air bouché apparaît sur l'affichage, le filtre à air doit être changé. (voir paragraphe 1.7)

Le filtre doit également être changé selon le tableau de maintenance.



Avertissement

Ne procédez jamais au démontage du filtre à air pendant que le moteur tourne.

1. Démontez le couvercle latéral arrière droit pour localiser le filtre à air.

2. Desserrez le filtre et inclinez-le vers le haut. (Photo 2)

3. Desserrez les sangles pour récupérer les éléments de filtre.

Si le filtre à air est sale

Démontez le filtre à air primaire. (Photo 3)

Nettoyez l'intérieur du couvercle et du corps de filtre à air avec un chiffon propre et sec.

Nettoyez le filtre à air primaire avec un aspirateur ou à l'air comprimé à basse pression (pression < 207kPa). Le filtre à air secondaire n'est pas réutilisable ou lavable. (Photo 4)

il doit être remplacé au bout de trois nettoyages du filtre à air primaire. Si le filtre à air primaire est endommagé, remplacez les 2 éléments.

Remontez le filtre à air primaire neuf ou propre. Remontez le couvercle du filtre à air.



Filtre à huile hydraulique

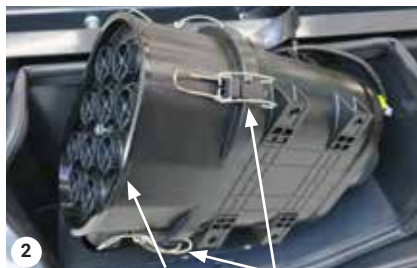

Préfiltre cyclone Sangles



Filtre à air primaire



Filtre à air secondaire

3.8 Filtres - suite

Filtre à carburant

Remplacer le filtre selon le tableau d'entretien. Cette tâche devrait être effectuée par un technicien de service autorisé.

1. Arrêtez le véhicule.
2. Nettoyez l'extérieur du filtre à carburant. (Photo 1)
3. Utilisez des pinces pour bloquer la conduite de carburant à proximité du filtre pour éviter les déversements de diesel.
4. À l'aide d'un outil approprié, retirez le filtre. Vérifiez que le liquide a été entièrement vidangé dans un récipient adapté.
5. Vidangez le filtre du liquide dans un récipient adapté. Le filtre doit être éliminé conformément à la législation en vigueur en matière d'environnement.
6. Vérifiez que le joint est en place.
7. Installez un nouveau filtre à carburant.
8. Le système de carburant devra être amorcé après l'installation du nouveau filtre.
9. Tournez la clé en position de marche pendant 2 minutes pour amorcer le système de carburant. Tournez la clé en position d'arrêt, puis rallumez-le. Le moteur est amorcé et prêt à démarrer.

①



Ensemble filtre à carburant

Entretien et maintenance

3.8 Filtres - suite

Contrôle d'eau dans le carburant

Vérifiez le filtre à carburant pour voir s'il y a de l'eau dans le circuit de carburant. (Photo 1)
S'il y a de l'eau dans le carburant, procédez comme suit :

1. Coupez le moteur et enlevez la clé de contact.
2. Laissez le moteur refroidir comme il se doit pour éviter de vous brûler.
3. Préparez un récipient de contenance adaptée.
4. Dévissez le bouchon de vidange à la base du filtre à carburant et purger le carburant jusqu'à ce qu'il n'y ait plus d'eau dedans. (Photo 2)



Attention

Veillez à ce que le carburant dans le filtre ne se vide pas complètement. Si tel est le cas, retirez-le, remplissez-le manuellement puis répétez l'opération de purge.



Filtre décanteur de carburant

Bouchon de vidange



Récipient

Élément du filtre

Remplacement du filtre décanteur de carburant

Contrôlez l'état du filtre décanteur de carburant. (Photo 1)
S'il est encrassé, procédez comme suit.

1. Coupez le moteur et enlevez la clé de contact.
2. Laissez le moteur refroidir comme il se doit pour éviter de vous brûler.
3. Préparez un récipient de contenance adaptée.
4. Dévissez le bouchon de vidange situé à la base du filtre à carburant et videz le filtre. (Photo 1)
5. Retirez le récipient. Retirez l'élément filtre décanteur de carburant. Remplacez-le. (Photo 2)
6. Remplissez le récipient et remontez-le. (Photo 1)

3.8 Filtres - suite

Filtre cabine

1. Démontez la plaque de protection derrière le siège du conducteur en dévissant les vis à doigts. (Photos 1+2)

2. Retirez le filtre.

3. Insérer un nouveau filtre.

4. Monter la plaque de couverture.

Filtre de recirculation

1. Déplacez le siège du conducteur dans sa position la plus avancée.

2. Le filtre se situe derrière le siège. (Photos 3+4)

3. Retirez le filtre et jetez-le.

4. Insérer un nouveau filtre.

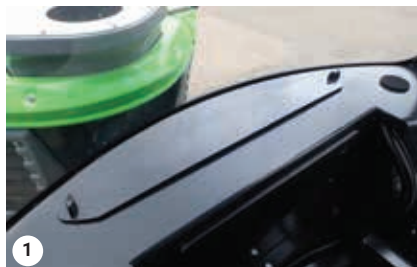

Filtre de la cabine derrière le siège



Filtre de la cabine derrière le siège



Filtre de recirculation derrière le siège



Filtre de recirculation derrière le siège

Entretien et maintenance

3.8 Filtres - suite

Radiateur

1. Arrêtez le véhicule et retirez le couvercle du radiateur. Contrôlez l'état du radiateur. Répétez le contrôle des deux côtés. (Photo 1)

2. S'il est encrassé, nettoyez les ailettes à l'air comprimé (6 bars)

Mettez le ventilateur du radiateur en marche arrière, voir paragraphe 1.7 Voyants d'alarme et voyants de surveillance, 1. Erreur et menu technique, page 23. (Photo 2)

3. Si les ailettes sont encrassées, nettoyez-les avec une brosse et du kérosène et séchez-les à l'air comprimé (6 bars). (Photo 3)

Condenseur de climatisation

Pour permettre le bon fonctionnement du condenseur, nettoyez régulièrement le condenseur de climatisation à l'aide d'une soufflette d'air comprimé.

1. Nettoyez les lamelles à l'air comprimé (6 bars). Au besoin, dirigez l'air comprimé dans le sens contraire de l'air de refroidissement. (Photo 4)

Si le nettoyage n'est pas possible : adressez-vous à l'équipe après-vente de Egholm.



Bouchon d'accès au radiateur



Air comprimé
Radiateur

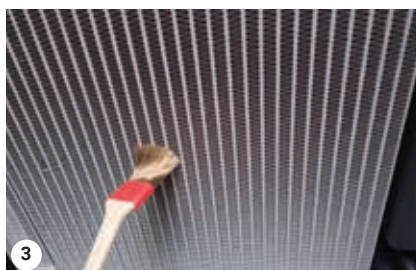

Brosse
Radiateur



Condenseur de climatisation

3.9 Vérifications des courroies

Pour optimiser les performances du moteur, inspectez la courroie pour vérifier son usure ou la présence de fissures. Remplacez la courroie si elle est usée ou abîmée. Si une courroie est trop lâche, les vibrations provoquent une usure inutile de la courroie et des poulies d'entraînement.

Les courroies relâchées peuvent patiner en provoquant une surchauffe.

Pour contrôler minutieusement la tension de la courroie, utilisez un calibre prévu à cet effet.

Montez le calibre au centre de la courroie, entre l'alternateur/compresseur et la poulie de vilebrequin et contrôlez la tension de la courroie.

La tension adaptée pour une courroie neuve est de 400 N à 489 N. La tension adaptée pour une courroie, qui a fonctionné pendant 30 minutes ou davantage à vitesse nominale, est de 267 N à 356 N (Photo 1)

Courroie d'alternateur et de pompe à eau

Vérifiez que la courroie ne présente aucune fissure ni rupture et qu'elle a une tension acceptable. (Photo 2)

Courroie de climatisation

Vérifiez que la courroie ne présente aucune fissure ni rupture et qu'elle a une tension acceptable. (Photo 3)

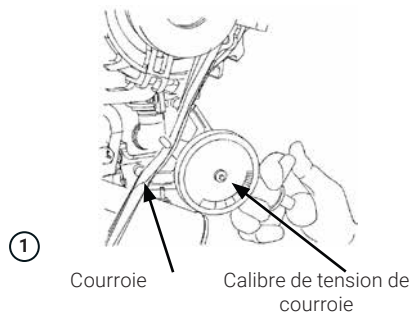

Entretien et maintenance

3.10 Changement d'une roue



Attention

Opérez sur un terrain solide et stable.
Caler le véhicule et serrer le frein de parking.

Pour effectuer cette opération, munissez-vous d'un cric pouvant supporter 2 tonnes et d'une roue de rechange avec un pneumatique d'origine.

1. Calez la roue opposée à la roue à lever.
2. Placez le cric sous l'essieu, le plus près possible de la roue à changer, en prenant appui sur le corps d'essieu (point opposé de la flèche). (Photo 1)
3. Lorsque le cric est bien positionné, débloquez les boulons de roue.
4. Montez le cric jusqu'à ce que la roue soit décollée du sol de quelques centimètres. Lors du levage, vérifiez la stabilité du véhicule.
5. Dévissez et changez la roue. Resserrez les boulons sans les bloquer.
6. Descendez le cric puis bloquez les boulons de roue au couple 120 Nm.



Attention

Après 20 heures d'utilisation, serrez les boulons de roue à 120 Nm. Les boulons de roue ne demandent aucun graissage.



Attention

Utilisez uniquement la dimension de pneu et la pression de gonflage spécifiées au paragraphe 1.4 page 12.



Attention

Le changement de pneus sur les jantes ne peut se faire que dans un atelier agréé.



Point de levage

3.11 En cas de panne



Attention

Le City Ranger 3070 est un véhicule à transmission hydrostatique, il ne doit pas être remorqué de plus de quelques mètres, juste pour le sortir de la circulation.

Lors d'une intervention sur le véhicule, arrêter le moteur, retirez la clé de contact et mettre le frein de parking. Il est aussi conseillé de caler les roues.

Appelez le service après-vente, et indiquez le numéro de série du City Ranger 3070. Il est indiqué sur la plaque signalétique du véhicule. (Photos 1+2)

3.12 Rangement

Si le véhicule doit être rangé pendant une longue période, veillez à :

- Nettoyer la machine.
- Vidanger le réservoir de carburant.
- Tourner le commutateur principal en position d'arrêt.
- Ranger le véhicule dans un environnement sec.
- Vérifier que l'entretien courant a bien été effectué avant de ranger le véhicule.

Après le rangement

- Faites le plein de carburant avec du diesel frais.
- Allumez le commutateur principal.
- Inspectez la machine à la recherche de dégâts ou d'autres problèmes.
- Contrôlez les freins et testez-les.
- Pression d'air des pneus.

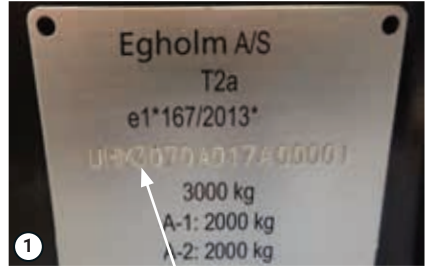

Numéro de série



Emplacement de la plaque signalétique

Directives

**Honest
Machines**

4.1 Garantie

La période de garantie de ce City Ranger 3070 est valide à partir de la date d'achat et du formulaire de garantie de démarrage dûment rempli. Pour plus d'informations, contactez le responsable régional des ventes d'Egholm.

En cas d'erreurs ou de défauts sur la machine pendant la période de garantie, le système ccs doit être utilisé pour signaler les problèmes. Egholm analysera et examinera chaque situation. Si les instructions sont correctement suivies et qu'une mauvaise utilisation, une utilisation incorrecte ou non appropriée n'est pas le cas, Egholm effectuera les réparations nécessaires sans frais pour les matériaux et les heures de travail conformément aux termes et conditions énumérés ci-dessous.

Conditions de garantie

1. La garantie Egholm est seulement valide sur présentation de la facture originale où doivent figurer la désignation du modèle, le numéro de série et la date d'achat.
2. Les contrôles réguliers, les réglages, la maintenance et les modifications techniques ne sont pas compris dans la garantie.
3. Toutes les demandes concernant la garantie doivent être adressées au revendeur chez qui vous avez acheté la machine.
4. Cette garantie ne couvre pas les défauts ne provenant pas de vices de construction ou de défauts des pièces.
5. Cette garantie vaut pour des personnes ayant acquis légalement la machine durant la période de garantie.
6. Pour que Egholm puisse prendre en considération les réclamations éventuelles dans la période de garantie, les maintenances doivent être exécutées et documentées conformément aux instructions applicables.
7. Egholm se réserve le droit d'apporter aux machines des améliorations et des modifications concernant la conception, sans s'engager à modifier tous les modèles déjà livrés des dites machines.

Les points suivants ne sont pas couverts par la garantie

- L'usure et une déchirure, les erreurs de manipulation, les accidents, les modifications apportées à la machine, l'utilisation de pièces et d'outils autres que les pièces d'origine Egholm.
- Les machines comportant un numéro de série illisible.
- Les dommages occasionnés par la foudre, l'eau, l'incendie, la guerre, des troubles sociaux, un entretien erroné ou un manque d'entretien et d'autres causes hors du contrôle de Egholm.

Directives

4.2 Réclamations

Toute demande relative à la machine doit être adressée au distributeur chez qui vous avez acheté la machine, après quoi le système de plainte est applicable. Ceci concerne aussi bien des questions d'utilisation courante, de maintenance, de pièces détachées ainsi que des réclamations éventuelles.

Nous espérons que la machine vous donnera entière satisfaction.

Sincères salutations
Egholm A/S

4.3 Élimination

Lorsque dans de nombreuses années le porte outil City Ranger 3070 ne fonctionnera plus, il conviendra de l'éliminer de manière convenable et conformément à la législation nationale en vigueur.

1. L'huile hydraulique, l'huile moteur, le carburant diesel, le produit de refroidissement A/C doivent être déposés auprès des instances spécialisées pour les déchets d'huile et de produits chimiques de votre Commune.
2. Les pièces en caoutchouc et en plastique doivent être démontées et mises au rebut selon les prescriptions environnementales en vigueur.
3. Après le démontage selon les indications susmentionnées, la machine peut être déposée chez l'un des marchands de ferraille agréé.

Honest Work.

Egholm A/S
Transportvej 27
7620 Lemvig, Denmark
T.: +45 97 81 12 05
www.egholm.eu - info@egholm.dk